

Sklopovi kotača od nehrđajućeg čelika



Alat za odabir

Sklopovi kotača od nehrđajućeg čelika



Seriya	TPA	VPA	VPP	POEV	PATH
Gazna površina / guma	Termoplastični gumeni elastomer (TPE)	Puna guma		Elastična puna guma, kvaliteta glatkog kotrljanja, „Blickle EasyRoll“	Termoplastični poliuretan (TPU)
Tvrdoća gazne površine i gume	85 Shore A	80 Shore A	80 Shore A	65 Shore A	94 Shore A
Ne ostavlja trag	✓ (gazna površina sadrži ulje)	✓	✓	✓	✓
8 Elektrovodljivost	opcija	–	–	opcija	opcija
Središte kotača / naplatak	polipropilen	poliamid	polipropilen	poliamid	poliamid
Promjer kotača	50–200 mm	50–125 mm	80–200 mm	80–200 mm	50–200 mm
Nosivost do	250 kg	120 kg	205 kg	500 kg	300 kg
Otpor kotrljanja	■■■■■	■■■■	■■■■	■■■■■	■■■■■
Glatak kotrljanje i očuvanje poda	■■■■■	■■■■■	■■■■■	■■■■■	■■■■■
Kuhinjski sklopovi kotača prikladni za strojno pranje (DIN 18867-8)	opcija	–	–	opcija	opcija
Za opis kotača pogledajte	stranica 122, 186	stranica 127	stranica 189–190	stranica 212–213	stranica 136, 258
Za podatke o okretnim i fiksnim sklopovima kotača pogledajte	stranica 390–391, 399–400	stranica 392–393	stranica 401–402	stranica 403–406	stranica 394–395, 407–408

■■■■■ odlično

■■■■■ vrlo dobro

■■■■■ dobro

■■■■■ zadovoljavajuće

■■■■■ dovoljno

✓ da

– ne



POTHs	POTH	POBS	PO	SPO
Termoplastični poliuretan (TPU)		Poliuretanski elastomer Blickle Besthane® Soft	Poliamid	
80 Shore A	94 Shore A	75 Shore A	70 Shore D	70 Shore D
✓	✓	✓	✓	✓
–	–	–	opcija	–
poliamid	poliamid	poliamid	poliamid	poliamid
100–200 mm	75–200 mm	80–200 mm	50–200 mm	80–200 mm
400 kg	800 kg	500 kg	400 kg	800 kg
■ ■ ■ ■ ■	■ ■ ■ ■ ■	■ ■ ■ ■ ■	■ ■ ■ ■ ■	■ ■ ■ ■ ■
■ ■ ■ ■ ■	■ ■ ■ ■ ■	■ ■ ■ ■ ■	■ ■ ■ ■ ■	■ ■ ■ ■ ■
–	–	–	–	–
stranica 270	stranica 263	stranica 318	stranica 343–344	stranica 355–356
stranica 409–412	stranica 413–414	stranica 415–416	stranica 396–397, 417–420	stranica 421

Seriya LRXA-TPA, BRXA-TPA, LKRXA-TPA, BKRXA-TPA

Sklopovi kotača male nosivosti od nehrđajućeg čelika s rupom za vijak, kotač s gazištem od termoplastične gume



50–120 kg

Vilica kotača: serija LRXA/BRXA, LKRXA/BKRXA

- visokokvalitetni nehrđajući krom-nikalni čelik (1.4301/AISI 304), nehrđajući čelik, vibracijska završna obrada
- svi dijelovi, uključujući materijal osovine, otporni su na koroziju

okretna vilica kotača:

- dvostruki kuglični ležaj u okretnoj glavi
- jak središnji vijak
- minimalna zračnost okretno glave, glatko kotrljanje i produženi vijek trajanja zahvaljujući posebnom dinamičnom Blickle postupku zakivanja
- poluga sintetičke kočnice „stop-fix“ za serije LRXA, poluga čelične kočnice za serije LKRXA

Kotač: serija TPA

- gazna površina: visokokvalitetni termoplastični elastomer (TPE), tvrdoća 85 Shore A, boja siva, ne ostavlja trag, sadrži ulje
- središte kotača: visokokvalitetni polipropilen, otporno na udarce, boja srebrnosa (izvedba „-ELS“ boja crna)

Dodatni detalji:

- serija vilica: stranica 95
- kočnice: stranica 112–113
- serija kotača: stranica 60
- vrste ležajeva: stranica 84–85

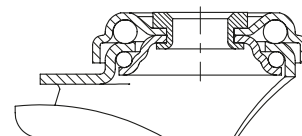

Okretni kotač	Fiksni kotač	Okretni kotač sa kočnicom „stop-fix“	Promjer kotača [mm]	Kotač širina [mm]	Nosivost [kg]	Vrsta ležaja	Ukupna visina [mm]	Promjer ploče [mm]	Promjer rupe za vijak [mm]	Pomak okretnog kotača [mm]
LRXA-TPA 50G	BRXA-TPA 50G	LRXA-TPA 50G-FI	50	19	50	klizni ležaj	69	43	11	23
LRXA-TPA 50KFD	BRXA-TPA 50KFD	LRXA-TPA 50KFD-FI	50	19	50	kuglični ležaj (C)	69	43	11	23
LRXA-TPA 75G	BRXA-TPA 75G	LRXA-TPA 75G-FI	75	25	75	klizni ležaj	98	43	11	29
LRXA-TPA 75KFD	BRXA-TPA 75KFD	LRXA-TPA 75KFD-FI	75	25	75	kuglični ležaj (C)	98	43	11	29
LKRXA-TPA 80G	BKRXA-TPA 80G	LKRXA-TPA 80G-FI	80	32	100	klizni ležaj	108	57	13	40
LKRXA-TPA 80G-11		LKRXA-TPA 80G-11-FI	80	32	100	klizni ležaj	108	57	11	40
LKRXA-TPA 80KFD	BKRXA-TPA 80KFD	LKRXA-TPA 80KFD-FI	80	32	100	kuglični ležaj (C)	108	57	13	40
LKRXA-TPA 80KFD-11		LKRXA-TPA 80KFD-11-FI	80	32	100	kuglični ležaj (C)	108	57	11	40
LKRXA-TPA 101G	BKRXA-TPA 101G	LKRXA-TPA 101G-FI	100	32	110	klizni ležaj	133	57	13	40
LKRXA-TPA 101G-11		LKRXA-TPA 101G-11-FI	100	32	110	klizni ležaj	133	57	11	40
LKRXA-TPA 101KFD	BKRXA-TPA 101KFD	LKRXA-TPA 101KFD-FI	100	32	110	kuglični ležaj (C)	133	57	13	40
LKRXA-TPA 101KFD-11		LKRXA-TPA 101KFD-11-FI	100	32	110	kuglični ležaj (C)	133	57	11	40
LKRXA-TPA 126G	BKRXA-TPA 126G	LKRXA-TPA 126G-FI	125	32	120	klizni ležaj	158	57	13	40
LKRXA-TPA 126G-11		LKRXA-TPA 126G-11-FI	125	32	120	klizni ležaj	158	57	11	40
LKRXA-TPA 126KFD	BKRXA-TPA 126KFD	LKRXA-TPA 126KFD-FI	125	32	120	kuglični ležaj (C)	158	57	13	40
LKRXA-TPA 126KFD-11		LKRXA-TPA 126KFD-11-FI	125	32	120	kuglični ležaj (C)	158	57	11	40

Izvedbe / opcije



Izvedbe s kliznim ležajem	slika sa sintetičkom polugom kočnice, boja crna	slika sa sintetičkom polugom kočnice, boja siva	elektroprovodna izvedba, siva boja koja ne ostavlja trag	s pričvršćivanjem sa sintetičkim ekspanznom, otpornim na koroziju	sa spojnim trnom izrađenim od nehrđajućeg čelika	odbojnici
Tehnički opis na stranici			50	105	104	116
Dodatna oznaka kotača			-ELS	 pogledajte stranicu 398	 pogledajte stranicu 398	 serija AG / ARG
Dostupno za izvedbe	serija LRXA...-FI kao standard	serija LKRXA...-FI kao standard	sve*	okretni sklopovi kotača s promjerom kotača s vijakom 11 mm (osim ELS)	okretni sklopovi kotača s promjerom kotača 125 mm i rupom za vijak promjera 13mm**	pogledajte 398

* Nosivost kotača elektroprovodne izvedbe smanjena je za 35%

** U skladu s DIN 18867-8 (ugostiteljska oprema velikih dimenzija)

Seriya LPXA-TPA, BPXA-TPA, LKPXA-TPA, BKPXA-TPA

Sklopovi kotača male nosivosti od nehrđajućeg čelika s prirubnicom, kotač s gazištem od termoplastične gume



50–120 kg

Vilica kotača: serija LPXA/BPXA, LKPXA/BKPXA

- visokokvalitetni nehrđajući krom-nikalni čelik (1.4301/AISI 304), nehrđajući čelik, vibracijska završna obrada
- svi dijelovi, uključujući materijal osovine, otporni su na koroziju

okretna vilica kotača:

- dvostruki kuglični ležaj u okretnoj glavi
- jak središnji vijak
- minimalna zračnost okretno glave, glatko kotrljanje i produženi vijek trajanja zahvaljujući posebnom dinamičnom Blickle postupku zakivavanja
- poluga sintetičke kočnice „stop-fix“ za serije LPXA, poluga čelične kočnice za serije LKPXA

Kotač: serija TPA

- gazna površina: visokokvalitetni termoplastični elastomer (TPE), tvrdoća 85 Shore A, boja siva, ne ostavlja trag, sadrži ulje
- središte kotača: visokokvalitetni polipropilen, otporno na udarce, boja srebrnosa (izvedba „-ELS“ boja crna)

Dodatni detalji:

- serija vilica: stranica 96
- kočnice: stranica 112–113
- serija kotača: stranica 60
- vrste ležajeva: stranica 84–85

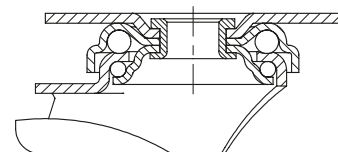

Okretni kotač	Fiksni kotač	Okretni kotač sa kočnicom „stop-fix“	Promjer kotača [mm]	Kotač širina [mm]	Nosi-vost [kg]	Vrsta ležaja	Ukupna visina [mm]	Veličina ploče [mm]	Rupa za vijak razmak [mm]	Rupa za vijak promjer [mm]	Pomak okretnog kotača [mm]
LPXA-TPA 50G	BPXA-TPA 50G	LPXA-TPA 50G-FI	50	19	50	klizni ležaj	71	60 x 60	38 x 38 / 48 x 48	6,2	23
LPXA-TPA 50KFD	BPXA-TPA 50KFD	LPXA-TPA 50KFD-FI	50	19	50	kuglični ležaj (C)	71	60 x 60	38 x 38 / 48 x 48	6,2	23
LPXA-TPA 75G	BPXA-TPA 75G	LPXA-TPA 75G-FI	75	25	75	klizni ležaj	100	60 x 60	38 x 38 / 48 x 48	6,2	29
LPXA-TPA 75KFD	BPXA-TPA 75KFD	LPXA-TPA 75KFD-FI	75	25	75	kuglični ležaj (C)	100	60 x 60	38 x 38 / 48 x 48	6,2	29
LKPXA-TPA 80G	BKPXA-TPA 80G	LKPXA-TPA 80G-FI	80	32	100	klizni ležaj	111	90 x 66	75 x 45 / 61 x 51	8,5	40
LKPXA-TPA 80KFD	BKPXA-TPA 80KFD	LKPXA-TPA 80KFD-FI	80	32	100	kuglični ležaj (C)	111	90 x 66	75 x 45 / 61 x 51	8,5	40
LKPXA-TPA 101G	BKPXA-TPA 101G	LKPXA-TPA 101G-FI	100	32	110	klizni ležaj	136	90 x 66	75 x 45 / 61 x 51	8,5	40
LKPXA-TPA 101KFD	BKPXA-TPA 101KFD	LKPXA-TPA 101KFD-FI	100	32	110	kuglični ležaj (C)	136	90 x 66	75 x 45 / 61 x 51	8,5	40
LKPXA-TPA 126G-26 *	BKPXA-TPA 126G-26 *	LKPXA-TPA 126G-26-FI *	125	32	120	klizni ležaj	161	90 x 66	75 x 50	8,5	40
LKPXA-TPA 126G	BKPXA-TPA 126G	LKPXA-TPA 126G-FI	125	32	120	klizni ležaj	161	90 x 66	75 x 45 / 61 x 51	8,5	40
LKPXA-TPA 126KFD-26 *	BKPXA-TPA 126KFD-26 *	LKPXA-TPA 126KFD-26-FI *	125	32	120	kuglični ležaj (C)	161	90 x 66	75 x 50	8,5	40
LKPXA-TPA 126KFD	BKPXA-TPA 126KFD	LKPXA-TPA 126KFD-FI	125	32	120	kuglični ležaj (C)	161	90 x 66	75 x 45 / 61 x 51	8,5	40

* Dimenzije ploče u skladu s DIN 18867-8 (ugostiteljska oprema velikih dimenzija)

Izvedbe / opcije



	izvedbe s kliznim ležajem	slika sa sintetičkom polugom kočnice, boja crna	slika sa sintetičkom polugom kočnice, boja siva	elektroprovodna izvedba, siva boja koja ne ostavlja trag
Tehnički opis na stranici				50
Dodatna oznaka kotača				-ELS
Dostupno za izvedbe		serija LPXA...-FI kao standard	serija LKPXA...-FI kao standard	sve**

** Nosivost kotača elektroprovodljive izvedbe smanjena je za 35%

Serijska LRXA-VPA, BRXA-VPA, LKRXA-VPA, BKRXA-VPA

Sklopovi kotača male nosivosti od nehrđajućeg čelika s rupom za vijak, kotač s tvrdom gumom



40–120 kg

Vilica kotača: serija LRXA/BRXA, LKRXA/BKRXA

- visokokvalitetni nehrđajući krom-nikalni čelik (1.4301/AISI 304), nehrđajući čelik, vibracijska završna obrada
- svi dijelovi, uključujući materijal osovine, otporni su na koroziju

okretna vilica kotača:

- dvostruki kuglični ležaj u okretnoj glavi
- jak središnji vijak
- minimalna zračnost okretno glave, glatko kotrljanje i produženi vijek trajanja zahvaljujući posebnom dinamičnom Blickle postupku zakivanja
- poluga sintetičke kočnice „stop-fix“ za serije LRXA, poluga čelične kočnice za serije LKRXA

Kotač: serija VPA

- guma: visokokvalitetna puna guma, tvrdoća 80 Shore A, boja siva, ne ostavlja trag, ne ostavlja mrlje
- naplatak: visokokvalitetni poliamid 6, otporan na udarce, boja crna

Dodatni detalji:

- serija vilica: stranica 95
- kočnice: stranica 112–113
- serija kotača: stranica 60
- vrste ležajeva: stranica 84–85

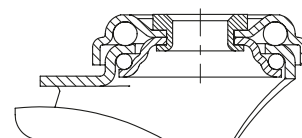

Okretni kotač	Fiksni kotač	Okretni kotač sa kočnicom „stop-fix“	Promjer kotača [mm]	Kotač širina [mm]	Nosivost [kg]	Vrsta ležaja	Ukupna visina [mm]	Promjer ploče [mm]	Promjer rupe za vijak [mm]	Pomak okretnog kotača [mm]
LRXA-VPA 50G	BRXA-VPA 50G	LRXA-VPA 50G-FI	50	18	40	klizni ležaj	69	43	11	23
LRXA-VPA 75G	BRXA-VPA 75G	LRXA-VPA 75G-FI	75	25	60	klizni ležaj	98	43	11	29
LKRXA-VPA 80G	BKRXA-VPA 80G	LKRXA-VPA 80G-FI	80	25	80	klizni ležaj	108	57	13	40
LKRXA-VPA 80G-11		LKRXA-VPA 80G-11-FI	80	25	80	klizni ležaj	108	57	11	40
LKRXA-VPA 101G	BKRXA-VPA 101G	LKRXA-VPA 101G-FI	100	32	110	klizni ležaj	133	57	13	40
LKRXA-VPA 101G-11		LKRXA-VPA 101G-11-FI	100	32	110	klizni ležaj	133	57	11	40
LKRXA-VPA 125G	BKRXA-VPA 125G	LKRXA-VPA 125G-FI	125	25	100	klizni ležaj	158	57	13	40
LKRXA-VPA 125G-11		LKRXA-VPA 125G-11-FI	125	25	100	klizni ležaj	158	57	11	40
LKRXA-VPA 126G	BKRXA-VPA 126G	LKRXA-VPA 126G-FI	125	32	120	klizni ležaj	158	57	13	40
LKRXA-VPA 126G-11		LKRXA-VPA 126G-11-FI	125	32	120	klizni ležaj	158	57	11	40

8

Izvedbe / opcije



	slika sa sintetičkom polugom kočnice, boja crna	slika sa sintetičkom polugom kočnice, boja siva	s pričvršćivanjem sa sintetičkim ekspanderom, otpornim na koroziju	odbojnici
Tehnički opis na stranici			105	116
Dodatna oznaka kotača			pogledajte stranicu 398	serija AG / ARG
Dostupno za izvedbe	serija LRXA...-FI kao standard	serija LKRXA...-FI kao standard	okretni sklopovi kotača s rupom za vijak promjera 11 mm	pogledajte 398

Seriya LPXA-VPA, BPXA-VPA, LKPXA-VPA, BKPXA-VPA

Sklopovi kotača male nosivosti od nehrđajućeg čelika s pribudnicom, kotač s gumama od tvrde gume



40–120 kg

Vilica kotača: serija LPXA/BPXA, LKPXA/BKPXA

- visokokvalitetni nehrđajući krom-nikalni čelik (1.4301/AISI 304), nehrđajući čelik, vibracijska završna obrada
- svi dijelovi, uključujući materijal osovine, otporni su na koroziju

okretna vilica kotača:

- dvostruki kuglični ležaj u okretnoj glavi
- jak središnji vijak
- minimalna zračnost okretno glave, glatko kotrljanje i produženi vijek trajanja zahvaljujući posebnom dinamičnom Blickle postupku zakivanja
- poluga sintetičke kočnice „stop-fix“ za serije LPXA, poluga čelične kočnice za serije LKPXA

Kotač: serija VPA

- guma: visokokvalitetna puna guma, tvrdoća 80 Shore A, boja siva, ne ostavlja trag, ne ostavlja mrlje
- naplatak: visokokvalitetni poliamid 6, otporan na udarce, boja crna

Dodatni detalji:

- serija vilica: stranica 96
- kočnice: stranica 112–113
- serija kotača: stranica 60
- vrste ležajeva: stranica 84–85

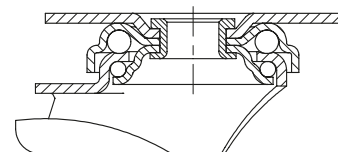

Okretni kotač	Fiksni kotač	Okretni kotač sa kočnicom „stop-fix“	Promjer kotača [mm]	Kotač širina [mm]	Nosivost [kg]	Vrsta ležaja	Ukupna visina [mm]	Veličina ploče [mm]	Rupa za vijak razmak [mm]	Rupa za vijak promjer [mm]	Pomak okretnog kotača [mm]
LPXA-VPA 50G	BPXA-VPA 50G	LPXA-VPA 50G-FI	50	18	40	klizni ležaj	71	60 x 60	38 x 38 / 48 x 48	6,2	23
LPXA-VPA 75G	BPXA-VPA 75G	LPXA-VPA 75G-FI	75	25	60	klizni ležaj	100	60 x 60	38 x 38 / 48 x 48	6,2	29
LKPXA-VPA 80G	BKPXA-VPA 80G	LKPXA-VPA 80G-FI	80	25	80	klizni ležaj	111	90 x 66	75 x 45 / 61 x 51	8,5	40
LKPXA-VPA 101G	BKPXA-VPA 101G	LKPXA-VPA 101G-FI	100	32	110	klizni ležaj	136	90 x 66	75 x 45 / 61 x 51	8,5	40
LKPXA-VPA 125G	BKPXA-VPA 125G	LKPXA-VPA 125G-FI	125	25	100	klizni ležaj	161	90 x 66	75 x 45 / 61 x 51	8,5	40
LKPXA-VPA 126G	BKPXA-VPA 126G	LKPXA-VPA 126G-FI	125	32	120	klizni ležaj	161	90 x 66	75 x 45 / 61 x 51	8,5	40

Seriya LRXA-, BRXA-, LKRXA-, BKRXA-PATH

Sklopovi kotača male nosivosti od nehrđajućeg čelika s rupom za vijak, kotač s gazištem od termoplastičnog poliuretana



75–120 kg

Vilica kotača: serija LRXA/BRXA, LKRXA/BKRXA

- visokokvalitetni nehrđajući krom-nikalni čelik (1.4301/AISI 304), nehrđajući čelik, vibracijska završna obrada
- svi dijelovi, uključujući materijal osovine, otporni su na koroziju

okretna vilica kotača:

- dvostruki kuglični ležaj u okretnoj glavi
- jak središnji vijak
- minimalna zračnost okretno glave, glatko kotrljanje i produženi vijek trajanja zahvaljujući posebnom dinamičnom Blickle postupku zakivanja
- poluga sintetičke kočnice „stop-fix“ za serije LRXA, poluga čelične kočnice za serije LKRXA

Kotač: serija PATH

- gazna površina: visokokvalitetni termoplastični poliuretan (TPU), tvrdoća 94 Shore A, boja tamnosiva, ne ostavlja trag, ne ostavlja mrlje
- središte kotača: visokokvalitetni poliamid 6, otporno na udarce, boja srebrenosiva

Dodatni detalji:

- serija vilica: stranica 95
- kočnice: stranica 112–113
- serija kotača: stranica 61
- vrste ležajeva: stranica 84–85

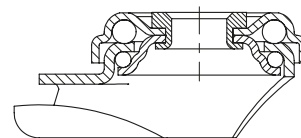

Okretni kotač	Fiksni kotač	Okretni kotač sa kočnicom „stop-fix“	Promjer kotača [mm]	Kotač širina [mm]	Nosivost [kg]	Vrsta ležaja	Ukupna visina [mm]	Promjer ploče [mm]	Promjer rupe za vijak [mm]	Pomak okretnog kotača [mm]
LRXA-PATH 50G	BRXA-PATH 50G	LRXA-PATH 50G-FI	50	19	75	klizni ležaj	69	43	11	23
LRXA-PATH 50KFD	BRXA-PATH 50KFD	LRXA-PATH 50KFD-FI	50	19	75	kuglični ležaj (C)	69	43	11	23
LRXA-PATH 75G	BRXA-PATH 75G	LRXA-PATH 75G-FI	75	25	75	klizni ležaj	98	43	11	29
LRXA-PATH 75KFD	BRXA-PATH 75KFD	LRXA-PATH 75KFD-FI	75	25	75	kuglični ležaj (C)	98	43	11	29
LKRXA-PATH 80G	BKRXA-PATH 80G	LKRXA-PATH 80G-FI	80	32	120	klizni ležaj	108	57	13	40
LKRXA-PATH 80G-11		LKRXA-PATH 80G-11-FI	80	32	120	klizni ležaj	108	57	11	40
LKRXA-PATH 80KFD	BKRXA-PATH 80KFD	LKRXA-PATH 80KFD-FI	80	32	120	kuglični ležaj (C)	108	57	13	40
LKRXA-PATH 80KFD-11		LKRXA-PATH 80KFD-11-FI	80	32	120	kuglični ležaj (C)	108	57	11	40
LKRXA-PATH 101G	BKRXA-PATH 101G	LKRXA-PATH 101G-FI	100	32	120	klizni ležaj	133	57	13	40
LKRXA-PATH 101G-11		LKRXA-PATH 101G-11-FI	100	32	120	klizni ležaj	133	57	11	40
LKRXA-PATH 101KFD	BKRXA-PATH 101KFD	LKRXA-PATH 101KFD-FI	100	32	120	kuglični ležaj (C)	133	57	13	40
LKRXA-PATH 101KFD-11		LKRXA-PATH 101KFD-11-FI	100	32	120	kuglični ležaj (C)	133	57	11	40
LKRXA-PATH 126G	BKRXA-PATH 126G	LKRXA-PATH 126G-FI	125	32	120	klizni ležaj	158	57	13	40
LKRXA-PATH 126G-11		LKRXA-PATH 126G-11-FI	125	32	120	klizni ležaj	158	57	11	40
LKRXA-PATH 126KFD	BKRXA-PATH 126KFD	LKRXA-PATH 126KFD-FI	125	32	120	kuglični ležaj (C)	158	57	13	40
LKRXA-PATH 126KFD-11		LKRXA-PATH 126KFD-11-FI	125	32	120	kuglični ležaj (C)	158	57	11	40

Izvedbe / opcije



	izvedbe s kliznim ležajem	slika sa sintetičkom polugom kočnice, boja crna	slika sa sintetičkom polugom kočnice, boja siva	elektroprovodna izvedba, siva boja koja ne ostavlja trag	s pričvršćivanjem sa sintetičkim ekspanderom, otpornim na koroziju	sa spojnim trnom izrađenim od nehrđajućeg čelika	odbojnici
Tehnički opis na stranici				50	105	104	116
Dodatna oznaka kotača				-ELS	 pogledajte stranicu 398	 pogledajte stranicu 398	 serija AG / ARG
Dostupno za izvedbe		serija LRXA...-FI kao standard	serija LKRXA...-FI kao standard	izvedbe kugličnog ležaja*	okretni sklopovi kotača s promjerom rupe za vijak 11 mm (osim ELS)	okretni sklopovi kotača s promjerom kotača 125 mm i rupom za vijak promjera 13 mm**	pogledajte 398

* Nosivost kotača elektrovodljive izvedbe smanjena je za 35%

Seriya LPXA-, BPXA-, LKPXA-, BKPXA-PATH

Sklopovi kotača male nosivosti od nehrđajućeg čelika s pribornicom, kotač s gazištem od termoplastičnog poliuretana



75–120 kg

Vilica kotača: serija LPXA/BPXA, LKPXA/BKPXA

- visokokvalitetni nehrđajući krom-nikalni čelik (1.4301/AISI 304), nehrđajući čelik, vibracijska završna obrada
- svi dijelovi, uključujući materijal osovine, otporni su na koroziju

okretna vilica kotača:

- dvostruki kuglični ležaj u okretnoj glavi
- jak središnji vijak
- minimalna zračnost okretno glave, glatko kotrljanje i produženi vijek trajanja zahvaljujući posebnom dinamičnom Blickle postupku zakivanja
- poluga sintetičke kočnice „stop-fix“ za serije LPXA, poluga čelične kočnice za serije LKPXA

Kotač: serija PATH

- gazna površina: visokokvalitetni termoplastični poliuretan (TPU), tvrdoća 94 Shore A, boja tamnosiva, ne ostavlja trag, ne ostavlja mrlje
- središte kotača: visokokvalitetni poliamid 6, otporno na udarce, boja srebrenosiva

Dodatni detalji:

- serija vilica: stranica 96
- kočnice: stranica 112–113
- serija kotača: stranica 61
- vrste ležajeva: stranica 84–85

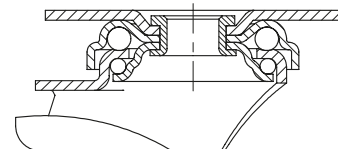

Okretni kotač	Fiksni kotač	Okretni kotač sa kočnicom „stop-fix“	Promjer kotača [mm]	Kotač širina [mm]	Nosivost [kg]	Vrsta ležaja	Ukupna visina [mm]	Veličina ploče [mm]	Rupa za vijak razmak [mm]	Rupa za vijak promjer [mm]	Pomak okretnog kotača [mm]
LPXA-PATH 50G	BPXA-PATH 50G	LPXA-PATH 50G-FI	50	19	75	klizni ležaj	71	60 x 60	38 x 38 / 48 x 48	6,2	23
LPXA-PATH 50KFD	BPXA-PATH 50KFD	LPXA-PATH 50KFD-FI	50	19	75	kuglični ležaj (C)	71	60 x 60	38 x 38 / 48 x 48	6,2	23
LPXA-PATH 75G	BPXA-PATH 75G	LPXA-PATH 75G-FI	75	25	75	klizni ležaj	100	60 x 60	38 x 38 / 48 x 48	6,2	29
LPXA-PATH 75KFD	BPXA-PATH 75KFD	LPXA-PATH 75KFD-FI	75	25	75	kuglični ležaj (C)	100	60 x 60	38 x 38 / 48 x 48	6,2	29
LKPXA-PATH 80G	BKPXA-PATH 80G	LKPXA-PATH 80G-FI	80	32	120	klizni ležaj	111	90 x 66	75 x 45 / 61 x 51	8,5	40
LKPXA-PATH 80KFD	BKPXA-PATH 80KFD	LKPXA-PATH 80KFD-FI	80	32	120	kuglični ležaj (C)	111	90 x 66	75 x 45 / 61 x 51	8,5	40
LKPXA-PATH 101G	BKPXA-PATH 101G	LKPXA-PATH 101G-FI	100	32	120	klizni ležaj	136	90 x 66	75 x 45 / 61 x 51	8,5	40
LKPXA-PATH 101KFD	BKPXA-PATH 101KFD	LKPXA-PATH 101KFD-FI	100	32	120	kuglični ležaj (C)	136	90 x 66	75 x 45 / 61 x 51	8,5	40
LKPXA-PATH 126G-26 *	BKPXA-PATH 126G-26 *	LKPXA-PATH 126G-26-FI *	125	32	120	klizni ležaj	161	90 x 66	75 x 50	8,5	40
LKPXA-PATH 126G	BKPXA-PATH 126G	LKPXA-PATH 126G-FI	125	32	120	klizni ležaj	161	90 x 66	75 x 45 / 61 x 51	8,5	40
LKPXA-PATH 126KFD-26 *	BKPXA-PATH 126KFD-26 *	LKPXA-PATH 126KFD-26-FI *	125	32	120	kuglični ležaj (C)	161	90 x 66	75 x 50	8,5	40
LKPXA-PATH 126KFD	BKPXA-PATH 126KFD	LKPXA-PATH 126KFD-FI	125	32	120	kuglični ležaj (C)	161	90 x 66	75 x 45 / 61 x 51	8,5	40

* Dimenzije ploče u skladu s DIN 18867-8 (ugostiteljska oprema velikih dimenzija)

Izvedbe / opcije



izvedbe s kliznim ležajem	slika sa sintetičkom polugom kočnice, boja crna	slika sa sintetičkom polugom kočnice, boja siva	elektroprovodna izvedba, siva boja koja ne ostavlja trag
Tehnički opis na stranici			50
Dodatna oznaka kotača			-ELS
Dostupno za izvedbe	serija LPXA...-FI kao standard	serija LKPXA...-FI kao standard	izvedbe kugličnog ležaja**

** Nosivost kotača elektroprovodljive izvedbe smanjena je za 35%

Seriya LRXA-PO, BRXA-PO, LKRXA-PO, BKRXA-PO

Sklopovi kotača male nosivost od nehrđajućeg čelika s rupom za vijak, s kotačem od poliamida



75–120 kg

Vilica kotača: serija LRXA/BRXA, LKRXA/BKRXA

- visokokvalitetni nehrđajući krom-nikalni čelik (1.4301/AISI 304), nehrđajući čelik, vibracijska završna obrada
- svi dijelovi, uključujući materijal osovine, otporni su na koroziju
- okretna vilica kotača:
 - dvostruki kuglični ležaj u okretnoj glavi
 - jak središnji vijak
 - minimalna zračnost okretno glave, glatko kotrljanje i produženi vijek trajanja zahvaljujući posebnom dinamičnom Blickle postupku zakivanja
- poluga sintetičke kočnice „stop-fix“ za serije LRXA, poluga čelične kočnice za serije LKRXA

Kotač: serija PO

- visokokvalitetni poliamid 6, otporno na udarce, tvrdoća 70 Shore D, boja prirodna bijela

Dodatni detalji:

- serija vilica: stranica 95
- kočnice: stranica 112–113
- serija kotača: stranica 69
- vrste ležajeva: stranica 84–85

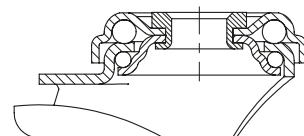

Okretni kotač	Fiksni kotač	Okretni kotač sa kočnicom „stop-fix“	Promjer kotača [mm]	Kotač širina [mm]	Nosivost [kg]	Vrsta ležaja	Ukupna visina [mm]	Promjer ploče [mm]	Promjer rupe za vijak [mm]	Pomak okretnog kotača [mm]
LRXA-PO 50G	BRXA-PO 50G	LRXA-PO 50G-FI	50	18	75	klizni ležaj	69	43	11	23
LRXA-PO 76G	BRXA-PO 76G	LRXA-PO 76G-FI	75	23	75	klizni ležaj	98	43	11	29
LKRXA-PO 80G	BKRXA-PO 80G	LKRXA-PO 80G-FI	80	32	120	klizni ležaj	108	57	13	40
LKRXA-PO 80G-11		LKRXA-PO 80G-11-FI	80	32	120	klizni ležaj	108	57	11	40
LKRXA-PO 101G	BKRXA-PO 101G	LKRXA-PO 101G-FI	100	32	120	klizni ležaj	133	57	13	40
LKRXA-PO 101G-11		LKRXA-PO 101G-11-FI	100	32	120	klizni ležaj	133	57	11	40
LKRXA-PO 126G	BKRXA-PO 126G	LKRXA-PO 126G-FI	125	32	120	klizni ležaj	158	57	13	40
LKRXA-PO 126G-11		LKRXA-PO 126G-11-FI	125	32	120	klizni ležaj	158	57	11	40

8

Izvedbe / opcije



	slika sa sintetičkom polugom kočnice, boja crna	slika sa sintetičkom polugom kočnice, boja siva	odbojnici	s pričvršćivanjem sa sintetičkim ekspanderom, otpornim na koroziju
Tehnički opis na stranici			116	105
Dodatna oznaka kotača			serija AG / ARG	pogledajte stranicu 398
Dostupno za izvedbe	serija LRXA...-FI kao standard	serija LKRXA...-FI kao standard	pogledajte 398	okretni sklopovi kotača s rupom za vijak promjera 11 mm

Seriya LPXA-PO, BPXA-PO, LKPXA-PO, BKPXA-PO

Sklopovi kotača male nosivost od nehrđajućeg čelika, s pribornicom, s kotačem od poliamida



75–120 kg

Vilica kotača: serija LPXA/BPXA, LKPXA/BKPXA

- visokokvalitetni nehrđajući krom-nikalni čelik (1.4301/AISI 304), nehrđajući čelik, vibracijska završna obrada
- svi dijelovi, uključujući materijal osovine, otporni su na koroziju
- okretna vilica kotača:
 - dvostruki kuglični ležaj u okretnoj glavi
 - jak središnji vijak
 - minimalna zračnost okretno glave, glatko kotrljanje i produženi vijek trajanja zahvaljujući posebnom dinamičnom Blickle postupku zakivanja
- poluga sintetičke kočnice „stop-fix“ za serije LPXA, poluga čelične kočnice za serije LKPXA

Kotač: serija PO

- visokokvalitetni poliamid 6, otporno na udarce, tvrdoća 70 Shore D, boja prirodna bijela

Dodatni detalji:

- serija vilica: stranica 96
- kočnice: stranica 112–113
- serija kotača: stranica 69
- vrste ležajeva: stranica 84–85

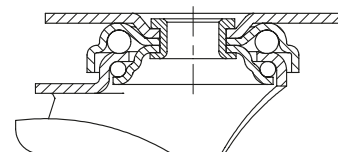

Okretni kotač	Fiksni kotač	Okretni kotač sa kočnicom „stop-fix“	Promjer kotača [mm]	Kotač širina [mm]	Nosivost [kg]	Vrsta ležaja	Ukupna visina [mm]	Veličina ploče [mm]	Rupa za vijak razmak [mm]	Rupa za vijak promjer [mm]	Pomak okretnog kotača [mm]
LPXA-PO 50G	BPXA-PO 50G	LPXA-PO 50G-FI	50	18	75	klizni ležaj	71	60 x 60	38 x 38 / 48 x 48	6,2	23
LPXA-PO 76G	BPXA-PO 76G	LPXA-PO 76G-FI	75	23	75	klizni ležaj	100	60 x 60	38 x 38 / 48 x 48	6,2	29
LKPXA-PO 80G	BKPXA-PO 80G	LKPXA-PO 80G-FI	80	32	120	klizni ležaj	111	90 x 66	75 x 45 / 61 x 51	8,5	40
LKPXA-PO 101G	BKPXA-PO 101G	LKPXA-PO 101G-FI	100	32	120	klizni ležaj	136	90 x 66	75 x 45 / 61 x 51	8,5	40
LKPXA-PO 126G	BKPXA-PO 126G	LKPXA-PO 126G-FI	125	32	120	klizni ležaj	161	90 x 66	75 x 45 / 61 x 51	8,5	40

Izvedbe / opcije za sklopove kotača male nosivosti od nehrđajućeg čelika

Sintetički ekspander za okrugle cijevi otporan na koroziju

Oznaka šifre proizvoda za LRXA serije	Oznaka šifre proizvoda za LKRXA serije	Unutarnji promjer cijevi (P) [mm]	Dostupno za sve okretnne sklopove kotača iz serije LRXA/LKRXA s rupom za vijke promjera 11 mm. Okretni sklop kotača i ekspander su samokočni kako se ne bi olabavili. Maksimalna ugradbena duljina je 65 mm. Povećava ukupnu visinu okretnih sklopova kotača za 3 mm. Detaljan opis: stranica 105
-EXR02	-EXR12	Ø 20–25	
-EXR03	-EXR13	Ø 25–30	
-EXR04	-EXR14	Ø 30–35	
-EXR05	-EXR15	Ø 35–40	

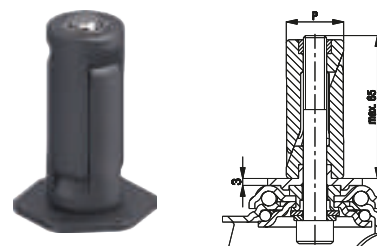

Sintetički ekspander za kvadratne cijevi otporan na koroziju

Oznaka šifre proizvoda za LRXA serije	Oznaka šifre proizvoda za LKRXA serije	Unutarnji promjer cijevi (P) [mm]	Dostupno za sve okretnne sklopove kotača iz serije LRXA/LKRXA s rupom za vijke promjera 11 mm. Okretni sklop kotača i ekspander su samokočni kako se ne bi olabavili. Maksimalna ugradbena duljina je 65 mm. Povećava ukupnu visinu okretnih sklopova kotača za 3 mm. Detaljan opis: stranica 105
-EXV02	-EXV12	□ 18–21	
-EXV03	-EXV13	□ 21–25	
-EXV04	-EXV14	□ 25–29	
-EXV05	-EXV15	□ 29–32	
-EXV07	-EXV17	□ 32–38,5	
	-EXV18	□ 35,5–41	

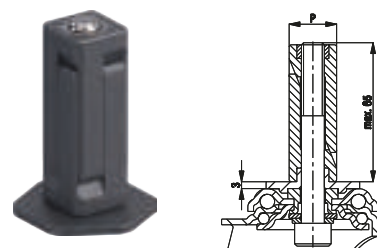

8

Spojni trn od nehrđajućeg čelika u skladu s DIN 18867-8 (ugostiteljska oprema velikih dimenzija)

Oznaka šifre proizvoda	Dimenzija trna (promjer x visina) (P x Q) [mm]	Promjer poprečne rupe (d) [mm]	Položaj poprečne rupe (H) [mm]	Dostupno za okretnne sklopove kotača serije LKRXA-TPA i LKRXA-PATH s promjerom kotača 125 mm i rupom vijka promjera 13 mm. Detaljan opis: stranica 104
-ZAX51	Ø 18,0 x 62	M6	30	

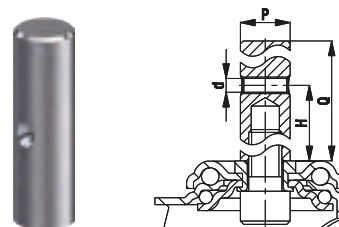

Odbojnici za okrugle i kvadratne cijevi

Šifra proizvoda	Promjer kotača (D) [mm]	Širina kotača (T1) [mm]	Rupa (d) [mm]	Odbojnici smanjuju rizik od oštećenja zidova i vozila u slučaju sudara. Odbojnici za okrugle i kvadratne cijevi pričvršćuju se ili spajaju na cijevne okvire na vanjskim površinama vozila. Seriya AG: Od mekanog sintetičkog polietilena, tvrdoće 48 Shore D, boja srebrnosiva RAL 7001, ne ostavlja trag. Seriya ARG: Od tvrde gume, tvrdoće 75 Shore A, boja siva, ne ostavlja trag. Detaljan opis: stranica 116
Sintetički odbojnici (polietilen)				
AG 100/R25	100	17,5	Ø 25	
AG 100/V25	100	17,5	□ 25 x 25	
AG 125/R25	125	17,5	Ø 25	
AG 125/V25	125	17,5	□ 25 x 25	
Odbojnici od pune gume				
ARG 75/R10	75	23	Ø 10	
ARG 100/R26	100	23	Ø 26	
ARG 100/R32	100	23	Ø 32	
ARG 125/R26	125	23	Ø 26	
ARG 125/R32	125	23	Ø 32	

Ostale dimenzije i specijalne boje dostupne na zahtjev.

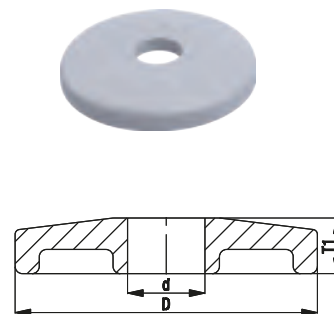

Seriya LEX-TPA, BX-TPA

Sklopovi kotača od nehrđajućeg čelika, s prirubnicom, kotač s gazištem od termoplastične gume



100–250 kg

Vilica kotača: serija LEX/BX

- visokokvalitetni nehrđajući krom-nikalni čelik (1.4301/AISI 304), nehrđajući čelik, vibracijska završna obrada
- svi dijelovi, uključujući materijal osovine, otporni su na koroziju

okretna vilica kotača:

- dvostruki kuglični ležaj u okretnoj glavi
- brtva okretne glave
- minimalna zračnost okretne glave, glatko kotrljanje i produženi vijek trajanja zahvaljujući posebnom dinamičnom Blickle postupku zakivanja

Kotač: serija TPA

- gazna površina: visokokvalitetni termoplastični elastomer (TPE), tvrdoća 85 Shore A, boja siva, ne ostavlja trag, sadrži ulje
- središte kotača: visokokvalitetni polipropilen, otporno na udarce, boja srebrenosiva (izvedba „-ELS“ boja crna)

Dodatni detalji:

- serija vilica: stranica 96
- kočnice: stranica 112–113
- serija kotača: stranica 60
- vrste ležajeva: stranica 84–85

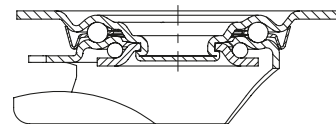

Okretni kotač	Fiksni kotač	Okretni kotač sa kočnicom „stop-fix“	Promjer kotača [mm]	Kotač širina [mm]	Nosivost [kg]	Vrsta ležaja	Ukupna visina [mm]	Veličina ploče [mm]	Rupa za vijak razmak [mm]	Rupa za vijak promjer [mm]	Pomak okretnog kotača [mm]
LEX-TPA 80G	BX-TPA 80G	LEX-TPA 80G-FI	80	32	100	klizni ležaj	102	100 x 85	80 x 60	9	38
LEX-TPA 80KFD	BX-TPA 80KFD	LEX-TPA 80KFD-FI	80	32	100	kuglični ležaj (C)	102	100 x 85	80 x 60	9	38
LEX-TPA 102G	BX-TPA 102G	LEX-TPA 102G-FI	100	32	110	klizni ležaj	125	100 x 85	80 x 60	9	36
LEX-TPA 102KFD	BX-TPA 102KFD	LEX-TPA 102KFD-FI	100	32	110	kuglični ležaj (C)	125	100 x 85	80 x 60	9	36
LEX-TPA 127G	BX-TPA 127G	LEX-TPA 127G-FI	125	32	125	klizni ležaj	150	100 x 85	80 x 60	9	38
LEX-TPA 127KFD	BX-TPA 127KFD	LEX-TPA 127KFD-FI	125	32	125	kuglični ležaj (C)	150	100 x 85	80 x 60	9	38
LEX-TPA 160G	BX-TPA 160G	LEX-TPA 160G-FI	160	40	200	klizni ležaj	195	140 x 110	105 x 75–80	11	54
LEX-TPA 160XR	BX-TPA 160XR	LEX-TPA 160XR-FI	160	40	200	valjkasti ležaj	195	140 x 110	105 x 75–80	11	54
LEX-TPA 200G	BX-TPA 200G	LEX-TPA 200G-FI	200	40	250	klizni ležaj	235	140 x 110	105 x 75–80	11	54
LEX-TPA 200XR	BX-TPA 200XR	LEX-TPA 200XR-FI	200	40	250	valjkasti ležaj	235	140 x 110	105 x 75–80	11	54

8

Izvedbe / opcije



	izvedbe s kliznim ležajem	elektroprovodna izvedba, siva boja koja ne ostavlja trag	kočnica smjera (zasebno) 1 x 360°, nehrđajuća	kočnica smjera (zasebno) 1 x 360°, nehrđajuća	sa sintetičkom zaštitom za nogu
Tehnički opis na stranici		50	115	115	116
Dodatna oznaka kotača		-ELS	RI-03.01-KX	RI-03.03-KX	-FP
Dostupno za izvedbe		sve izvedbe kliznih i kugličnih ležaja*	promjer kotača 100–125 mm**	promjer kotača 160–200 mm**	promjer kotača 125 mm na zahtjev

* Nosivost kotača elektrovodljive izvedbe smanjena je za 35%

** Samo za okretne sklopove kotača bez kočnice

Seriya LEXR-TPA

Sklopovi kotača od nehrđajućeg čelika, s rupom za vijak, kotač s gazištem od termoplastične gume



100–250 kg

Vilica kotača: serija LEXR

- visokokvalitetni nehrđajući krom-nikalni čelik (1.4301/AISI 304), nehrđajući čelik, vibracijska završna obrada
- dvostruki kuglični ležaj u okretnoj glavi
- jak središnji vijak
- minimalna zračnost okretne glave, glatko kotrljanje i produženi vijek trajanja zahvaljujući posebnom dinamičnom Blickle postupku zakivanja
- svi dijelovi, uključujući materijal osovine, otporni su na koroziju

Kotač: serija TPA

- gazna površina: visokokvalitetni termoplastični elastomer (TPE), tvrdoća 85 Shore A, boja siva, ne ostavlja trag, sadrži ulje
- središte kotača: visokokvalitetni polipropilen, otporno na udarce, boja srebrnosa (izvedba „-ELS“ boja crna)

Dodatni detalji:

- serija vilica: stranica 96
- kočnice: stranica 112–113
- serija kotača: stranica 60
- vrste ležajeva: stranica 84–85

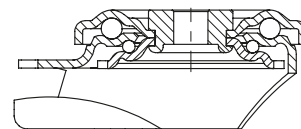

Okretni kotač	Okretni kotač sa kočnicom „stop-fix“	Promjer kotača [mm]	Kotač širina [mm]	Nosivost [kg]	Vrsta ležaja	Ukupna visina [mm]	Promjer ploče [mm]	Promjer rupe za vijak [mm]	Pomak okretnog kotača [mm]
LEXR-TPA 80G	LEXR-TPA 80G-FI	80	32	100	klizni ležaj	102	70	13	38
LEXR-TPA 80KFD	LEXR-TPA 80KFD-FI	80	32	100	kuglični ležaj (C)	102	70	13	38
LEXR-TPA 102G	LEXR-TPA 102G-FI	100	32	110	klizni ležaj	125	70	13	36
LEXR-TPA 102KFD	LEXR-TPA 102KFD-FI	100	32	110	kuglični ležaj (C)	125	70	13	36
LEXR-TPA 127G	LEXR-TPA 127G-FI	125	32	125	klizni ležaj	150	70	13	38
LEXR-TPA 127KFD	LEXR-TPA 127KFD-FI	125	32	125	kuglični ležaj (C)	150	70	13	38
LEXR-TPA 160G	LEXR-TPA 160G-FI	160	40	200	klizni ležaj	195	88	13	54
LEXR-TPA 160XR	LEXR-TPA 160XR-FI	160	40	200	valjkasti ležaj	195	88	13	54
LEXR-TPA 200G	LEXR-TPA 200G-FI	200	40	250	klizni ležaj	235	88	13	54
LEXR-TPA 200XR	LEXR-TPA 200XR-FI	200	40	250	valjkasti ležaj	235	88	13	54

8

Izvedbe / opcije



izvedbe s kliznim ležajem	elektroprovodna izvedba, siva boja koja ne ostavlja trag	sa sintetičkom zaštitom za nogu
Tehnički opis na stranici	50	116
Dodatna oznaka kotača	-ELS	-FP
Dostupno za izvedbe	sve izvedbe kliznih i kugličnih ležaja*	promjer kotača 125 mm na zahtjev

* Nosivost kotača elektroprovodljive izvedbe smanjena je za 35%

Seriya LEX-VPP, BX-VPP

Sklopovi kotača od nehrđajućeg čelika, s pribornicom, s kotačem sa standardnom tvrdom gumom



50–205 kg

Vilica kotača: serija LEX/BX

- visokokvalitetni nehrđajući krom-nikalni čelik (1.4301/AISI 304), nehrđajući čelik, vibracijska završna obrada
- svi dijelovi, uključujući materijal osovine, otporni su na koroziju

Okretna vilica kotača:

- dvostruki kuglični ležaj u okretnoj glavi
- brtva okretno glave
- minimalna zračnost okretno glave, glatko kotrljanje i produženi vijek trajanja zahvaljujući posebnom dinamičnom Blickle postupku zakivanja

Kotač: serija VPP

- guma: standardna puna guma, tvrdoća 80 Shore A, boja siva, ne ostavlja trag
- naplatak: visokokvalitetni polipropilen, otporan na udarce, boja crna

Dodatni detalji:

- serija vilica: stranica 96
- kočnice: stranica 112–113
- serija kotača: stranica 61
- vrste ležajeva: stranica 84–85

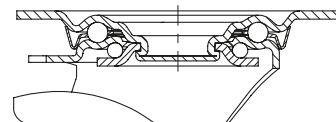

Okretni kotač	Fiksni kotač	Okretni kotač sa kočnicom „stop-fix”	Promjer kotača [mm]	Kotač širina [mm]	Nosivost [kg]	Vrsta ležaja	Ukupna visina [mm]	Veličina ploče [mm]	Rupa za vijak razmak [mm]	Rupa za vijak promjer [mm]	Pomak okretnog kotača [mm]
LEX-VPP 80G-SG	BX-VPP 80G-SG	LEX-VPP 80G-FI-SG	80	25	50	klizni ležaj	102	100 x 85	80 x 60	9	38
LEX-VPP 80XR-SG	BX-VPP 80XR-SG	LEX-VPP 80XR-FI-SG	80	25	50	valjkasti ležaj	102	100 x 85	80 x 60	9	38
LEX-VPP 100G-SG	BX-VPP 100G-SG	LEX-VPP 100G-FI-SG	100	30	70	klizni ležaj	125	100 x 85	80 x 60	9	36
LEX-VPP 100XR-SG	BX-VPP 100XR-SG	LEX-VPP 100XR-FI-SG	100	30	70	valjkasti ležaj	125	100 x 85	80 x 60	9	36
LEX-VPP 125G-SG	BX-VPP 125G-SG	LEX-VPP 125G-FI-SG	125	37,5	100	klizni ležaj	150	100 x 85	80 x 60	9	38
LEX-VPP 125XR-SG	BX-VPP 125XR-SG	LEX-VPP 125XR-FI-SG	125	37,5	100	valjkasti ležaj	150	100 x 85	80 x 60	9	38
LEX-VPP 150G-1-SG	BX-VPP 150G-1-SG	LEX-VPP 150G-1-FI-SG	150	40	135	klizni ležaj	190	100 x 85	80 x 60	9	54
LEX-VPP 150G-SG	BX-VPP 150G-SG	LEX-VPP 150G-FI-SG	150	40	135	klizni ležaj	190	140 x 110	105 x 75–80	11	54
LEX-VPP 150XR-1-SG	BX-VPP 150XR-1-SG	LEX-VPP 150XR-1-FI-SG	150	40	135	valjkasti ležaj	190	100 x 85	80 x 60	9	54
LEX-VPP 150XR-SG	BX-VPP 150XR-SG	LEX-VPP 150XR-FI-SG	150	40	135	valjkasti ležaj	190	140 x 110	105 x 75–80	11	54
LEX-VPP 160G-1-SG	BX-VPP 160G-1-SG	LEX-VPP 160G-1-FI-SG	160	40	135	klizni ležaj	195	100 x 85	80 x 60	9	54
LEX-VPP 160G-SG	BX-VPP 160G-SG	LEX-VPP 160G-FI-SG	160	40	135	klizni ležaj	195	140 x 110	105 x 75–80	11	54
LEX-VPP 160XR-1-SG	BX-VPP 160XR-1-SG	LEX-VPP 160XR-1-FI-SG	160	40	135	valjkasti ležaj	195	100 x 85	80 x 60	9	54
LEX-VPP 160XR-SG	BX-VPP 160XR-SG	LEX-VPP 160XR-FI-SG	160	40	135	valjkasti ležaj	195	140 x 110	105 x 75–80	11	54
LEX-VPP 200G-1-SG	BX-VPP 200G-1-SG	LEX-VPP 200G-1-FI-SG	200	50	205	klizni ležaj	235	100 x 85	80 x 60	9	54
LEX-VPP 200G-SG	BX-VPP 200G-SG	LEX-VPP 200G-FI-SG	200	50	205	klizni ležaj	235	140 x 110	105 x 75–80	11	54
LEX-VPP 200XR-1-SG	BX-VPP 200XR-1-SG	LEX-VPP 200XR-1-FI-SG	200	50	205	valjkasti ležaj	235	100 x 85	80 x 60	9	54
LEX-VPP 200XR-SG	BX-VPP 200XR-SG	LEX-VPP 200XR-FI-SG	200	50	205	valjkasti ležaj	235	140 x 110	105 x 75–80	11	54

Izvedbe / opcije



	kočnica smjera (zasebno) 1 x 360°, nehrđajuća	kočnica smjera (zasebno) 1 x 360°, nehrđajuća	sa sintetičkom zaštitom za nogu
Tehnički opis na stranici	115	115	116
Dodatna oznaka kotača	RI-03.01-KX	RI-03.03-KX	-FP
Dostupno za izvedbe	promjer kotača 100–125 mm*	promjer kotača 150–200 mm s pločom 140x110 mm*	promjer kotača 125 mm na zahtjev

* Samo za okretno sklopove kotača bez kočnice

Serija LEXR-VPP

Sklopovi kotača od nehrđajućeg čelika, s rupom za vijak, kotač sa standardnom tvrdom gumom

50–205 kg



Vilica kotača: serija LEXR

- visokokvalitetni nehrđajući krom-nikalni čelik (1.4301/AISI 304), nehrđajući čelik, vibracijska završna obrada
- dvostruki kuglični ležaj u okretnoj glavi
- jak središnji vijak
- minimalna zračnost okretne glave, glatko kotrljanje i produljeni vijek trajanja zahvaljujući posebnom dinamičnom Blickle postupku zakivanja
- svi dijelovi, uključujući materijal osovine, otporni su na koroziju

Kotač: serija VPP

- guma: standardna puna guma, tvrdoća 80 Shore A, boja siva, ne ostavlja trag
- naplatak: visokokvalitetni polipropilen, otporan na udarce, boja crna

Dodatni detalji:

- serija vilica: stranica 96
- kočnice: stranica 112–113
- serija kotača: stranica 61
- vrste ležajeva: stranica 84–85

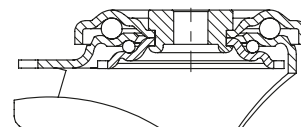

Okretni kotač	Okretni kotač sa kočnicom „stop-fix“	Promjer kotača [mm]	Kotač širina [mm]	Nosivost [kg]	Vrsta ležaja	Ukupna visina [mm]	Promjer ploče [mm]	Promjer rupe za vijak [mm]	Pomak okretnog kotača [mm]
LEXR-VPP 80G-SG	LEXR-VPP 80G-FI-SG	80	25	50	klizni ležaj	102	70	13	38
LEXR-VPP 100G-SG	LEXR-VPP 100G-FI-SG	100	30	70	klizni ležaj	125	70	13	36
LEXR-VPP 125G-SG	LEXR-VPP 125G-FI-SG	125	37,5	100	klizni ležaj	150	70	13	38
LEXR-VPP 150G-SG	LEXR-VPP 150G-FI-SG	150	40	135	klizni ležaj	190	88	13	54
LEXR-VPP 160G-SG	LEXR-VPP 160G-FI-SG	160	40	135	klizni ležaj	195	88	13	54
LEXR-VPP 200G-SG	LEXR-VPP 200G-FI-SG	200	50	205	klizni ležaj	235	88	13	54

Izvedbe / opcije



	sa sintetičkom zaštitom za nogu	s trnom
Tehnički opis na stranici	116	96
Dodatna oznaka kotača	-FP	serija LEXZ
Dostupno za izvedbe	promjer kotača 125 mm na zahtjev	na zahtjev

Seriya LEX-POEV, BX-POEV

Sklopovi kotača od nehrđajućeg čelika, s pribornicom, kotač s gumama od elastična pune gume „Blickle EasyRoll“

140–300 kg



Vilica kotača: serija LEX/BX

- visokokvalitetni nehrđajući krom-nikalni čelik (1.4301/AISI 304), nehrđajući čelik, vibracijska završna obrada
- svi dijelovi, uključujući materijal osovine, otporni su na koroziju

okretna vilica kotača:

- dvostruki kuglični ležaj u okretnoj glavi
- brtva okretno glave
- minimalna zračnost okretno glave, glatko kotrljanje i produženi vijek trajanja zahvaljujući posebnom dinamičnom Blickle postupku zakivanja

Kotač: serija POEV

- guma: visokokvalitetna elastična puna guma „Blickle EasyRoll“ s malim otporom kotrljanja, tvrdoća 65 Shore A, boja siva, ne ostavlja trag
- središte kotača: visokokvalitetni poliamid 6, otporno na udarce, boja crna

Dodatni detalji:

- serija vilica: stranica 96
- kočnice: stranica 112–113
- serija kotača: stranica 63
- vrste ležajeva: stranica 84–85

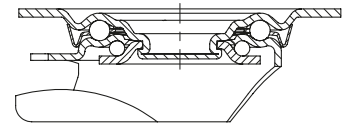

Okretni kotač	Fiksni kotač	Okretni kotač sa kočnicom „stop-fix“	Promjer kotača [mm]	Kotač širina [mm]	Nosi-vost [kg]	Vrsta ležaja	Ukupna visina [mm]	Veličina ploče [mm]	Rupa za vijak razmak [mm]	Rupa za vijak promjer [mm]	Pomak okretnog kotača [mm]
LEX-POEV 80G-SG	BX-POEV 80G-SG	LEX-POEV 80G-FI-SG	80	32	140	klizni ležaj	102	100 x 85	80 x 60	9	38
LEX-POEV 80XR-SG	BX-POEV 80XR-SG	LEX-POEV 80XR-FI-SG	80	32	140	valjkasti ležaj	102	100 x 85	80 x 60	9	38
LEX-POEV 80KFD-SG	BX-POEV 80KFD-SG	LEX-POEV 80KFD-FI-SG	80	32	140	kuglični ležaj (C)	102	100 x 85	80 x 60	9	38
LEX-POEV 100G-SG	BX-POEV 100G-SG	LEX-POEV 100G-FI-SG	100	32	150	klizni ležaj	125	100 x 85	80 x 60	9	36
LEX-POEV 100XR-SG	BX-POEV 100XR-SG	LEX-POEV 100XR-FI-SG	100	32	150	valjkasti ležaj	125	100 x 85	80 x 60	9	36
LEX-POEV 100KAD-SG	BX-POEV 100KAD-SG	LEX-POEV 100KAD-FI-SG	100	32	150	kuglični ležaj (C)	125	100 x 85	80 x 60	9	36
LEX-POEV 125G-SG	BX-POEV 125G-SG	LEX-POEV 125G-FI-SG	125	37	150	klizni ležaj	150	100 x 85	80 x 60	9	38
LEX-POEV 125XR-SG	BX-POEV 125XR-SG	LEX-POEV 125XR-FI-SG	125	37	150	valjkasti ležaj	150	100 x 85	80 x 60	9	38
LEX-POEV 125KAD-SG	BX-POEV 125KAD-SG	LEX-POEV 125KAD-FI-SG	125	37	150	kuglični ležaj (C)	150	100 x 85	80 x 60	9	38
LEX-POEV 125XKA-SG-GKN	BX-POEV 125XKA-SG-GKN	LEX-POEV 125XKA-FI-SG-GKN	125	37	150	kuglični ležaj (C)	150	100 x 85	80 x 60	9	38
LEX-POEV 160XR-1-SG	BX-POEV 160XR-1-SG	LEX-POEV 160XR-1-FI-SG	160	50	300	valjkasti ležaj	195	100 x 85	80 x 60	9	54
LEX-POEV 160XR-SG	BX-POEV 160XR-SG	LEX-POEV 160XR-FI-SG	160	50	300	valjkasti ležaj	195	140 x 110	105 x 75–80	11	54
LEX-POEV 160KAD-1-SG	BX-POEV 160KAD-1-SG	LEX-POEV 160KAD-1-FI-SG	160	50	300	kuglični ležaj (CC)	195	100 x 85	80 x 60	9	54
LEX-POEV 160XKA-1-SG-GKN	BX-POEV 160XKA-1-SG-GKN	LEX-POEV 160XKA-1-FI-SG-GKN	160	50	300	kuglični ležaj (CC)	200	100 x 85	80 x 60	9	54
LEX-POEV 160KAD-SG	BX-POEV 160KAD-SG	LEX-POEV 160KAD-FI-SG	160	50	300	kuglični ležaj (CC)	195	140 x 110	105 x 75–80	11	54
LEX-POEV 160XKA-SG-GKN	BX-POEV 160XKA-SG-GKN	LEX-POEV 160XKA-FI-SG-GKN	160	50	300	kuglični ležaj (CC)	200	140 x 110	105 x 75–80	11	54
LEX-POEV 200XR-1-SG	BX-POEV 200XR-1-SG	LEX-POEV 200XR-1-FI-SG	200	50	300	valjkasti ležaj	235	100 x 85	80 x 60	9	54
LEX-POEV 200XR-SG	BX-POEV 200XR-SG	LEX-POEV 200XR-FI-SG	200	50	300	valjkasti ležaj	235	140 x 110	105 x 75–80	11	54
LEX-POEV 200KAD-1-SG	BX-POEV 200KAD-1-SG	LEX-POEV 200KAD-1-FI-SG	200	50	300	kuglični ležaj (CC)	235	100 x 85	80 x 60	9	54
LEX-POEV 200XKA-1-SG-GKN	BX-POEV 200XKA-1-SG-GKN	LEX-POEV 200XKA-1-FI-SG-GKN	200	50	300	kuglični ležaj (CC)	240	100 x 85	80 x 60	9	54
LEX-POEV 200KAD-SG	BX-POEV 200KAD-SG	LEX-POEV 200KAD-FI-SG	200	50	300	kuglični ležaj (CC)	235	140 x 110	105 x 75–80	11	54
LEX-POEV 200XKA-SG-GKN	BX-POEV 200XKA-SG-GKN	LEX-POEV 200XKA-FI-SG-GKN	200	50	300	kuglični ležaj (CC)	240	140 x 110	105 x 75–80	11	54

8

Izvedbe / opcije



	elektroprovodna izvedba, crna guma	s kočnicom „ideal stop“	kočnica smjera (zasebna) 1x 360°, nehrđajuća	s automatskim uređajem za resetiranje smjera	sklop kotača prikladan za opremu za pranje (DIN 18867-8)	s kugličnim ležajem od nehrđajućeg čelika i malom bočnom zaštitom	sa sintetičkom zaštitom za nogu
Tehnički opis na stranici	50	112	115	116		85	116
Dodatna oznaka kotača	-EL	-IS	pogledajte **	-RIR2	-GKN	-XKA / -XKF	-FP
Dostupno za izvedbe	izvedbe kugličnog ležaja na zahtjev	promjer kotača 160–200 mm s pločom 140x110 mm*	za Ø-kotača i dimenzije ploča, pogledajte**	na zahtjev	promjer kotača 125, 160, 200 mm	sve izvedbe KAD i KFD, ne ostavljaju sivi trag	promjer kotača 125 mm na zahtjev

* Bez promjene ukupne visine

** RI-03.01-KX za promjer kotača 100–125 mm, RI-03.03-KX za promjer kotača 160–200 mm s pločom 140x110 mm (Samo za okretno sklopove kotača bez kočnice)

Seriya LEXR-POEV

Sklopovi kotača od nehrđajućeg čelika s rupom za vijak, kotač s elastičnom punom gumom „Blickle EasyRoll“



140–300 kg

Vilica kotača: serija LEXR

- visokokvalitetni nehrđajući krom-nikalni čelik (1.4301/AISI 304), nehrđajući čelik, vibracijska završna obrada
- dvostruki kuglični ležaj u okretnoj glavi
- jak središnji vijak
- minimalna zračnost okretno glave, glatko kotrljanje i produženi vijek trajanja zahvaljujući posebnom dinamičnom Blickle postupku zakivanja
- svi dijelovi, uključujući materijal osovine, otporni su na koroziju

Kotač: serija POEV

- guma: visokokvalitetna elastična puna guma „Blickle EasyRoll“ s malim otporom kotrljanja, tvrdoća 65 Shore A, boja siva, ne ostavlja trag
- naplatak: visokokvalitetni poliamid 6, otporan na udarce, boja crna

Dodatni detalji:

- serija vilica: stranica 96
- kočnice: stranica 112–113
- serija kotača: stranica 63
- vrste ležajeva: stranica 84–85

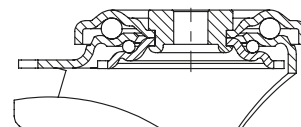

Okretni kotač	Okretni kotač sa kočnicom „stop-fix“	Promjer kotača [mm]	Kotač širina [mm]	Nosivost [kg]	Vrsta ležaja	Ukupna visina [mm]	Promjer ploče [mm]	Promjer rupe za vijak [mm]	Pomak okretnog kotača [mm]
LEXR-POEV 80G-SG	LEXR-POEV 80G-FI-SG	80	32	140	klizni ležaj	102	70	13	38
LEXR-POEV 80XR-SG	LEXR-POEV 80XR-FI-SG	80	32	140	valjkasti ležaj	102	70	13	38
LEXR-POEV 80KFD-SG	LEXR-POEV 80KFD-FI-SG	80	32	140	kuglični ležaj (C)	102	70	13	38
LEXR-POEV 100G-SG	LEXR-POEV 100G-FI-SG	100	32	150	klizni ležaj	125	70	13	36
LEXR-POEV 100XR-SG	LEXR-POEV 100XR-FI-SG	100	32	150	valjkasti ležaj	125	70	13	36
LEXR-POEV 100KAD-SG	LEXR-POEV 100KAD-FI-SG	100	32	150	kuglični ležaj (C)	125	70	13	36
LEXR-POEV 125G-SG	LEXR-POEV 125G-FI-SG	125	37	150	klizni ležaj	150	70	13	38
LEXR-POEV 125XR-SG	LEXR-POEV 125XR-FI-SG	125	37	150	valjkasti ležaj	150	70	13	38
LEXR-POEV 125KAD-SG	LEXR-POEV 125KAD-FI-SG	125	37	150	kuglični ležaj (C)	150	70	13	38
LEXR-POEV 160XR-SG	LEXR-POEV 160XR-FI-SG	160	50	300	valjkasti ležaj	195	88	13	54
LEXR-POEV 160KAD-SG	LEXR-POEV 160KAD-FI-SG	160	50	300	kuglični ležaj (CC)	195	88	13	54
LEXR-POEV 200XR-SG	LEXR-POEV 200XR-FI-SG	200	50	300	valjkasti ležaj	235	88	13	54
LEXR-POEV 200KAD-SG	LEXR-POEV 200KAD-FI-SG	200	50	300	kuglični ležaj (CC)	235	88	13	54

8

Izvedbe / opcije



	elektroprovodna izvedba, crna guma	s kugličnim ležajem od nehrđajućeg čelika i malom bočnom zaštitom	s mekanom gumom, 55 Shore A	sa sintetičkom zaštitom za nogu
Tehnički opis na stranici	50	85	60	116
Dodatna oznaka kotača	-EL	-XKA / -XKF	serija LEXR-POES	-FP
Dostupno za izvedbe	izvedbe kugličnog ležaja na zahtjev	sve izvedbe KAD i KFD, ne ostavljaju sivi trag	na zahtjev	promjer kotača 125 mm na zahtjev

Seriya LX-POEV, BX-POEV

Sklopovi kotača od nehrđajućeg čelika, izvedba srednje nosivosti, s prirubnicom, kotač s elastičnom punom gumom „Blickle EasyRoll“



200–400 kg

Vilica kotača: serija LX/BX

- visokokvalitetni nehrđajući krom-nikalni čelik (1.4301/AISI 304), nehrđajući čelik, vibracijska završna obrada
- svi dijelovi, uključujući materijal osovine, otporni su na koroziju

okretna vilica kotača:

- dvostruki kuglični ležaj u okretnoj glavi
- jak središnji vijak
- brtva okretno glave
- minimalna zračnost okretno glave, glatko kotrljanje i produljeni vijek trajanja zahvaljujući posebnom dinamičnom Blickle postupku zakivanja

Kotač: serija POEV

- guma: visokokvalitetna elastična puna guma „Blickle EasyRoll“ s malim otporom kotrljanja, tvrdoća 65 Shore A, boja siva, ne ostavlja trag
- naplatak: visokokvalitetni poliamid 6, otporan na udarce, boja crna

Dodatni detalji:

- serija vilica: stranica 97
- kočnice: stranica 112–113
- serija kotača: stranica 63
- vrste ležajeva: stranica 84–85

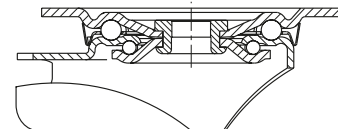

Okretni kotač	Fiksni kotač	Okretni kotač sa kočnicom „stop-fix“	Promjer kotača [mm]	Kotač širina [mm]	Nosivost [kg]	Vrsta ležaja	Ukupna visina [mm]	Veličina ploče [mm]	Rupa za vijak razmak [mm]	Rupa za vijak promjer [mm]	Pomak okretnog kotača [mm]
LX-POEV 100XR-SG	BX-POEV 100XR-SG	LX-POEV 100XR-FI-SG	100	32	200	valjkasti ležaj	125	100 x 85	80 x 60	9	36
LX-POEV 100KAD-SG	BX-POEV 100KAD-SG	LX-POEV 100KAD-FI-SG	100	32	200	kuglični ležaj (C)	125	100 x 85	80 x 60	9	36
LX-POEV 125XR-SG	BX-POEV 125XR-SG	LX-POEV 125XR-FI-SG	125	37	250	valjkasti ležaj	150	100 x 85	80 x 60	9	38
LX-POEV 125KAD-SG	BX-POEV 125KAD-SG	LX-POEV 125KAD-FI-SG	125	37	250	kuglični ležaj (C)	150	100 x 85	80 x 60	9	38
LX-POEV 160XR-SG	BX-POEV 160XR-SG	LX-POEV 160XR-FI-SG	160	50	400	valjkasti ležaj	195	140 x 110	105 x 75–80	11	60
LX-POEV 160KAD-SG	BX-POEV 160KAD-SG	LX-POEV 160KAD-FI-SG	160	50	400	kuglični ležaj (CC)	195	140 x 110	105 x 75–80	11	60
LX-POEV 200XR-SG	BX-POEV 200XR-SG	LX-POEV 200XR-FI-SG	200	50	400	valjkasti ležaj	235	140 x 110	105 x 75–80	11	65
LX-POEV 200KAD-SG	BX-POEV 200KAD-SG	LX-POEV 200KAD-FI-SG	200	50	400	kuglični ležaj (CC)	235	140 x 110	105 x 75–80	11	65

Izvedbe / opcije



	elektroprovodna izvedba, crna guma	kočnica „stop-top“	kočnica smjera (zasebno) 1 x 360°, nehrđajuća	kočnica smjera (zasebno) 1 x 360°, nehrđajuća	s kugličnim ležajem od nehrđajućeg čelika i malom bočnom zaštitom	s mekanom gumom, 55 Shore A	sa sintetičkom zaštitom za nogu
Tehnički opis na stranici	50	112	115	115	85	60	116
Dodatna oznaka kotača	-EL	-ST	RI-03.01-KX	RI-05.03-KX	-XKA	serija LX-POES	-FP
Dostupno za izvedbe	izvedbe kugličnog ležaja na zahtjev	sve	promjer kotača 100–125 mm*	promjer kotača 160 mm, promjer kotača 200 mm na zahtjev*	sve KAD izvedbe, siva boja koja ne ostavlja trag	na zahtjev	promjer kotača 125 mm na zahtjev

* Samo za okretno sklopove kotača bez kočnice ili okretni sklop kotača sa „stop-top“ kočnicom na zahtjev

Seriya LKX-POEV, BKX-POEV

Sklopovi kotača velike nosivosti od nehrđajućeg čelika, s pribornicom, kotač s elastičnom punom gumom „Blickle EasyRoll“



170–500 kg

Vilica kotača: serija LKX/BKX

- visokokvalitetni nehrđajući krom-nikalni čelik (1.4301/AISI 304), nehrđajući čelik, vibracijska završna obrada
- svi dijelovi, uključujući materijal osovine, otporni su na koroziju

okretna vilica kotača:

- dvostruki kuglični ležaj u okretnoj glavi
- jak središnji vijak (od promjera kotača 160x50 mm)
- brtva okretno glave
- minimalna zračnost okretno glave, glatko kotrljanje i produljeni vijek trajanja zahvaljujući posebnom dinamičnom Blickle postupku zakivanja

Kotač: serija POEV

- guma: visokokvalitetna elastična puna guma „Blickle EasyRoll“ s malim otporom kotrljanja, tvrdoća 65 Shore A, boja siva, ne ostavlja trag
- naplatak: visokokvalitetni poliamid 6, otporan na udarce, boja crna

Dodatni detalji:

- serija vilica: stranica 97
- kočnice: stranica 112–113
- serija kotača: stranica 63
- vrste ležajeva: stranica 84–85

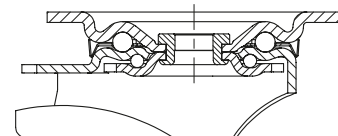

Okretni kotač	Fiksni kotač	Okretni kotač sa kočnicom „stop-fix“	Promjer kotača [mm]	Kotač širina [mm]	Nosivost [kg]	Vrsta ležaja	Ukupna visina [mm]	Veličina ploče [mm]	Rupa za vijak razmak [mm]	Rupa za vijak promjer [mm]	Pomak okretnog kotača [mm]
LKX-POEV 82KFD-SG	BKX-POEV 82KFD-SG	LKX-POEV 82KFD-FI-SG	80	40	170	kuglični ležaj (C)	110	100 x 85	80 x 60	9	40
LKX-POEV 100XR-1-SG	BKX-POEV 100XR-1-SG	LKX-POEV 100XR-1-FI-SG	100	32	200	valjkasti ležaj	130	100 x 85	80 x 60	9	45
LKX-POEV 100KAD-1-SG	BKX-POEV 100KAD-1-SG	LKX-POEV 100KAD-1-FI-SG	100	32	200	kuglični ležaj (C)	130	100 x 85	80 x 60	9	45
LKX-POEV 125XR-1-SG	BKX-POEV 125XR-1-SG	LKX-POEV 125XR-1-FI-SG	125	37	250	valjkasti ležaj	155	100 x 85	80 x 60	9	48
LKX-POEV 125KAD-1-SG	BKX-POEV 125KAD-1-SG	LKX-POEV 125KAD-1-FI-SG	125	37	250	kuglični ležaj (C)	155	100 x 85	80 x 60	9	48
LKX-POEV 125XR-3-SG	BKX-POEV 125XR-3-SG	LKX-POEV 125XR-3-FI-SG	125	37	250	valjkasti ležaj	155	140 x 110	105 x 75–80	11	48
LKX-POEV 125KAD-3-SG	BKX-POEV 125KAD-3-SG	LKX-POEV 125KAD-3-FI-SG	125	37	250	kuglični ležaj (C)	155	140 x 110	105 x 75–80	11	48
LKX-POEV 160XR-SG	BKX-POEV 160XR-SG	LKX-POEV 160XR-FI-SG	160	50	400	valjkasti ležaj	202	140 x 110	105 x 75–80	11	63
LKX-POEV 160KAD-SG	BKX-POEV 160KAD-SG	LKX-POEV 160KAD-FI-SG	160	50	400	kuglični ležaj (CC)	202	140 x 110	105 x 75–80	11	63
LKX-POEV 200XR-SG	BKX-POEV 200XR-SG	LKX-POEV 200XR-FI-SG	200	50	500	valjkasti ležaj	245	140 x 110	105 x 75–80	11	65
LKX-POEV 200KAD-SG	BKX-POEV 200KAD-SG	LKX-POEV 200KAD-FI-SG	200	50	500	kuglični ležaj (CC)	245	140 x 110	105 x 75–80	11	65

8

Izvedbe / opcije



	elektroprovodna izvedba, crna guma	kočnica „stop-top“	kočnica smjera (zasebno) 1 x 360°, nehrđajuća	s automatskim uređajem za resetiranje smjera	s kugličnim ležajem od nehrđajućeg čelika i malom bočnom zaštitom	s kugličnim ležajem od nehrđajućeg čelika i bočnom zaštitom	s mekanom gumom, 55 Shore A
Tehnički opis na stranici	50	112	115	116	85	85	60
Dodatna oznaka kotača	-EL	-ST	RI-05.03-KX	-RIR2	-XKA	-XKF	serija LKX-POES
Dostupno za izvedbe	izvedbe kugličnog ležaja na zahtjev	promjer kotača 160–200 mm	promjer kotača 160–200 mm*	promjer kotača 80–125 mm na zahtjev	sve KAD izvedbe, siva boja koja ne ostavlja trag	sve KFD izvedbe, siva boja koja ne ostavlja trag	na zahtjev

* Samo za okretno sklopove kotača bez kočnice ili okretni sklop kotača sa „stop-top“ kočnicom na zahtjev

Seriya LEX-PATH, BX-PATH

Sklopovi kotača od nehrđajućeg čelika s prirubnicom, kotač s gazištem od termoplastičnog poliuretana



150–300 kg

Vilica kotača: serija LEX/BX

- visokokvalitetni nehrđajući krom-nikalni čelik (1.4301/AISI 304), nehrđajući čelik, vibracijska završna obrada
- svi dijelovi, uključujući materijal osovine, otporni su na koroziju

Okretna vilica kotača:

- dvostruki kuglični ležaj u okretnoj glavi
- brtva okretno glave
- minimalna zračnost okretno glave, glatko kotrljanje i produženi vijek trajanja zahvaljujući posebnom dinamičnom Blickle postupku zakivanja

Kotač: serija PATH

- gazna površina: visokokvalitetni termoplastični poliuretan (TPU), tvrdoća 94 Shore A, boja tamnosiva, ne ostavlja trag, ne ostavlja mrlje
- središte kotača: visokokvalitetni poliamid 6, otporno na udarce, boja srebrenosiva

Dodatni detalji:

- serija vilica: stranica 96
- kočnice: stranica 112–113
- serija kotača: stranica 61
- vrste ležajeva: stranica 84–85

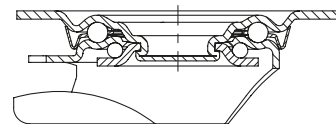

Okretni kotač	Fiksni kotač	Okretni kotač sa kočnicom „stop-fix“	Promjer kotača [mm]	Kotač širina [mm]	Nosivost [kg]	Vrsta ležaja	Ukupna visina [mm]	Veličina ploče [mm]	Rupa za vijak razmak [mm]	Rupa za vijak promjer [mm]	Pomak okretnog kotača [mm]
LEX-PATH 80G	BX-PATH 80G	LEX-PATH 80G-FI	80	32	150	klizni ležaj	102	100 x 85	80 x 60	9	38
LEX-PATH 80KFD	BX-PATH 80KFD	LEX-PATH 80KFD-FI	80	32	150	kuglični ležaj (C)	102	100 x 85	80 x 60	9	38
LEX-PATH 100G	BX-PATH 100G	LEX-PATH 100G-FI	100	32	150	klizni ležaj	125	100 x 85	80 x 60	9	36
LEX-PATH 100KFD	BX-PATH 100KFD	LEX-PATH 100KFD-FI	100	32	150	kuglični ležaj (C)	125	100 x 85	80 x 60	9	36
LEX-PATH 125G	BX-PATH 125G	LEX-PATH 125G-FI	125	32	150	klizni ležaj	150	100 x 85	80 x 60	9	38
LEX-PATH 125KFD	BX-PATH 125KFD	LEX-PATH 125KFD-FI	125	32	150	kuglični ležaj (C)	150	100 x 85	80 x 60	9	38
LEX-PATH 160G	BX-PATH 160G	LEX-PATH 160G-FI	160	40	300	klizni ležaj	195	140 x 110	105 x 75–80	11	54
LEX-PATH 160KAD	BX-PATH 160KAD	LEX-PATH 160KAD-FI	160	40	300	kuglični ležaj (C)	195	140 x 110	105 x 75–80	11	54
LEX-PATH 200G	BX-PATH 200G	LEX-PATH 200G-FI	200	40	300	klizni ležaj	235	140 x 110	105 x 75–80	11	54
LEX-PATH 200KAD	BX-PATH 200KAD	LEX-PATH 200KAD-FI	200	40	300	kuglični ležaj (C)	235	140 x 110	105 x 75–80	11	54

Izvedbe / opcije



	izvedbe s kliznim ležajem	elektroprovodna izvedba, siva boja koja ne ostavlja trag	kočnica smjera (zasebno) 1 x 360°, nehrđajuća	kočnica smjera (zasebno) 1 x 360°, nehrđajuća	sa sintetičkom zaštitom za nogu
Tehnički opis na stranici		50	115	115	116
Dodatna oznaka kotača		-ELS	RI-03.01-KX	RI-03.03-KX	-FP
Dostupno za izvedbe		sve izvedbe kugličnog ležaja*	promjer kotača 100–125 mm**	promjer kotača 160–200 mm**	promjer kotača 125 mm na zahtjev

* Nosivost kotača elektroprovodnje izvedbe smanjena je za 35%

** Samo za okretno sklopove kotača bez kočnice

Seriya LEXR-PATH

Sklopovi kotača od nehrđajućeg čelika s rupom za vijak, kotač s gazištem od termoplastičnog poliuretana



150–300 kg

Vilica kotača: serija LEXR

- visokokvalitetni nehrđajući krom-nikalni čelik (1.4301/AISI 304), nehrđajući čelik, vibracijska završna obrada
- dvostruki kuglični ležaj u okretnoj glavi
- jak središnji vijak
- minimalna zračnost okretno glave, glatko kotrljanje i produženi vijek trajanja zahvaljujući posebnom dinamičnom Blickle postupku zakivanja
- svi dijelovi, uključujući materijal osovine, otporni su na koroziju

Kotač: serija PATH

- gazna površina: visokokvalitetni termoplastični poliuretan (TPU), tvrdoća 94 Shore A, boja tamnosiva, ne ostavlja trag, ne ostavlja mrlje
- središte kotača: visokokvalitetni poliamid 6, otporno na udarce, boja srebrenosiva

Dodatni detalji:

- serija vilica: stranica 96
- kočnice: stranica 112–113
- serija kotača: stranica 61
- vrste ležajeva: stranica 84–85

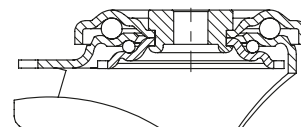

Okretni kotač	Okretni kotač sa kočnicom „stop-fix“	Promjer kotača [mm]	Kotač širina [mm]	Nosivost [kg]	Vrsta ležaja	Ukupna visina [mm]	Promjer ploče [mm]	Promjer rupe za vijak [mm]	Pomak okretnog kotača [mm]
LEXR-PATH 80G	LEXR-PATH 80G-FI	80	32	150	klizni ležaj	102	70	13	38
LEXR-PATH 80KFD	LEXR-PATH 80KFD-FI	80	32	150	kuglični ležaj (C)	102	70	13	38
LEXR-PATH 100G	LEXR-PATH 100G-FI	100	32	150	klizni ležaj	125	70	13	36
LEXR-PATH 100KFD	LEXR-PATH 100KFD-FI	100	32	150	kuglični ležaj (C)	125	70	13	36
LEXR-PATH 125G	LEXR-PATH 125G-FI	125	32	150	klizni ležaj	150	70	13	38
LEXR-PATH 125KFD	LEXR-PATH 125KFD-FI	125	32	150	kuglični ležaj (C)	150	70	13	38
LEXR-PATH 160G	LEXR-PATH 160G-FI	160	40	300	klizni ležaj	195	88	13	54
LEXR-PATH 160KAD	LEXR-PATH 160KAD-FI	160	40	300	kuglični ležaj (C)	195	88	13	54
LEXR-PATH 200G	LEXR-PATH 200G-FI	200	40	300	klizni ležaj	235	88	13	54
LEXR-PATH 200KAD	LEXR-PATH 200KAD-FI	200	40	300	kuglični ležaj (C)	235	88	13	54

8

Izvedbe / opcije



izvedbe s kliznim ležajem	elektroprovodna izvedba, siva boja koja ne ostavlja trag	sa sintetičkom zaštitom za nogu
Tehnički opis na stranici	50	116
Dodatna oznaka kotača	-ELS	-FP
Dostupno za izvedbe	sve izvedbe kugličnog ležaja*	promjer kotača 125 mm na zahtjev

* Nosivost kotača elektroprovodljive izvedbe smanjena je za 35%

Seriya LEX-POTHS, BX-POTHS

Sklopovi kotača od nehrđajućeg čelika s prirubnicom, kotač s gazištem od mekanog termoplastičnog poliuretana



150–300 kg

Vilica kotača: serija LEX/BX

- visokokvalitetni nehrđajući krom-nikalni čelik (1.4301/AISI 304), nehrđajući čelik, vibracijska završna obrada
- svi dijelovi, uključujući materijal osovine, otporni su na koroziju

Okretna vilica kotača:

- dvostruki kuglični ležaj u okretnoj glavi
- brtva okretno glave
- minimalna zračnost okretno glave, glatko kotrljanje i produženi vijek trajanja zahvaljujući posebnom dinamičnom Blickle postupku zakivanja

Kotač: serija POTHS

- gazna površina: visokokvalitetni termoplastični poliuretan (TPU), tvrdoća 80 Shore A, boja plava, ne ostavlja trag, ne ostavlja mrlje
- središte kotača: visokokvalitetni poliamid 6, otporno na udarce, boja prirodna bijela

Dodatni detalji:

- serija vilica: stranica 96
- kočnice: stranica 112–113
- serija kotača: stranica 65
- vrste ležajeva: stranica 84–85

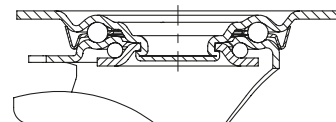

Okretni kotač	Fiksni kotač	Okretni kotač sa kočnicom „stop-fix“	Promjer kotača [mm]	Kotač širina [mm]	Nosivost [kg]	Vrsta ležaja	Ukupna visina [mm]	Veličina ploče [mm]	Rupa za vijak razmak [mm]	Rupa za vijak promjer [mm]	Pomak okretnog kotača [mm]
LEX-POTHS 100G	BX-POTHS 100G	LEX-POTHS 100G-FI	100	35	150	klizni ležaj	125	100 x 85	80 x 60	9	36
LEX-POTHS 100XR	BX-POTHS 100XR	LEX-POTHS 100XR-FI	100	35	150	vajlkasti ležaj	125	100 x 85	80 x 60	9	36
LEX-POTHS 100XKA	BX-POTHS 100XKA	LEX-POTHS 100XKA-FI	100	35	150	kuglični ležaj (C)	125	100 x 85	80 x 60	9	36
LEX-POTHS 125G	BX-POTHS 125G	LEX-POTHS 125G-FI	125	40	150	klizni ležaj	150	100 x 85	80 x 60	9	38
LEX-POTHS 125XR	BX-POTHS 125XR	LEX-POTHS 125XR-FI	125	40	150	vajlkasti ležaj	150	100 x 85	80 x 60	9	38
LEX-POTHS 125XKA	BX-POTHS 125XKA	LEX-POTHS 125XKA-FI	125	40	150	kuglični ležaj (C)	150	100 x 85	80 x 60	9	38
LEX-POTHS 160G	BX-POTHS 160G	LEX-POTHS 160G-FI	160	45	300	klizni ležaj	195	140 x 110	105 x 75–80	11	54
LEX-POTHS 160XR	BX-POTHS 160XR	LEX-POTHS 160XR-FI	160	45	300	vajlkasti ležaj	195	140 x 110	105 x 75–80	11	54
LEX-POTHS 160XK	BX-POTHS 160XK	LEX-POTHS 160XK-FI	160	45	300	kuglični ležaj	195	140 x 110	105 x 75–80	11	54
LEX-POTHS 200G	BX-POTHS 200G	LEX-POTHS 200G-FI	200	50	300	klizni ležaj	235	140 x 110	105 x 75–80	11	54
LEX-POTHS 200XR	BX-POTHS 200XR	LEX-POTHS 200XR-FI	200	50	300	vajlkasti ležaj	235	140 x 110	105 x 75–80	11	54
LEX-POTHS 200XK	BX-POTHS 200XK	LEX-POTHS 200XK-FI	200	50	300	kuglični ležaj	235	140 x 110	105 x 75–80	11	54

8

Izvedbe / opcije



	s kočnicom „ideal stop“	kočnica smjera (zasebno) 1 x 360°, nehrđajuća	kočnica smjera (zasebno) 1 x 360°, nehrđajuća	sa sintetičkom zaštitom za nogu
Tehnički opis na stranici	112	115	115	116
Dodatna oznaka kotača	-IS	RI-03.01-KX	RI-03.03-KX	-FP
Dostupno za izvedbe	promjer kotača 160–200 mm*	promjer kotača 100–125 mm**	promjer kotača 160–200 mm**	promjer kotača 125 mm na zahtjev

* Bez promjene ukupne visine

** Samo za okretno sklopove kotača bez kočnice

Serija LEXR-POTHS

Sklopovi kotača od nehrđajućeg čelika s rupom za vijak, kotač s gazištem od mekanog termoplastičnog poliuretana

150–300 kg

Vilica kotača: serija LEXR

- visokokvalitetni nehrđajući krom-nikalni čelik (1.4301/AISI 304), nehrđajući čelik, vibracijska završna obrada
- dvostruki kuglični ležaj u okretnoj glavi
- jak središnji vijak
- minimalna zračnost okretne glave, glatko kotrljanje i produljeni vijek trajanja zahvaljujući posebnom dinamičnom Blickle postupku zakivanja
- svi dijelovi, uključujući materijal osovine, otporni su na koroziju

Kotač: serija POTHS

- gazna površina: visokokvalitetni termoplastični poliuretan (TPU), tvrdoća 80 Shore A, boja plava, ne ostavlja trag, ne ostavlja mrlje
- središte kotača: visokokvalitetni poliamid 6, otporno na udarce, boja prirodna bijela

Dodatni detalji:

- serija vilica: stranica 96
- kočnice: stranica 112–113
- serija kotača: stranica 65
- vrste ležajeva: stranica 84–85

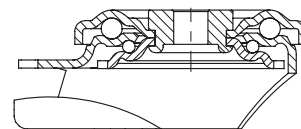

Okretni kotač	Okretni kotač sa kočnicom „stop-fix“	Promjer kotača [mm]	Kotač širina [mm]	Nosivost [kg]	Vrsta ležaja	Ukupna visina [mm]	Promjer ploče [mm]	Promjer rupe za vijak [mm]	Pomak okretnog kotača [mm]
LEXR-POTHS 100G	LEXR-POTHS 100G-FI	100	35	150	klizni ležaj	125	70	13	36
LEXR-POTHS 100XR	LEXR-POTHS 100XR-FI	100	35	150	valjkasti ležaj	125	70	13	36
LEXR-POTHS 100XKA	LEXR-POTHS 100XKA-FI	100	35	150	kuglični ležaj (C)	125	70	13	36
LEXR-POTHS 125G	LEXR-POTHS 125G-FI	125	40	150	klizni ležaj	150	70	13	38
LEXR-POTHS 125XR	LEXR-POTHS 125XR-FI	125	40	150	valjkasti ležaj	150	70	13	38
LEXR-POTHS 125XKA	LEXR-POTHS 125XKA-FI	125	40	150	kuglični ležaj (C)	150	70	13	38
LEXR-POTHS 160G	LEXR-POTHS 160G-FI	160	45	300	klizni ležaj	195	88	13	54
LEXR-POTHS 160XR	LEXR-POTHS 160XR-FI	160	45	300	valjkasti ležaj	195	88	13	54
LEXR-POTHS 160XK	LEXR-POTHS 160XK-FI	160	45	300	kuglični ležaj	195	88	13	54
LEXR-POTHS 200G	LEXR-POTHS 200G-FI	200	50	300	klizni ležaj	235	88	13	54
LEXR-POTHS 200XR	LEXR-POTHS 200XR-FI	200	50	300	valjkasti ležaj	235	88	13	54
LEXR-POTHS 200XK	LEXR-POTHS 200XK-FI	200	50	300	kuglični ležaj	235	88	13	54

8

Izvedbe / opcije



sa sintetičkom zaštitom za nogu

Tehnički opis na stranici

116

Dodatna oznaka kotača

-FP

Dostupno za izvedbe

promjer kotača 125 mm na zahtjev

Seriya LEXZ-POTHS

Sklopovi kotača od nehrđajućeg čelika s trnom, kotač s gazištem od mekanog termoplastičnog poliuretana

150–300 kg

Vilica kotača: serija LEXZ

- visokokvalitetni nehrđajući krom-nikalni čelik (1.4301/AISI 304), nehrđajući čelik, vibracijska završna obrada
- dvostruki kuglični ležaj u okretnoj glavi
- minimalna zračnost okretne glave, glatko kotrljanje i produljeni vijek trajanja zahvaljujući posebnom dinamičnom Blickle postupku zakivanja
- spojni trn od nehrđajućeg čelika i središnji spojni vijak stegnut i osiguran
- svi dijelovi, uključujući materijal osovine, otporni su na koroziju

Kotač: serija POTHS

- gazna površina: visokokvalitetni termoplastični poliuretan (TPU), tvrdoća 80 Shore A, boja plava, ne ostavlja trag, ne ostavlja mrlje
- središte kotača: visokokvalitetni poliamid 6, otporno na udarce, boja prirodna bijela

Dodatni detalji:

- serija vilica: stranica 96
- kočnice: stranica 112–113
- serija kotača: stranica 65
- vrste ležajeva: stranica 84–85

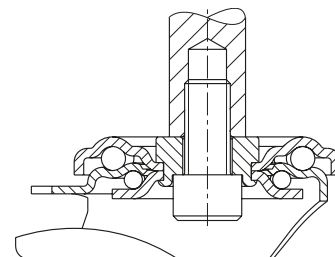

Okretni kotač	Okretni kotač sa kočnicom „stop-fix“	Promjer kotača [mm]	Kotač širina [mm]	Nosivost [kg]	Vrsta ležaja	Ukupna visina [mm]	Promjer trna	Dužina trna [mm]	Pomak okretnog kotača [mm]
LEXZ-POTHS 100G	LEXZ-POTHS 100G-FI	100	35	150	klizni ležaj	125	20	50	36
LEXZ-POTHS 100XR	LEXZ-POTHS 100XR-FI	100	35	150	valjkasti ležaj	125	20	50	36
LEXZ-POTHS 100XKA	LEXZ-POTHS 100XKA-FI	100	35	150	kuglični ležaj (C)	125	20	50	36
LEXZ-POTHS 125G	LEXZ-POTHS 125G-FI	125	40	150	klizni ležaj	150	20	50	38
LEXZ-POTHS 125XR	LEXZ-POTHS 125XR-FI	125	40	150	valjkasti ležaj	150	20	50	38
LEXZ-POTHS 125XKA	LEXZ-POTHS 125XKA-FI	125	40	150	kuglični ležaj (C)	150	20	50	38
LEXZ-POTHS 160G	LEXZ-POTHS 160G-FI	160	45	300	klizni ležaj	195	27	60	54
LEXZ-POTHS 160XR	LEXZ-POTHS 160XR-FI	160	45	300	valjkasti ležaj	195	27	60	54
LEXZ-POTHS 160XK	LEXZ-POTHS 160XK-FI	160	45	300	kuglični ležaj	195	27	60	54
LEXZ-POTHS 200G	LEXZ-POTHS 200G-FI	200	50	300	klizni ležaj	235	27	60	54
LEXZ-POTHS 200XR	LEXZ-POTHS 200XR-FI	200	50	300	valjkasti ležaj	235	27	60	54
LEXZ-POTHS 200XK	LEXZ-POTHS 200XK-FI	200	50	300	kuglični ležaj	235	27	60	54

Izvedbe / opcije



sa sintetičkom zaštitom za nogu

Tehnički opis na stranici

116

Dodatna oznaka kotača

-FP

Dostupno za izvedbe

promjer kotača 125 mm na zahtjev

Seriya LX-POTHS, BX-POTHS

Sklopovi kotača od nehrđajućeg čelika, izvedba srednje nosivosti, s prirubnicom, kotač s mekanim gazištem od termoplastičnog poliuretana



200–400 kg

Vilica kotača: serija LX/BX

- visokokvalitetni nehrđajući krom-nikalni čelik (1.4301/AISI 304), nehrđajući čelik, vibracijska završna obrada
- svi dijelovi, uključujući materijal osovine, otporni su na koroziju

Okretna vilica kotača:

- dvostruki kuglični ležaj u okretnoj glavi
- jak središnji vijak
- brtva okretno glave
- minimalna zračnost okretno glave, glatko kotrljanje i produljeni vijek trajanja zahvaljujući posebnom dinamičnom Blickle postupku zakivanja

Kotač: serija POTHS

- gazna površina: visokokvalitetni termoplastični poliuretan (TPU), tvrdoća 80 Shore A, boja plava, ne ostavlja trag, ne ostavlja mrlje
- središte kotača: visokokvalitetni poliamid 6, otporno na udarce, boja prirodna bijela

Dodatni detalji:

- serija vilica: stranica 97
- kočnice: stranica 112–113
- serija kotača: stranica 65
- vrste ležajeva: stranica 84–85

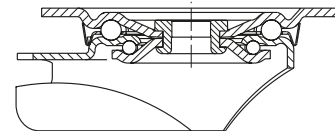

Okretni kotač	Fiksni kotač	Okretni kotač sa kočnicom „stop-fix“	Promjer kotača [mm]	Kotač širina [mm]	Nosivost [kg]	Vrsta ležaja	Ukupna visina [mm]	Veličina ploče [mm]	Rupa za vijak razmak [mm]	Rupa za vijak promjer [mm]	Pomak okretnog kotača [mm]
LX-POTHS 100G	BX-POTHS 100G	LX-POTHS 100G-FI	100	35	200	klizni ležaj	125	100 x 85	80 x 60	9	36
LX-POTHS 100XR	BX-POTHS 100XR	LX-POTHS 100XR-FI	100	35	200	vajlkasti ležaj	125	100 x 85	80 x 60	9	36
LX-POTHS 100XKA	BX-POTHS 100XKA	LX-POTHS 100XKA-FI	100	35	200	kuglični ležaj (C)	125	100 x 85	80 x 60	9	36
LX-POTHS 125G	BX-POTHS 125G	LX-POTHS 125G-FI	125	40	250	klizni ležaj	150	100 x 85	80 x 60	9	38
LX-POTHS 125XR	BX-POTHS 125XR	LX-POTHS 125XR-FI	125	40	250	vajlkasti ležaj	150	100 x 85	80 x 60	9	38
LX-POTHS 125XKA	BX-POTHS 125XKA	LX-POTHS 125XKA-FI	125	40	250	kuglični ležaj (C)	150	100 x 85	80 x 60	9	38
LX-POTHS 160G	BX-POTHS 160G	LX-POTHS 160G-FI	160	45	400	klizni ležaj	195	140 x 110	105 x 75–80	11	60
LX-POTHS 160XR	BX-POTHS 160XR	LX-POTHS 160XR-FI	160	45	400	vajlkasti ležaj	195	140 x 110	105 x 75–80	11	60
LX-POTHS 160XK	BX-POTHS 160XK	LX-POTHS 160XK-FI	160	45	400	kuglični ležaj	195	140 x 110	105 x 75–80	11	60
LX-POTHS 200G	BX-POTHS 200G	LX-POTHS 200G-FI	200	50	400	klizni ležaj	235	140 x 110	105 x 75–80	11	65
LX-POTHS 200XR	BX-POTHS 200XR	LX-POTHS 200XR-FI	200	50	400	vajlkasti ležaj	235	140 x 110	105 x 75–80	11	65
LX-POTHS 200XK	BX-POTHS 200XK	LX-POTHS 200XK-FI	200	50	400	kuglični ležaj	235	140 x 110	105 x 75–80	11	65

8

Izvedbe / opcije



	kočnica „stop-top“	kočnica smjera (zasebno) 1 x 360°, nehrđajuća	kočnica smjera (zasebno) 1 x 360°, nehrđajuća	sa sintetičkom zaštitom za nogu
Tehnički opis na stranici	112	115	115	116
Dodatna oznaka kotača	-ST	RI-03.01-KX	RI-05.03-KX	-FP
Dostupno za izvedbe	sve	promjer kotača 100–125 mm*	promjer kotača 160 mm; promjer kotača 200 mm na zahtjev*	promjer kotača 125 mm na zahtjev

* Samo za okretno sklopove kotača bez kočnice ili okretni sklop kotača sa „stop-top“ kočnicom na zahtjev

Seriya LX-POTH, BX-POTH

Sklopovi kotača od nehrđajućeg čelika, izvedba srednje nosivosti, s prirubnicom, kotač s gazištem od termoplastičnog poliuretana



250–400 kg

Vilica kotača: serija LX/BX

- visokokvalitetni nehrđajući krom-nikalni čelik (1.4301/AISI 304), nehrđajući čelik, vibracijska završna obrada
- svi dijelovi, uključujući materijal osovine, otporni su na koroziju

Okretna vilica kotača:

- dvostruki kuglični ležaj u okretnoj glavi
- jak središnji vijak
- brtva okretno glave
- minimalna zračnost okretno glave, glatko kotrljanje i produljeni vijek trajanja zahvaljujući posebnom dinamičnom Blickle postupku zakivanja

Kotač: serija POTH

- gazna površina: visokokvalitetni termoplastični poliuretan (TPU), tvrdoća 94 Shore A, boja tamnosiva, ne ostavlja mrlje
- središte kotača: visokokvalitetni poliamid 6, otporno na udarce, boja prirodna bijela

Dodatni detalji:

- serija vilica: stranica 97
- kočnice: stranica 112–113
- serija kotača: stranica 65
- vrste ležajeva: stranica 84–85

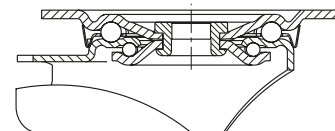

Okretni kotač	Fiksni kotač	Okretni kotač sa kočnicom „stop-fix”	Promjer kotača [mm]	Kotač širina [mm]	Nosivost [kg]	Vrsta ležaja	Ukupna visina [mm]	Veličina ploče [mm]	Rupa za vijak razmak [mm]	Rupa za vijak promjer [mm]	Pomak okretnog kotača [mm]
LX-POTH 100G	BX-POTH 100G	LX-POTH 100G-FI	100	35	250	klizni ležaj	125	100 x 85	80 x 60	9	36
LX-POTH 100XR	BX-POTH 100XR	LX-POTH 100XR-FI	100	35	250	vajlkasti ležaj	125	100 x 85	80 x 60	9	36
LX-POTH 100KAD	BX-POTH 100KAD	LX-POTH 100KAD-FI	100	35	250	kuglični ležaj (C)	125	100 x 85	80 x 60	9	36
LX-POTH 125G	BX-POTH 125G	LX-POTH 125G-FI	125	40	250	klizni ležaj	150	100 x 85	80 x 60	9	38
LX-POTH 125XR	BX-POTH 125XR	LX-POTH 125XR-FI	125	40	250	vajlkasti ležaj	150	100 x 85	80 x 60	9	38
LX-POTH 125KAD	BX-POTH 125KAD	LX-POTH 125KAD-FI	125	40	250	kuglični ležaj (C)	150	100 x 85	80 x 60	9	38
LX-POTH 150G	BX-POTH 150G	LX-POTH 150G-FI	150	45	400	klizni ležaj	190	140 x 110	105 x 75–80	11	60
LX-POTH 150XR	BX-POTH 150XR	LX-POTH 150XR-FI	150	45	400	vajlkasti ležaj	190	140 x 110	105 x 75–80	11	60
LX-POTH 150XK	BX-POTH 150XK	LX-POTH 150XK-FI	150	45	400	kuglični ležaj	190	140 x 110	105 x 75–80	11	60
LX-POTH 160XR	BX-POTH 160XR	LX-POTH 160XR-FI	160	40	400	vajlkasti ležaj	195	140 x 110	105 x 75–80	11	60
LX-POTH 160G	BX-POTH 160G	LX-POTH 160G-FI	160	45	400	klizni ležaj	195	140 x 110	105 x 75–80	11	60
LX-POTH 160XK	BX-POTH 160XK	LX-POTH 160XK-FI	160	45	400	kuglični ležaj	195	140 x 110	105 x 75–80	11	60
LX-POTH 200G	BX-POTH 200G	LX-POTH 200G-FI	200	50	400	klizni ležaj	235	140 x 110	105 x 75–80	11	65
LX-POTH 200XR	BX-POTH 200XR	LX-POTH 200XR-FI	200	50	400	vajlkasti ležaj	235	140 x 110	105 x 75–80	11	65
LX-POTH 200XK	BX-POTH 200XK	LX-POTH 200XK-FI	200	50	400	kuglični ležaj	235	140 x 110	105 x 75–80	11	65

Izvedbe / opcije



	kočnica „stop-top”	kočnica smjera (zasebno) 1 x 360°, nehrđajuća	kočnica smjera (zasebno) 1 x 360°, nehrđajuća	sa sintetičkom zaštitom za nogu
Tehnički opis na stranici	112	115	115	116
Dodatna oznaka kotača	-ST	RI-03.01-KX	RI-05.03-KX	-FP
Dostupno za izvedbe	sve	promjer kotača 100–125 mm*	promjer kotača 150+160 mm; promjer kotača 200 mm na zahtjev*	promjer kotača 125 mm na zahtjev

* Samo za okretno sklopove kotača bez kočnice ili okretni sklop kotača sa „stop-top” kočnicom na zahtjev

Seriya LKX-POTH, BKX-POTH

Sklopovi kotača velike nosivosti od nehrđajućeg čelika s prirubnicom, kotač s gazištem od termoplastičnog poliuretana



200–800 kg

Vilica kotača: serija LKX/BKX

- visokokvalitetni nehrđajući krom-nikalni čelik (1.4301/AISI 304), nehrđajući čelik, vibracijska završna obrada
- svi dijelovi, uključujući materijal osovine, otporni su na koroziju

Okretna vilica kotača:

- dvostruki kuglični ležaj u okretnoj glavi
- jak središnji vijak (od promjera kotača 150x45 mm)
- brtva okretno glave
- minimalna zračnost okretno glave, glatko kotrljanje i produljeni vijek trajanja zahvaljujući posebnom dinamičnom Blickle postupku zakivanja

Kotač: serija POTH

- gazna površina: visokokvalitetni termoplastični poliuretan (TPU), tvrdoća 94 Shore A, boja tamnosiva, ne ostavlja mrlje
- središte kotača: visokokvalitetni poliamid 6, otporno na udarce, boja prirodna bijela

Dodatni detalji:

- serija vilica: stranica 97
- kočnice: stranica 112–113
- serija kotača: stranica 65
- vrste ležajeva: stranica 84–85

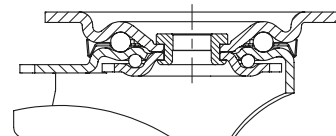

8

Okretni kotač	Fiksni kotač	Okretni kotač sa kočnicom „stop-fix“	Promjer kotača [mm]	Kotač širina [mm]	Nosivost [kg]	Vrsta ležaja	Ukupna visina [mm]	Veličina ploče [mm]	Rupa za vijak razmak [mm]	Rupa za vijak promjer [mm]	Pomak okretnog kotača [mm]
LKX-POTH 75G	BKX-POTH 75G	LKX-POTH 75G-FI	75	37	200	klizni ležaj	108	100 x 85	80 x 60	9	40
LKX-POTH 75XR	BKX-POTH 75XR	LKX-POTH 75XR-FI	75	37	200	vajjkasti ležaj	108	100 x 85	80 x 60	9	40
LKX-POTH 100G-1	BKX-POTH 100G-1	LKX-POTH 100G-1-FI	100	35	300	klizni ležaj	130	100 x 85	80 x 60	9	45
LKX-POTH 100XR-1	BKX-POTH 100XR-1	LKX-POTH 100XR-1-FI	100	35	300	vajjkasti ležaj	130	100 x 85	80 x 60	9	45
LKX-POTH 100KAD-1	BKX-POTH 100KAD-1	LKX-POTH 100KAD-1-FI	100	35	300	kuglični ležaj (C)	130	100 x 85	80 x 60	9	45
LKX-POTH 125G-1	BKX-POTH 125G-1	LKX-POTH 125G-1-FI	125	40	350	klizni ležaj	155	100 x 85	80 x 60	9	48
LKX-POTH 125KAD-1	BKX-POTH 125KAD-1	LKX-POTH 125KAD-1-FI	125	40	350	kuglični ležaj (C)	155	100 x 85	80 x 60	9	48
LKX-POTH 125XK-1	BKX-POTH 125XK-1	LKX-POTH 125XK-1-FI	125	40	350	kuglični ležaj	155	100 x 85	80 x 60	9	48
LKX-POTH 125G-3	BKX-POTH 125G-3	LKX-POTH 125G-3-FI	125	40	350	klizni ležaj	155	140 x 110	105 x 75–80	11	48
LKX-POTH 125KAD-3	BKX-POTH 125KAD-3	LKX-POTH 125KAD-3-FI	125	40	350	kuglični ležaj (C)	155	140 x 110	105 x 75–80	11	48
LKX-POTH 125XK-3	BKX-POTH 125XK-3	LKX-POTH 125XK-3-FI	125	40	350	kuglični ležaj	155	140 x 110	105 x 75–80	11	48
LKX-POTH 150G	BKX-POTH 150G	LKX-POTH 150G-FI	150	45	500	klizni ležaj	197	140 x 110	105 x 75–80	11	63
LKX-POTH 150XK	BKX-POTH 150XK	LKX-POTH 150XK-FI	150	45	500	kuglični ležaj	197	140 x 110	105 x 75–80	11	63
LKX-POTH 160G	BKX-POTH 160G	LKX-POTH 160G-FI	160	45	550	klizni ležaj	202	140 x 110	105 x 75–80	11	63
LKX-POTH 160XK	BKX-POTH 160XK	LKX-POTH 160XK-FI	160	45	550	kuglični ležaj	202	140 x 110	105 x 75–80	11	63
LKX-POTH 200G	BKX-POTH 200G	LKX-POTH 200G-FI	200	50	800	klizni ležaj	245	140 x 110	105 x 75–80	11	65
LKX-POTH 200XK	BKX-POTH 200XK	LKX-POTH 200XK-FI	200	50	800	kuglični ležaj	245	140 x 110	105 x 75–80	11	65

Izvedbe / opcije



	kočnica „stop-top“	kočnica smjera (zasebno) 1 x 360°, nehrđajuća
Tehnički opis na stranici	112	115
Dodatna oznaka kotača	-ST	RI-05.03-KX
Dostupno za izvedbe	promjer kotača 150–200 mm	promjer kotača 150–200 mm*

* Samo za okretno sklopove kotača bez kočnice ili okretni sklop kotača sa „stop-top“ kočnicom na zahtjev

Seriya LEX-POBS, BX-POBS

Sklopovi kotača od nehrđajućeg čelika s prirubnicom, kotač s gazištem od termoplastičnog poliuretana Blickle Besthane® Soft



140–300 kg

Vilica kotača: serija LEX/BX

- visokokvalitetni nehrđajući krom-nikalni čelik (1.4301/AISI 304), nehrđajući čelik, vibracijska završna obrada
- svi dijelovi, uključujući materijal osovine, otporni su na koroziju

Okretna vilica kotača:

- dvostruki kuglični ležaj u okretnoj glavi
- brtva okretno glave
- minimalna zračnost okretno glave, glatko kotrljanje i produženi vijek trajanja zahvaljujući posebnom dinamičnom Blickle postupku zakivanja

Kotač: serija POBS

- gazna površina: visokokvalitetni poliuretanski elastomer Blickle Besthane® Soft, tvrdoća 75 Shore A, boja plava, ne ostavlja trag, ne ostavlja mrlje, vrlo nizak otpor kotrljanja, **visoka dinamička nosivost**, otporno na koroziju i upijanje vode
- središte kotača: visokokvalitetni poliamid 6, otporno na udarce, boja crna

Dodatni detalji:

- serija vilica: stranica 96
- kočnice: stranica 112–113
- serija kotača: stranica 68
- vrste ležajeva: stranica 84–85

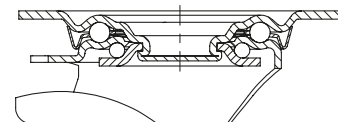

Okretni kotač	Fiksni kotač	Okretni kotač sa kočnicom „stop-fix“	Promjer kotača [mm]	Kotač širina [mm]	Nosivost [kg]	Vrsta ležaja	Ukupna visina [mm]	Veličina ploče [mm]	Rupa za vijak razmak [mm]	Rupa za vijak promjer [mm]	Pomak okretnog kotača [mm]
LEX-POBS 80XKF	BX-POBS 80XKF	LEX-POBS 80XKF-FI	80	30	140	kuglični ležaj (C)	102	100 x 85	80 x 60	9	38
LEX-POBS 100XKA	BX-POBS 100XKA	LEX-POBS 100XKA-FI	100	38	150	kuglični ležaj (C)	125	100 x 85	80 x 60	9	36
LEX-POBS 125XKA	BX-POBS 125XKA	LEX-POBS 125XKA-FI	125	40	150	kuglični ležaj (C)	150	100 x 85	80 x 60	9	38
LEX-POBS 160XKA	BX-POBS 160XKA	LEX-POBS 160XKA-FI	160	50	300	kuglični ležaj (CC)	195	140 x 110	105 x 75–80	11	54
LEX-POBS 200XKA	BX-POBS 200XKA	LEX-POBS 200XKA-FI	200	50	300	kuglični ležaj (CC)	235	140 x 110	105 x 75–80	11	54

Izvedbe / opcije



	s kočnicom „ideal-stop“	kočnica smjera (zasebno) 1 x 360°, nehrđajuća	kočnica smjera (zasebno) 1 x 360°, nehrđajuća	sa sintetičkom zaštitom za nogu
Tehnički opis na stranici	112	115	115	116
Dodatna oznaka kotača	-IS	RI-03.01-KX	RI-03.03-KX	-FP
Dostupno za izvedbe	promjer kotača 160–200 mm na zahtjev*	promjer kotača 100–125 mm**	promjer kotača 160–200 mm**	promjer kotača 125 mm na zahtjev

* Bez promjene ukupne visine

** Samo za okretno sklopove kotača bez kočnice

Seriya LKX-POBS, BKX-POBS

Sklopovi kotača od nehrđajućeg čelika velike nosivosti, s prirubnicom, kotač s gazištem od poliuretana Blickle Besthane® Soft



200–500 kg

Vilica kotača: serija LKX/BKX

- visokokvalitetni nehrđajući krom-nikalni čelik (1.4301/AISI 304), nehrđajući čelik, vibracijska završna obrada
- svi dijelovi, uključujući materijal osovine, otporni su na koroziju

Okretna vilica kotača:

- dvostruki kuglični ležaj u okretnoj glavi
- jak središnji vijak (od promjera kotača 160x50 mm)
- brtva okretno glave
- minimalna zračnost okretno glave, glatko kotrljanje i produljeni vijek trajanja zahvaljujući posebnom dinamičnom Blickle postupku zakivanja

Kotač: serija POBS

- gazna površina: visokokvalitetni poliuretanski elastomer Blickle Besthane® Soft, tvrdoća 75 Shore A, boja plava, ne ostavlja trag, ne ostavlja mrlje, vrlo nizak otpor kotrljanja, **visoka dinamička nosivost**, otporno na koroziju i upijanje vode
- središte kotača: visokokvalitetni poliamid 6, otporno na udarce, boja crna

Dodatni detalji:

- serija vilica: stranica 97
- kočnice: stranica 112–113
- serija kotača: stranica 68
- vrste ležajeva: stranica 84–85

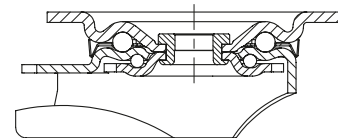

Okretni kotač	Fiksni kotač	Okretni kotač sa kočnicom „stop-fix“	Promjer kotača [mm]	Kotač širina [mm]	Nosivost [kg]	Vrsta ležaja	Ukupna visina [mm]	Veličina ploče [mm]	Rupa za vijak razmak [mm]	Rupa za vijak promjer [mm]	Pomak okretnog kotača [mm]
LKX-POBS 100XKA-1	BKX-POBS 100XKA-1	LKX-POBS 100XKA-1-FI	100	38	200	kuglični ležaj (C)	130	100 x 85	80 x 60	9	45
LKX-POBS 125XKA-1	BKX-POBS 125XKA-1	LKX-POBS 125XKA-1-FI	125	40	250	kuglični ležaj (C)	155	100 x 85	80 x 60	9	48
LKX-POBS 125XKA-3	BKX-POBS 125XKA-3	LKX-POBS 125XKA-3-FI	125	40	250	kuglični ležaj (C)	155	140 x 110	105 x 75–80	11	48
LKX-POBS 160XKA	BKX-POBS 160XKA	LKX-POBS 160XKA-FI	160	50	400	kuglični ležaj (CC)	202	140 x 110	105 x 75–80	11	63
LKX-POBS 200XKA	BKX-POBS 200XKA	LKX-POBS 200XKA-FI	200	50	500	kuglični ležaj (CC)	245	140 x 110	105 x 75–80	11	65

8

Izvedbe / opcije



	kočnica „stop-top“	kočnica smjera (zasebno) 1 x 360°, nehrđajuća
Tehnički opis na stranici	112	115
Dodatna oznaka kotača	-ST	RI-05.03-KX
Dostupno za izvedbe	promjer kotača 160–200 mm	promjer kotača 160–200 mm*

* Samo za okretno sklopove kotača bez kočnice ili okretni sklop kotača sa „stop-top“ kočnicom na zahtjev

Seriya LEX-PO, BX-PO

Sklopovi kotača od nehrđajućeg čelika s priрубnicom, s kotačem od poliamida



150–300 kg

Vilica kotača: serija LEX/BX

- visokokvalitetni nehrđajući krom-nikalni čelik (1.4301/AISI 304), nehrđajući čelik, vibracijska završna obrada
- svi dijelovi, uključujući materijal osovine, otporni su na koroziju

Okretna vilica kotača:

- dvostruki kuglični ležaj u okretnoj glavi
- brtva okretno glave
- minimalna zračnost okretno glave, glatko kotrljanje i produženi vijek trajanja zahvaljujući posebnom dinamičnom Blickle postupku zakivanja

Kotač: serija PO

- visokokvalitetni poliamid 6, otporno na udarce, tvrdoća 70 Shore D, boja prirodna bijela

Dodatni detalji:

- serija vilica: stranica 96
- kočnice: stranica 112–113
- serija kotača: stranica 69
- vrste ležajeva: stranica 84–85

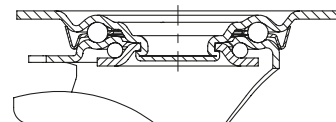

Okretni kotač	Fiksni kotač	Okretni kotač sa kočnicom „stop-fix“	Promjer kotača [mm]	Kotač širina [mm]	Nosivost [kg]	Vrsta ležaja	Ukupna visina [mm]	Veličina ploče [mm]	Rupa za vijak razmak [mm]	Rupa za vijak promjer [mm]	Pomak okretnog kotača [mm]
LEX-PO 75G	BX-PO 75G	LEX-PO 75G-FI	75	32	150	klizni ležaj	100	100 x 85	80 x 60	9	38
LEX-PO 75XR	BX-PO 75XR	LEX-PO 75XR-FI	75	32	150	vajkasti ležaj	100	100 x 85	80 x 60	9	38
LEX-PO 80G	BX-PO 80G	LEX-PO 80G-FI	80	32	150	klizni ležaj	102	100 x 85	80 x 60	9	38
LEX-PO 80XR	BX-PO 80XR	LEX-PO 80XR-FI	80	32	150	vajkasti ležaj	102	100 x 85	80 x 60	9	38
LEX-PO 80KAD	BX-PO 80KAD	LEX-PO 80KAD-FI	80	32	150	kuglični ležaj (C)	102	100 x 85	80 x 60	9	38
LEX-PO 100G	BX-PO 100G	LEX-PO 100G-FI	100	37	150	klizni ležaj	125	100 x 85	80 x 60	9	36
LEX-PO 100XR	BX-PO 100XR	LEX-PO 100XR-FI	100	37	150	vajkasti ležaj	125	100 x 85	80 x 60	9	36
LEX-PO 100KAD	BX-PO 100KAD	LEX-PO 100KAD-FI	100	37	150	kuglični ležaj (C)	125	100 x 85	80 x 60	9	36
LEX-PO 125G	BX-PO 125G	LEX-PO 125G-FI	125	40	150	klizni ležaj	150	100 x 85	80 x 60	9	38
LEX-PO 125XR	BX-PO 125XR	LEX-PO 125XR-FI	125	40	150	vajkasti ležaj	150	100 x 85	80 x 60	9	38
LEX-PO 125KAD	BX-PO 125KAD	LEX-PO 125KAD-FI	125	40	150	kuglični ležaj (C)	150	100 x 85	80 x 60	9	38
LEX-PO 150G	BX-PO 150G	LEX-PO 150G-FI	150	50	300	klizni ležaj	190	140 x 110	105 x 75–80	11	54
LEX-PO 150XR	BX-PO 150XR	LEX-PO 150XR-FI	150	50	300	vajkasti ležaj	190	140 x 110	105 x 75–80	11	54
LEX-PO 160G	BX-PO 160G	LEX-PO 160G-FI	160	50	300	klizni ležaj	195	140 x 110	105 x 75–80	11	54
LEX-PO 160XR	BX-PO 160XR	LEX-PO 160XR-FI	160	50	300	vajkasti ležaj	195	140 x 110	105 x 75–80	11	54
LEX-PO 200G	BX-PO 200G	LEX-PO 200G-FI	200	50	300	klizni ležaj	235	140 x 110	105 x 75–80	11	54
LEX-PO 200XR	BX-PO 200XR	LEX-PO 200XR-FI	200	50	300	vajkasti ležaj	235	140 x 110	105 x 75–80	11	54

Izvedbe / opcije



	elektroprovodna izvedba, siva boja koja ne ostavlja trag	kočnica smjera (zasebno) 1 x 360°, nehrđajuća	kočnica smjera (zasebno) 1 x 360°, nehrđajuća	sa sintetičkom zaštitom za nogu	s kugličnim ležajem od nehrđajućeg čelika i malom bočnom zaštitom
Tehnički opis na stranici	50	115	115	116	85
Dodatna oznaka kotača	-ELS	RI-03.01-KX	RI-03.03-KX	-FP	-XKA
Dostupno za izvedbe	pogledajte seriju PO...-ELS (stranica 435)	promjer kotača 75, 100, 125 mm*	promjer kotača 150–200 mm*	promjer kotača 125 mm na zahtjev	na zahtjev

* Samo za okretno sklopove kotača bez kočnice

Seriya LEXR-PO

Sklopovi kotača od nehrđajućeg čelika s rupom za vijak, s kotačem od poliamida

150–300 kg

Vilica kotača: serija LEXR

- visokokvalitetni nehrđajući krom-nikalni čelik (1.4301/AISI 304), nehrđajući čelik, vibracijska završna obrada
- dvostruki kuglični ležaj u okretnoj glavi
- jak središnji vijak
- minimalna zračnost okretne glave, glatko kotrljanje i produženi vijek trajanja zahvaljujući posebnom dinamičnom Blickle postupku zakivanja
- svi dijelovi, uključujući materijal osovine, otporni su na koroziju

Kotač: serija PO

- visokokvalitetni poliamid 6, otporno na udarce, tvrdoća 70 Shore D, boja prirodna bijela

Dodatni detalji:

- serija vilica: stranica 96
- kočnice: stranica 112–113
- serija kotača: stranica 69
- vrste ležajeva: stranica 84–85

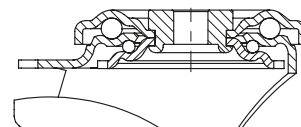

Okretni kotač	Okretni kotač sa kočnicom „stop-fix”	Promjer kotača [mm]	Kotač širina [mm]	Nosivost [kg]	Vrsta ležaja	Ukupna visina [mm]	Promjer ploče [mm]	Promjer rupe za vijak [mm]	Pomak okretnog kotača [mm]
LEXR-PO 75G	LEXR-PO 75G-FI	75	32	150	klizni ležaj	100	70	13	38
LEXR-PO 75XR	LEXR-PO 75XR-FI	75	32	150	valjkasti ležaj	100	70	13	38
LEXR-PO 80G	LEXR-PO 80G-FI	80	32	150	klizni ležaj	102	70	13	38
LEXR-PO 80XR	LEXR-PO 80XR-FI	80	32	150	valjkasti ležaj	102	70	13	38
LEXR-PO 80KAD	LEXR-PO 80KAD-FI	80	32	150	kuglični ležaj (C)	102	70	13	38
LEXR-PO 100G	LEXR-PO 100G-FI	100	37	150	klizni ležaj	125	70	13	36
LEXR-PO 100XR	LEXR-PO 100XR-FI	100	37	150	valjkasti ležaj	125	70	13	36
LEXR-PO 100KAD	LEXR-PO 100KAD-FI	100	37	150	kuglični ležaj (C)	125	70	13	36
LEXR-PO 125G	LEXR-PO 125G-FI	125	40	150	klizni ležaj	150	70	13	38
LEXR-PO 125XR	LEXR-PO 125XR-FI	125	40	150	valjkasti ležaj	150	70	13	38
LEXR-PO 125KAD	LEXR-PO 125KAD-FI	125	40	150	kuglični ležaj (C)	150	70	13	38
LEXR-PO 150G	LEXR-PO 150G-FI	150	50	300	klizni ležaj	190	88	13	54
LEXR-PO 150XR	LEXR-PO 150XR-FI	150	50	300	valjkasti ležaj	190	88	13	54
LEXR-PO 160G	LEXR-PO 160G-FI	160	50	300	klizni ležaj	195	88	13	54
LEXR-PO 160XR	LEXR-PO 160XR-FI	160	50	300	valjkasti ležaj	195	88	13	54
LEXR-PO 200G	LEXR-PO 200G-FI	200	50	300	klizni ležaj	235	88	13	54
LEXR-PO 200XR	LEXR-PO 200XR-FI	200	50	300	valjkasti ležaj	235	88	13	54

Izvedbe / opcije



	elektroprovodna izvedba, siva boja koja ne ostavlja trag	s kugličnim ležajem od nehrđajućeg čelika i malom bočnom zaštitom	sa sintetičkom zaštitom za nogu
Tehnički opis na stranici	50	85	116
Dodatna oznaka kotača	-ELS	-XKA	-FP
Dostupno za izvedbe	pogledajte seriju PO...-ELS (stranica 435)	na zahtjev	promjer kotača 125 mm na zahtjev

Seriya LEXZ-PO

Sklopovi kotača od nehrđajućeg čelika s trnom, s kotačem od poliamida

150–300 kg

Vilica kotača: serija LEXZ

- visokokvalitetni nehrđajući krom-nikalni čelik (1.4301/AISI 304), nehrđajući čelik, vibracijska završna obrada
- dvostruki kuglični ležaj u okretnoj glavi
- minimalna zračnost okretne glave, glatko kotrljanje i produženi vijek trajanja zahvaljujući posebnom dinamičnom Blickle postupku zakivanja
- spojni trn od nehrđajućeg čelika i središnji spojni vijak stegnut i osiguran
- svi dijelovi, uključujući materijal osovine, otporni su na koroziju

Kotač: serija PO

- visokokvalitetni poliamid 6, otporno na udarce, tvrdoća 70 Shore D, boja prirodna bijela

Dodatni detalji:

- serija vilica: stranica 96
- kočnice: stranica 112–113
- serija kotača: stranica 69
- vrste ležajeva: stranica 84–85

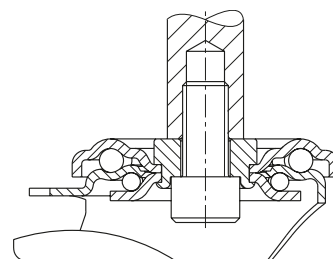

Okretni kotač	Okretni kotač sa kočnicom „stop-fix“	Promjer kotača [mm]	Kotač širina [mm]	Nosivost [kg]	Vrsta ležaja	Ukupna visina [mm]	Promjer trna	Dužina trna [mm]	Pomak okretnog kotača [mm]
LEXZ-PO 75G	LEXZ-PO 75G-FI	75	32	150	klizni ležaj	100	20	50	38
LEXZ-PO 80G	LEXZ-PO 80G-FI	80	32	150	klizni ležaj	102	20	50	38
LEXZ-PO 100G	LEXZ-PO 100G-FI	100	37	150	klizni ležaj	125	20	50	36
LEXZ-PO 125G	LEXZ-PO 125G-FI	125	40	150	klizni ležaj	150	20	50	38
LEXZ-PO 150G	LEXZ-PO 150G-FI	150	50	300	klizni ležaj	190	27	60	54
LEXZ-PO 160G	LEXZ-PO 160G-FI	160	50	300	klizni ležaj	195	27	60	54
LEXZ-PO 200G	LEXZ-PO 200G-FI	200	50	300	klizni ležaj	235	27	60	54

Izvedbe / opcije



	elektroprovodna izvedba, siva boja koja ne ostavlja trag	sa sintetičkom zaštitom za nogu
Tehnički opis na stranici	50	116
Dodatna oznaka kotača	-ELS	-FP
Dostupno za izvedbe	pogledajte seriju PO...-ELS (stranica 435)	promjer kotača 125 mm na zahtjev

Seriya LX-PO, BX-PO

Sklopovi kotača od nehrđajućeg čelika, izvedba srednje nosivosti, s prirubnicom, s kotačem od poliamida



250–400 kg

Vilica kotača: serija LX/BX

- visokokvalitetni nehrđajući krom-nikalni čelik (1.4301/AISI 304), nehrđajući čelik, vibracijska završna obrada
- svi dijelovi, uključujući materijal osovine, otporni su na koroziju

Okretna vilica kotača:

- dvostruki kuglični ležaj u okretnoj glavi
- jak središnji vijak
- brtva okretno glave
- minimalna zračnost okretno glave, glatko kotrljanje i produljeni vijek trajanja zahvaljujući posebnom dinamičnom Blickle postupku zakivanja

Kotač: serija PO

- visokokvalitetni poliamid 6, otporno na udarce, tvrdoća 70 Shore D, boja prirodna bijela

Dodatni detalji:

- serija vilica: stranica 97
- kočnice: stranica 112–113
- serija kotača: stranica 69
- vrste ležajeva: stranica 84–85

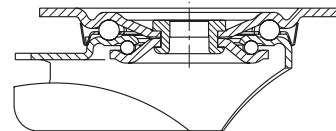

Okretni kotač	Fiksni kotač	Okretni kotač sa kočnicom „stop-fix“	Promjer kotača [mm]	Kotač širina [mm]	Nosivost [kg]	Vrsta ležaja	Ukupna visina [mm]	Veličina ploče [mm]	Rupa za vijak razmak [mm]	Rupa za vijak promjer [mm]	Pomak okretnog kotača [mm]
LX-PO 100G	BX-PO 100G	LX-PO 100G-FI	100	37	250	klizni ležaj	125	100 x 85	80 x 60	9	36
LX-PO 100XR	BX-PO 100XR	LX-PO 100XR-FI	100	37	250	vajlkasti ležaj	125	100 x 85	80 x 60	9	36
LX-PO 100KAD	BX-PO 100KAD	LX-PO 100KAD-FI	100	37	250	kuglični ležaj (C)	125	100 x 85	80 x 60	9	36
LX-PO 125G	BX-PO 125G	LX-PO 125G-FI	125	40	250	klizni ležaj	150	100 x 85	80 x 60	9	38
LX-PO 125XR	BX-PO 125XR	LX-PO 125XR-FI	125	40	250	vajlkasti ležaj	150	100 x 85	80 x 60	9	38
LX-PO 125KAD	BX-PO 125KAD	LX-PO 125KAD-FI	125	40	250	kuglični ležaj (C)	150	100 x 85	80 x 60	9	38
LX-PO 150G	BX-PO 150G	LX-PO 150G-FI	150	50	400	klizni ležaj	190	140 x 110	105 x 75–80	11	60
LX-PO 150XR	BX-PO 150XR	LX-PO 150XR-FI	150	50	400	vajlkasti ležaj	190	140 x 110	105 x 75–80	11	60
LX-PO 150XK	BX-PO 150XK	LX-PO 150XK-FI	150	50	400	kuglični ležaj	190	140 x 110	105 x 75–80	11	60
LX-PO 160G	BX-PO 160G	LX-PO 160G-FI	160	50	400	klizni ležaj	195	140 x 110	105 x 75–80	11	60
LX-PO 160XR	BX-PO 160XR	LX-PO 160XR-FI	160	50	400	vajlkasti ležaj	195	140 x 110	105 x 75–80	11	60
LX-PO 160XK	BX-PO 160XK	LX-PO 160XK-FI	160	50	400	kuglični ležaj	195	140 x 110	105 x 75–80	11	60
LX-PO 200G	BX-PO 200G	LX-PO 200G-FI	200	50	400	klizni ležaj	235	140 x 110	105 x 75–80	11	65
LX-PO 200XR	BX-PO 200XR	LX-PO 200XR-FI	200	50	400	vajlkasti ležaj	235	140 x 110	105 x 75–80	11	65
LX-PO 200XK	BX-PO 200XK	LX-PO 200XK-FI	200	50	400	kuglični ležaj	235	140 x 110	105 x 75–80	11	65

8

Izvedbe / opcije



	elektroprovodna izvedba, siva boja koja ne ostavlja trag	kočnica „stop-top“	kočnica smjera (zasebno) 1 x 360°, nehrđajuća	kočnica smjera (zasebno) 1 x 360°, nehrđajuća	sa sintetičkom zaštitom za nogu
Tehnički opis na stranici	50	112	115	115	116
Dodatna oznaka kotača	-ELS	-ST	RI-03.01-KX	RI-05.03-KX	-FP
Dostupno za izvedbe	pogledajte seriju PO...-ELS (stranica 435)	sve	promjer kotača 100–125 mm*	promjer kotača 150+160 mm; promjer kotača 200 mm na zahtjev*	promjer kotača 125 mm na zahtjev

* Samo za okretno sklopove kotača bez kočnice ili okretni sklop kotača sa „stop-top“ kočnicom na zahtjev

Seriya LKX-SPO, BKX-SPO

Sklopovi kotača velike nosivost od nehrđajućeg čelika, s pribornicom, s kotačem od poliamida velike nosivosti



350–800 kg

Vilica kotača: serija LKX/BKX

- visokokvalitetni nehrđajući krom-nikalni čelik (1.4301/AISI 304), nehrđajući čelik, vibracijska završna obrada
- svi dijelovi, uključujući materijal osovine, otporni su na koroziju

Okretna vilica kotača:

- dvostruki kuglični ležaj u okretnoj glavi
- jak središnji vijak (od promjera kotača 125x50 mm)
- brtva okretno glave
- minimalna zračnost okretno glave, glatko kotrljanje i produljeni vijek trajanja zahvaljujući posebnom dinamičnom Blickle postupku zakivanja

Kotač: serija SPO

- visokokvalitetni poliamid 6, otporno na udarce, tvrdoća 70 Shore D, izuzetno robusna izvedba za veliku nosivost, boja prirodna bijela

Dodatni detalji:

- serija vilica: stranica 97
- kočnice: stranica 112–113
- serija kotača: stranica 69
- vrste ležajeva: stranica 84–85

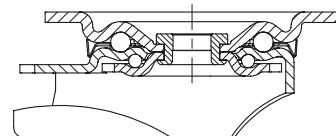

Okretni kotač	Fiksni kotač	Okretni kotač sa kočnicom „stop-fix“	Promjer kotača [mm]	Kotač širina [mm]	Nosivost [kg]	Vrsta ležaja	Ukupna visina [mm]	Veličina ploče [mm]	Rupa za vijak razmak [mm]	Rupa za vijak promjer [mm]	Pomak okretnog kotača [mm]
LKX-SPO 80G	BKX-SPO 80G	LKX-SPO 80G-FI	80	37	350	klizni ležaj	110	100 x 85	80 x 60	9	40
LKX-SPO 80XK	BKX-SPO 80XK	LKX-SPO 80XK-FI	80	37	350	kuglični ležaj	110	100 x 85	80 x 60	9	40
LKX-SPO 100G-1	BKX-SPO 100G-1	LKX-SPO 100G-1-FI	100	37	350	klizni ležaj	130	100 x 85	80 x 60	9	45
LKX-SPO 100XK-1	BKX-SPO 100XK-1	LKX-SPO 100XK-1-FI	100	37	350	kuglični ležaj	130	100 x 85	80 x 60	9	45
LKX-SPO 125G-1	BKX-SPO 125G-1	LKX-SPO 125G-1-FI	125	40	350	klizni ležaj	155	100 x 85	80 x 60	9	48
LKX-SPO 125G-3	BKX-SPO 125G-3	LKX-SPO 125G-3-FI	125	40	350	klizni ležaj	155	140 x 110	105 x 75–80	11	48
LKX-SPO 125XK-1	BKX-SPO 125XK-1	LKX-SPO 125XK-1-FI	125	40	350	kuglični ležaj	155	100 x 85	80 x 60	9	48
LKX-SPO 125XK-3	BKX-SPO 125XK-3	LKX-SPO 125XK-3-FI	125	40	350	kuglični ležaj	155	140 x 110	105 x 75–80	11	48
LKX-SPO 127G	BKX-SPO 127G	LKX-SPO 127G-FI	125	50	750	klizni ležaj	170	140 x 110	105 x 75–80	11	55
LKX-SPO 127XK	BKX-SPO 127XK	LKX-SPO 127XK-FI	125	50	750	kuglični ležaj	170	140 x 110	105 x 75–80	11	55
LKX-SPO 150G	BKX-SPO 150G	LKX-SPO 150G-FI	150	50	800	klizni ležaj	197	140 x 110	105 x 75–80	11	63
LKX-SPO 150XK	BKX-SPO 150XK	LKX-SPO 150XK-FI	150	50	800	kuglični ležaj	197	140 x 110	105 x 75–80	11	63
LKX-SPO 200G	BKX-SPO 200G	LKX-SPO 200G-FI	200	50	800	klizni ležaj	245	140 x 110	105 x 75–80	11	65
LKX-SPO 200XK	BKX-SPO 200XK	LKX-SPO 200XK-FI	200	50	800	kuglični ležaj	245	140 x 110	105 x 75–80	11	65

8

Izvedbe / opcije



	kočnica „stop-top“	kočnica smjera (zasebno) 1 x 360°, nehrđajuća
Tehnički opis na stranici	112	115
Dodatna oznaka kotača	-ST	RI-05.03-KX
Dostupno za izvedbe	promjer kotača 125x50–200 mm	promjer kotača 150–200 mm*

* Samo za okretno sklopove kotača bez kočnice ili okretni sklop kotača sa „stop-top“ kočnicom na zahtjev