

Alat za odabir

Kotači i sklopovi kotača od poliamida i polipropilena



Seriya	PPN	PP	POW
Gazna površina / središte kotača	Polipropilen		Poliamid s podloškama od elastične pune gume
6 Tvrdća gazne površine i gume	60 Shore D	60 Shore D	70 Shore D
Ne ostavlja trag	✓	✓	✓
Elektrovodljivost	opcija (PP serija)	opcija	–
Promjer kotača	60–200 mm	60–200 mm	100–125 mm
Nosivost do	450 kg	450 kg	220 kg
Niska razina buke	–	–	✓
Uporaba na prikladnim betonskim podovima	✓	✓	✓
Kemijska otpornost	■■■■■	■■■■■	■■■■□□
Uporaba na vlažnim područjima	■■■■■	■■■■■	■■■■□
Za opis kotača pogledajte	stranica 332	stranica 336	stranica 340
Za podatke o okretnim i fiksnim sklopovima kotača pogledajte	stranica 333–335	stranica 337–339	stranica 341–342

■■■■■ odlično

■■■■■ vrlo dobro

■■■■■ dobro

■■■■■ zadovoljavajuće

■■■■■ dovoljno

✓ da – ne



PO	SPO	GSPO
Poliamid		Lijevani poliamid
70 Shore D	70 Shore D	80 Shore D
✓	✓	✓
opcija	–	–
50–300 mm	75–250 mm	35–1 000 mm
1 500 kg	2 000 kg	50 000 kg
–	–	–
✓	pod određenim uvjetima	–
■ ■ ■ ■ ■ □	■ ■ ■ ■ ■ □	■ ■ ■ ■ ■ □
■ ■ ■ ■ ■ □	■ ■ ■ ■ ■ □	■ ■ ■ ■ ■ □
stranica 343–344	stranica 355–356	stranica 368
stranica 345–354	stranica 357–367	stranica 369–371

Seriya PPN

Kotači od polipropilena, boja prirodno bijela

80–450 kg

Tvrdoća gazišta i gume

60 Shore D

Očuvanje poda / glatki rad

zadovoljavajući

Otpor kotrljanja

vrlo dobar

Otpornost na trošenje

zadovoljavajući

Kotač:

- visokokvalitetni polipropilen, otporno na udarce, tvrdoća 60 Shore D
- nizak otpor kotrljanja i skretanja
- boja prirodna bijela

Ostale karakteristike:

- visoka kemijska otpornost na mnoge agresivne tvari
- radna temperatura: -20 °C do +60 °C, smanjena nosivost iznad +30 °C

Dodatni detalji:

- serija kotača: stranica 68
- gazna površina: stranica 57
- vrste ležajeva: stranica 84–85
- kemijska otpornost: stranica 51



Kotači	Promjer kotača (D) [mm]	Kotač širina (T2) [mm]	Nosivost [kg]	Vrsta ležaja	Promjer provrta osovine (d) [mm]	Širina glavčine (T1) [mm]
PPN 60/12G	60	29	80	klizni ležaj	12	35
PPN 80/12G	80	32	120	klizni ležaj	12	35
PPN 80/12R	80	32	120	valjkasti ležaj	12	35
PPN 100/12G	100	37	160	klizni ležaj	12	45
PPN 100/12R	100	37	160	valjkasti ležaj	12	45
PPN 125/12G	125	40	200	klizni ležaj	12	45
PPN 125/12R	125	40	200	valjkasti ležaj	12	45
PPN 150/20G	150	50	300	klizni ležaj	20	60
PPN 150/20R	150	50	300	valjkasti ležaj	20	60
PPN 200/20G	200	50	450	klizni ležaj	20	60
PPN 200/20R	200	50	450	valjkasti ležaj	20	60

Za ostale dimenzije, pogledajte serije kotača P0 na stranicama 343–344

6

Izvedbe / opcije



	električno provodna izvedba, boja crna	s valjkastim ležajem od nehrđajućeg čelika u glavčini kotača	boja crna
Tehnički opis na stranici	434	84	69
Dodatna oznaka kotača	serija PP...-EL	-XR	serija PP
Dostupno za izvedbe	pogledajte 336	na zahtjev	sve pogledajte 336

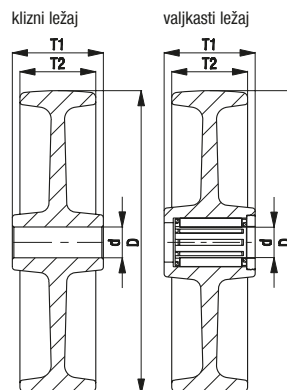

Seriya LE-PPN, B-PPN

Sklopovi kotača od prešanog čelika s pribudnicom, s kotačem od polipropilena, boja prirodno bijela



80–300 kg

Vilica kotača: serija LE/B

- prešani čelik, pocinčan, plavo pasiviziran, bez Cr6

Okretna vilica kotača:

- dvostruki kuglični ležaj u okretnoj glavi
- brtva okretno glave
- minimalna zračnost okretno glave, glatko kotrljanje i produženi vijek trajanja zahvaljujući posebnom dinamičnom Blickle postupku zakivanja

Kotač: serija PPN

- visokokvalitetni polipropilen, otporno na udarce, tvrdoća 60 Shore D, boja prirodna bijela

Dodatni detalji:

- serija vilica: stranica 90
- kočnice: stranica 112–113
- serija kotača: stranica 332
- vrste ležajeva: stranica 84–85

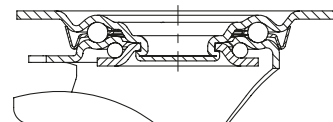

Okretni kotač	Fiksni kotač	Okretni kotač sa kočnicom „stop-fix”	Promjer kotača [mm]	Kotač širina [mm]	Nosivost [kg]	Vrsta ležaja	Ukupna visina [mm]	Veličina ploče [mm]	Rupa za vijak razmak [mm]	Rupa za vijak promjer [mm]	Pomak okretnog kotača [mm]
LE-PPN 60G	B-PPN 60G		60	29	80	klizni ležaj	80	100 x 85	80 x 60	9	35
LE-PPN 80G	B-PPN 80G	LE-PPN 80G-FI	80	32	120	klizni ležaj	102	100 x 85	80 x 60	9	38
LE-PPN 80R	B-PPN 80R	LE-PPN 80R-FI	80	32	120	vajkasti ležaj	102	100 x 85	80 x 60	9	38
LE-PPN 100G	B-PPN 100G	LE-PPN 100G-FI	100	37	150	klizni ležaj	125	100 x 85	80 x 60	9	36
LE-PPN 100R	B-PPN 100R	LE-PPN 100R-FI	100	37	150	vajkasti ležaj	125	100 x 85	80 x 60	9	36
LE-PPN 125G	B-PPN 125G	LE-PPN 125G-FI	125	40	150	klizni ležaj	150	100 x 85	80 x 60	9	38
LE-PPN 125R	B-PPN 125R	LE-PPN 125R-FI	125	40	150	vajkasti ležaj	150	100 x 85	80 x 60	9	38
LE-PPN 150G	B-PPN 150G	LE-PPN 150G-FI	150	50	300	klizni ležaj	190	140 x 110	105 x 75–80	11	54
LE-PPN 150R	B-PPN 150R	LE-PPN 150R-FI	150	50	300	vajkasti ležaj	190	140 x 110	105 x 75–80	11	54
LE-PPN 200G	B-PPN 200G	LE-PPN 200G-FI	200	50	300	klizni ležaj	235	140 x 110	105 x 75–80	11	54
LE-PPN 200R	B-PPN 200R	LE-PPN 200R-FI	200	50	300	vajkasti ležaj	235	140 x 110	105 x 75–80	11	54

Izvedbe / opcije



	električno provodna izvedba, boja crna	bočna zaštita, prešani čelik, pocinčano	kočnica „stop-top”	kočnica smjera (zasebno) 1 x 360°	kočnica smjera (zasebno) 1 x 360°	s čeličnom zaštitom za nogu
Tehnički opis na stranici	434	116	112	115	115	116
Dodatna oznaka kotača	serija PP...-EL	-FA	-ST	RI-03.01	RI-03.03	-FS
Dostupno za izvedbe	pogledajte 337	promjer kotača 80–200 mm	promjer kotača 150–200 mm	promjer kotača 100–125 mm*	promjer kotača 150–200 mm*	promjer kotača 100–200 mm na zahtjev

* Samo za okretno sklopove kotača bez kočnice ili okretni sklop kotača sa „stop-top” kočnicom na zahtjev

Seriya LER-PPN

Sklopovi kotača od prešanog čelika s rupom za vijak, s kotačem od polipropilena, boja prirodno bijela



80–300 kg

Vilica kotača: serija LER

- prešani čelik, pocinčan, plavo pasiviziran, bez Cr6
- dvostruki kuglični ležaj u okretnoj glavi
- jak središnji vijak
- minimalna zračnost okretno glave, glatko kotrljanje i produljeni vijek trajanja zahvaljujući posebnom dinamičnom Blickle postupku zakivanja

Kotač: serija PPN

- visokokvalitetni polipropilen, otporno na udarce, tvrdoća 60 Shore D, boja prirodna bijela

Dodatni detalji:

- serija vilica: stranica 91
- kočnice: stranica 112–113
- serija kotača: stranica 332
- vrste ležajeva: stranica 84–85

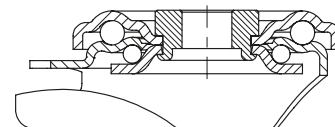

6

Okretni kotač	Okretni kotač sa kočnicom „stop-fix“	Promjer kotača [mm]	Kotač širina [mm]	Nosivost [kg]	Vrsta ležaja	Ukupna visina [mm]	Promjer ploče [mm]	Promjer rupe za vijak [mm]	Pomak okretnog kotača [mm]
LER-PPN 60G		60	29	80	klizni ležaj	80	70	13	35
LER-PPN 80G	LER-PPN 80G-FI	80	32	120	klizni ležaj	102	70	13	38
LER-PPN 80R	LER-PPN 80R-FI	80	32	120	valjkasti ležaj	102	70	13	38
LER-PPN 100G	LER-PPN 100G-FI	100	37	150	klizni ležaj	125	70	13	36
LER-PPN 100R	LER-PPN 100R-FI	100	37	150	valjkasti ležaj	125	70	13	36
LER-PPN 125G	LER-PPN 125G-FI	125	40	150	klizni ležaj	150	70	13	38
LER-PPN 125R	LER-PPN 125R-FI	125	40	150	valjkasti ležaj	150	70	13	38
LER-PPN 150G	LER-PPN 150G-FI	150	50	300	klizni ležaj	190	88	13	54
LER-PPN 150R	LER-PPN 150R-FI	150	50	300	valjkasti ležaj	190	88	13	54
LER-PPN 200G	LER-PPN 200G-FI	200	50	300	klizni ležaj	235	88	13	54
LER-PPN 200R	LER-PPN 200R-FI	200	50	300	valjkasti ležaj	235	88	13	54

Izvedbe / opcije



	električno provodna izvedba, boja crna	bočna zaštita, prešani čelik, pocinčano	s čeličnom zaštitom za nogu	stopa za oslonac
Tehnički opis na stranici	434	116	116	114
Dodatna oznaka kotača	serija PP...-EL	-FA	-FS	FF 100-1 / FF 125-1
Dostupno za izvedbe	pogledajte 338	promjer kotača 80–200 mm	promjer kotača 100–200 mm na zahtjev	promjer kotača 100+125 mm

Seriya L-PPN, B-PPN

Sklopovi kotača od prešanog čelika, izvedba srednje nosivosti, s prirubnicom, s kotačem od polipropilena, boja prirodno bijela



120–400 kg

Vilica kotača: serija L/B

- prešani čelik, pocinčan, plavo pasiviziran, bez Cr6

Okretna vilica kotača:

- dvostruki kuglični ležaj u okretnoj glavi
- jak središnji vijak (od promjera kotača 150 mm)
- brtva okretno glave
- minimalna zračnost okretno glave, glatko kotrljanje i produljeni vijek trajanja zahvaljujući posebnom dinamičnom Blickle postupku zakivanja

Kotač: serija PPN

- visokokvalitetni polipropilen, otporno na udarce, tvrdoća 60 Shore D, boja prirodna bijela

Dodatni detalji:

- serija vilica: stranica 91
- kočnice: stranica 112–113
- serija kotača: stranica 332
- vrste ležajeva: stranica 84–85

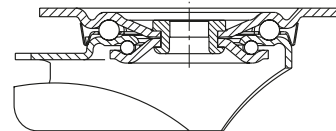

Okretni kotač	Fiksni kotač	Okretni kotač sa kočnicom „stop-fix”	Promjer kotača [mm]	Kotač širina [mm]	Nosivost [kg]	Vrsta ležaja	Ukupna visina [mm]	Veličina ploče [mm]	Rupa za vijak razmak [mm]	Rupa za vijak promjer [mm]	Pomak okretnog kotača [mm]
L-PPN 80G	B-PPN 80G	L-PPN 80G-FI	80	32	120	klizni ležaj	102	100 x 85	80 x 60	9	38
L-PPN 80R	B-PPN 80R	L-PPN 80R-FI	80	32	120	vajkasti ležaj	102	100 x 85	80 x 60	9	38
L-PPN 100G	B-PPN 100G	L-PPN 100G-FI	100	37	160	klizni ležaj	125	100 x 85	80 x 60	9	36
L-PPN 100R	B-PPN 100R	L-PPN 100R-FI	100	37	160	vajkasti ležaj	125	100 x 85	80 x 60	9	36
L-PPN 125G	B-PPN 125G	L-PPN 125G-FI	125	40	200	klizni ležaj	150	100 x 85	80 x 60	9	38
L-PPN 125R	B-PPN 125R	L-PPN 125R-FI	125	40	200	vajkasti ležaj	150	100 x 85	80 x 60	9	38
L-PPN 150G	B-PPN 150G	L-PPN 150G-FI	150	50	300	klizni ležaj	190	140 x 110	105 x 75–80	11	60
L-PPN 150R	B-PPN 150R	L-PPN 150R-FI	150	50	300	vajkasti ležaj	190	140 x 110	105 x 75–80	11	60
L-PPN 200G	B-PPN 200G	L-PPN 200G-FI	200	50	400	klizni ležaj	235	140 x 110	105 x 75–80	11	65
L-PPN 200R	B-PPN 200R	L-PPN 200R-FI	200	50	400	vajkasti ležaj	235	140 x 110	105 x 75–80	11	65

Izvedbe / opcije



	električno provodna izvedba, boja crna	bočna zaštita, prešani čelik, pocinčano	kočnica „stop-top”	kočnica smjera (zasebno) 1 x 360°	kočnica smjera (zasebno) 1 x 360°	s čeličnom zaštitom za nogu
Tehnički opis na stranici	434	116	112	115	115	116
Dodatna oznaka kotača	serija PP...-EL	-FA	-ST	RI-03.01	RI-05.03	-FS
Dostupno za izvedbe	pogledajte 339	sve	sve	promjer kotača 100–125 mm*	promjer kotača 150–200 mm*	promjer kotača 100–200 mm na zahtjev

* Samo za okretno sklopove kotača bez kočnice ili okretni sklop kotača sa „stop-top” kočnicom na zahtjev

Seriya PP

Kotači od polipropilena, boja crna

80–450 kg

Tvrdoća gazišta i gume

60 Shore D

Očuvanje poda / glatkí rad

zadovoljavajući

Otpor kotrljanja

vrlo dobar

Otpornost na trošenje

zadovoljavajući



Kotač:

- visokokvalitetni polipropilen, otporno na udarce, tvrdoća 60 Shore D
- nizak otpor kotrljanja i skretanja
- boja crna

Ostale karakteristike:

- KA izvedba: sa sintetičkom bočnom zaštitom, mala
- visoka kemijska otpornost na mnoge agresivne tvari
- radna temperatura: -20 °C do +60 °C, smanjena nosivost iznad +30 °C

Dodatni detalji:

- serija kotača: stranica 69
- gazna površina: stranica 57
- vrste ležajeva: stranica 84–85
- kemijska otpornost: stranica 51

Kotači	Promjer kotača (D) [mm]	Kotač širina (T2) [mm]	Nosivost [kg]	Vrsta ležaja	Promjer provrta osovine (d) [mm]	Širina glavčine (T1) [mm]
PP 60/12G	60	29	80	klizni ležaj	12	35
PP 80/12G	80	32	120	klizni ležaj	12	35
PP 80/12R	80	32	120	valjkasti ležaj	12	35
PP 100/12G	100	37	160	klizni ležaj	12	45
PP 100/12R	100	37	160	valjkasti ležaj	12	45
PP 100/8KA	100	37	160	kuglični ležaj (C)	8	46
PP 125/12G	125	40	200	klizni ležaj	12	45
PP 125/12R	125	40	200	valjkasti ležaj	12	45
PP 125/8KA	125	40	200	kuglični ležaj (C)	8	46
PP 150/20G	150	50	300	klizni ležaj	20	60
PP 150/20R	150	50	300	valjkasti ležaj	20	60
PP 150/20K	150	50	300	kuglični ležaj	20	60
PP 200/20G	200	50	450	klizni ležaj	20	60
PP 200/20R	200	50	450	valjkasti ležaj	20	60
PP 200/20K	200	50	450	kuglični ležaj	20	60

6

Izvedbe / opcije



	električno provodna izvedba, boja crna	s valjkastim ležajem od nehrđajućeg čelika u glavčini kotača	boja prirodna bež
Tehnički opis na stranici	434	84	332
Dodatna oznaka kotača	-EL	-XR	serija PPN
Dostupno za izvedbe	sve izvedbe kugličnog ležaja	na zahtjev	pogledajte 332

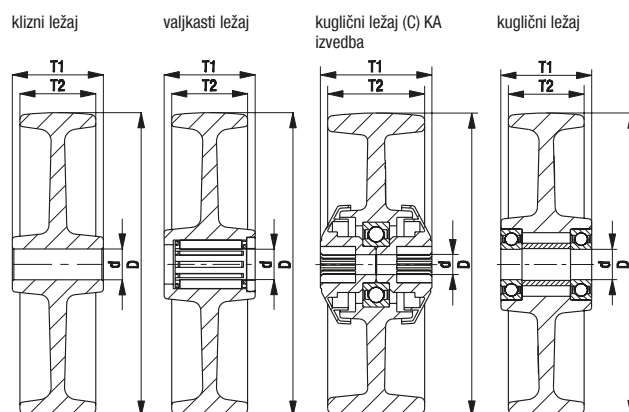

Seriya LE-PP, B-PP

Sklopovi kotača od prešanog čelika s prirubnicom, s kotačem od polipropilena, boja crna



80–300 kg

Vilica kotača: serija LE/B

- prešani čelik, pocinčan, plavo pasiviziran, bez Cr6

Okretna vilica kotača:

- dvostruki kuglični ležaj u okretnoj glavi
- brtva okretno glave
- minimalna zračnost okretno glave, glatko kotrljanje i produženi vijek trajanja zahvaljujući posebnom dinamičnom Blickle postupku zakivanja

Kotač: serija PP

- visokokvalitetni polipropilen, otporno na udarce, tvrdoća 60 Shore D, boja crna

Dodatni detalji:

- serija vilica: stranica 90
- kočnice: stranica 112–113
- serija kotača: stranica 336
- vrste ležajeva: stranica 84–85

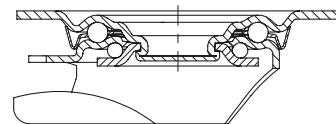

Okretni kotač	Fiksni kotač	Okretni kotač sa kočnicom „stop-fix”	Promjer kotača [mm]	Kotač širina [mm]	Nosivost [kg]	Vrsta ležaja	Ukupna visina [mm]	Veličina ploče [mm]	Rupa za vijak razmak [mm]	Rupa za vijak promjer [mm]	Pomak okretnog kotača [mm]
LE-PP 60G	B-PP 60G		60	29	80	klizni ležaj	80	100 x 85	80 x 60	9	35
LE-PP 80G	B-PP 80G	LE-PP 80G-FI	80	32	120	klizni ležaj	102	100 x 85	80 x 60	9	38
LE-PP 80R	B-PP 80R	LE-PP 80R-FI	80	32	120	valjkasti ležaj	102	100 x 85	80 x 60	9	38
LE-PP 100G	B-PP 100G	LE-PP 100G-FI	100	37	150	klizni ležaj	125	100 x 85	80 x 60	9	36
LE-PP 100R	B-PP 100R	LE-PP 100R-FI	100	37	150	valjkasti ležaj	125	100 x 85	80 x 60	9	36
LE-PP 100KA	B-PP 100KA	LE-PP 100KA-FI	100	37	150	kuglični ležaj (C)	125	100 x 85	80 x 60	9	36
LE-PP 125G	B-PP 125G	LE-PP 125G-FI	125	40	150	klizni ležaj	150	100 x 85	80 x 60	9	38
LE-PP 125R	B-PP 125R	LE-PP 125R-FI	125	40	150	valjkasti ležaj	150	100 x 85	80 x 60	9	38
LE-PP 125KA	B-PP 125KA	LE-PP 125KA-FI	125	40	150	kuglični ležaj (C)	150	100 x 85	80 x 60	9	38
LE-PP 150G	B-PP 150G	LE-PP 150G-FI	150	50	300	klizni ležaj	190	140 x 110	105 x 75–80	11	54
LE-PP 150R	B-PP 150R	LE-PP 150R-FI	150	50	300	valjkasti ležaj	190	140 x 110	105 x 75–80	11	54
LE-PP 150K	B-PP 150K	LE-PP 150K-FI	150	50	300	kuglični ležaj	190	140 x 110	105 x 75–80	11	54
LE-PP 200G	B-PP 200G	LE-PP 200G-FI	200	50	300	klizni ležaj	235	140 x 110	105 x 75–80	11	54
LE-PP 200R	B-PP 200R	LE-PP 200R-FI	200	50	300	valjkasti ležaj	235	140 x 110	105 x 75–80	11	54
LE-PP 200K	B-PP 200K	LE-PP 200K-FI	200	50	300	kuglični ležaj	235	140 x 110	105 x 75–80	11	54

Izvedbe / opcije



	električno provodna izvedba, boja crna	bočna zaštita, prešani čelik, pocinčano	kočnica „stop-top”	kočnica smjera (zasebno) 1 x 360°	kočnica smjera (zasebno) 1 x 360°	s čeličnom zaštitom za nogu
Tehnički opis na stranici	434	116	112	115	115	116
Dodatna oznaka kotača	-EL	-FA	-ST	RI-03.01	RI-03.03	-FS
Dostupno za izvedbe	sve izvedbe kugličnog ležaja	promjer kotača 80–200 mm	promjer kotača 150–200 mm	promjer kotača 100–125 mm*	promjer kotača 150–200 mm*	promjer kotača 100–200 mm na zahtjev

* Samo za okretno sklopove kotača bez kočnice ili okretni sklop kotača sa „stop-top” kočnicom na zahtjev

Seriya LER-PP

Sklopovi kotača od prešanog čelika s rupom za vijak, s kotačem od polipropilena, boja crna



80–300 kg

Vilica kotača: serija LER

- prešani čelik, pocinčan, plavo pasiviziran, bez Cr6
- dvostruki kuglični ležaj u okretnoj glavi
- jak središnji vijak
- minimalna zračnost okretne glave, glatko kotrljanje i produljeni vijek trajanja zahvaljujući posebnom dinamičnom Blickle postupku zakivanja

Kotač: serija PP

- visokokvalitetni polipropilen, otporno na udarce, tvrdoća 60 Shore D, boja crna

Dodatni detalji:

- serija vilica: stranica 91
- kočnice: stranica 112–113
- serija kotača: stranica 336
- vrste ležajeva: stranica 84–85

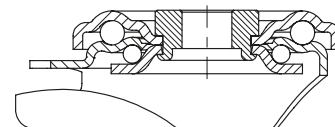

6

Okretni kotač	Okretni kotač sa kočnicom „stop-fix“	Promjer kotača [mm]	Kotač širina [mm]	Nosivost [kg]	Vrsta ležaja	Ukupna visina [mm]	Promjer ploče [mm]	Promjer rupe za vijak [mm]	Pomak okretnog kotača [mm]
LER-PP 60G		60	29	80	klizni ležaj	80	70	13	35
LER-PP 80G	LER-PP 80G-FI	80	32	120	klizni ležaj	102	70	13	38
LER-PP 80R	LER-PP 80R-FI	80	32	120	valjkasti ležaj	102	70	13	38
LER-PP 100G	LER-PP 100G-FI	100	37	150	klizni ležaj	125	70	13	36
LER-PP 100R	LER-PP 100R-FI	100	37	150	valjkasti ležaj	125	70	13	36
LER-PP 100KA	LER-PP 100KA-FI	100	37	150	kuglični ležaj (C)	125	70	13	36
LER-PP 125G	LER-PP 125G-FI	125	40	150	klizni ležaj	150	70	13	38
LER-PP 125R	LER-PP 125R-FI	125	40	150	valjkasti ležaj	150	70	13	38
LER-PP 125KA	LER-PP 125KA-FI	125	40	150	kuglični ležaj (C)	150	70	13	38
LER-PP 150G	LER-PP 150G-FI	150	50	300	klizni ležaj	190	88	13	54
LER-PP 150R	LER-PP 150R-FI	150	50	300	valjkasti ležaj	190	88	13	54
LER-PP 150K	LER-PP 150K-FI	150	50	300	kuglični ležaj	190	88	13	54
LER-PP 200G	LER-PP 200G-FI	200	50	300	klizni ležaj	235	88	13	54
LER-PP 200R	LER-PP 200R-FI	200	50	300	valjkasti ležaj	235	88	13	54
LER-PP 200K	LER-PP 200K-FI	200	50	300	kuglični ležaj	235	88	13	54

Izvedbe / opcije



	električno provodna izvedba, boja crna	bočna zaštita, prešani čelik, pocinčano	s čeličnom zaštitom za nogu	stopa za oslonac
Tehnički opis na stranici	434	116	116	114
Dodatna oznaka kotača	-EL	-FA	-FS	FF 100-1 / FF 125-1
Dostupno za izvedbe	sve izvedbe kugličnog ležaja	promjer kotača 80–200 mm	promjer kotača 100–200 mm na zahtjev	promjer kotača 100+125 mm

Seriya L-PP, B-PP

Sklopovi kotača od prešanog čelika, izvedba srednje nosivosti, s prirubnicom, s kotačem od polipropilena, boja crna



120–400 kg

Vilica kotača: serija L/B

- prešani čelik, pocinčan, plavo pasiviziran, bez Cr6

Okretna vilica kotača:

- dvostruki kuglični ležaj u okretnoj glavi
- jak središnji vijak (od promjera kotača 150 mm)
- brtva okretno glave
- minimalna zračnost okretno glave, glatko kotrljanje i produljeni vijek trajanja zahvaljujući posebnom dinamičnom Blickle postupku zakivanja

Kotač: serija PP

- visokokvalitetni polipropilen, otporno na udarce, tvrdoća 60 Shore D, boja crna

Dodatni detalji:

- serija vilica: stranica 91
- kočnice: stranica 112–113
- serija kotača: stranica 336
- vrste ležajeva: stranica 84–85

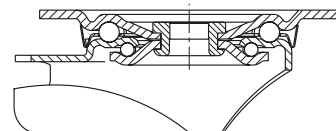

Okretni kotač	Fiksni kotač	Okretni kotač sa kočnicom „stop-fix“	Promjer kotača [mm]	Kotač širina [mm]	Nosivost [kg]	Vrsta ležaja	Ukupna visina [mm]	Veličina ploče [mm]	Rupa za vijak razmak [mm]	Rupa za vijak promjer [mm]	Pomak okretnog kotača [mm]
L-PP 80G	B-PP 80G	L-PP 80G-FI	80	32	120	klizni ležaj	102	100 x 85	80 x 60	9	38
L-PP 80R	B-PP 80R	L-PP 80R-FI	80	32	120	valjkasti ležaj	102	100 x 85	80 x 60	9	38
L-PP 100G	B-PP 100G	L-PP 100G-FI	100	37	160	klizni ležaj	125	100 x 85	80 x 60	9	36
L-PP 100R	B-PP 100R	L-PP 100R-FI	100	37	160	valjkasti ležaj	125	100 x 85	80 x 60	9	36
L-PP 100KA	B-PP 100KA	L-PP 100KA-FI	100	37	160	kuglični ležaj (C)	125	100 x 85	80 x 60	9	36
L-PP 125G	B-PP 125G	L-PP 125G-FI	125	40	200	klizni ležaj	150	100 x 85	80 x 60	9	38
L-PP 125R	B-PP 125R	L-PP 125R-FI	125	40	200	valjkasti ležaj	150	100 x 85	80 x 60	9	38
L-PP 125KA	B-PP 125KA	L-PP 125KA-FI	125	40	200	kuglični ležaj (C)	150	100 x 85	80 x 60	9	38
L-PP 150G	B-PP 150G	L-PP 150G-FI	150	50	300	klizni ležaj	190	140 x 110	105 x 75–80	11	60
L-PP 150R	B-PP 150R	L-PP 150R-FI	150	50	300	valjkasti ležaj	190	140 x 110	105 x 75–80	11	60
L-PP 150K	B-PP 150K	L-PP 150K-FI	150	50	300	kuglični ležaj	190	140 x 110	105 x 75–80	11	60
L-PP 200G	B-PP 200G	L-PP 200G-FI	200	50	400	klizni ležaj	235	140 x 110	105 x 75–80	11	65
L-PP 200R	B-PP 200R	L-PP 200R-FI	200	50	400	valjkasti ležaj	235	140 x 110	105 x 75–80	11	65
L-PP 200K	B-PP 200K	L-PP 200K-FI	200	50	400	kuglični ležaj	235	140 x 110	105 x 75–80	11	65

Izvedbe / opcije



	električno provodna izvedba, boja crna	bočna zaštita, prešani čelik, pocinčano	kočnica „stop-top“	kočnica smjera (zasebno) 1 x 360°	kočnica smjera (zasebno) 1 x 360°	s čeličnom zaštitom za nogu
Tehnički opis na stranici	434	116	112	115	115	116
Dodatna oznaka kotača	-EL	-FA	-ST	RI-03.01	RI-05.03	-FS
Dostupno za izvedbe	sve izvedbe kugličnog ležaja	sve	sve	promjer kotača 100–125 mm*	promjer kotača 150–200 mm*	promjer kotača 100–200 mm na zahtjev

* Samo za okretno sklopove kotača bez kočnice ili okretni sklop kotača sa „stop-top“ kočnicom na zahtjev

Seriya POW

Tihi kotači od poliamida s gumenim zaštitnim prstenom

200–220 kg

Tvrdoća gazišta i gume

70 Shore D

Očuvanje poda / glatki rad

zadovoljavajući

Otpor kotrljanja

vrlo dobar

Otpornost na trošenje

dobar



Gazna površina:

- visokokvalitetni poliamid 6, otporno na udarce, tvrdoća 70 Shore D
- niska razina buke (-10 decibela) s elastičnim prigušnim slojem izrađenim od elastične pune gume, boja crvena
- lagani rad na glatkim površinama
- nizak otpor kotrljanja
- visoka otpornost na trošenje
- boja bijela

Ostale karakteristike:

- KF izvedba: sa sintetičkom bočnom zaštitom, velika
- visoka kemijska otpornost na mnoge agresivne tvari
- radna temperatura: -20 °C do +80 °C, smanjena nosivost iznad +35 °C

Dodatni detalji:

- serija kotača: stranica 69
- gazna površina: stranica 57
- vrste ležajeva: stranica 84–85
- kemijska otpornost: stranica 51

Kotači	Promjer kotača	Kotač	Nosivost	Vrsta ležaja	Promjer provrta	Širina
	(D) [mm]	širina (T2) [mm]	[kg]		osovine (d) [mm]	glavčine (T1) [mm]
POW 100/8KF	100	35	200	kuglični ležaj (C)	8	46
POW 100/10KF	100	35	200	kuglični ležaj (C)	10	46
POW 125/8KF	125	35	220	kuglični ležaj (C)	8	46
POW 125/10KF	125	35	220	kuglični ležaj (C)	10	46

6

Izvedbe / opcije



velika bočna zaštita s dodatnim brtvama s kugličnog ležaja

Tehnički opis na stranici	85
Dodatna oznaka kotača	-KFD
Dostupno za izvedbe	POW 100/8KF + POW 125/8KF

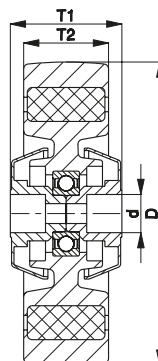

Seriya L-POW, B-POW

Sklopovi kotača od prešanog čelika, izvedba srednje nosivosti, s prirubnicom, s tihim kotačem od poliamida



200–220 kg

Vilica kotača: serija L/B

- prešani čelik, pocinčan, plavo pasiviziran, bez Cr6

Okretna vilica kotača:

- dvostruki kuglični ležaj u okretnoj glavi
- brtva okretno glave
- minimalna zračnost okretno glave, glatko kotrljanje i produženi vijek trajanja zahvaljujući posebnom dinamičnom Blickle postupku zakivanja

Kotač: serija POW

- visokokvalitetni poliamid 6, otporno na udarce, tvrdoća 70 Shore D, boja bijela
- niska razina buke (-10 decibela) s elastičnim prigušnim slojem izrađenim od elastične pune gume, boja crvena

Dodatni detalji:

- serija vilica: stranica 91
- kočnice: stranica 112–113
- serija kotača: stranica 340
- vrste ležajeva: stranica 84–85

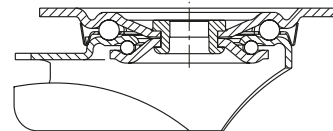

Okretni kotač	Fiksni kotač	Okretni kotač sa kočnicom „stop-fix“	Promjer kotača [mm]	Kotač širina [mm]	Nosivost [kg]	Vrsta ležaja	Ukupna visina [mm]	Veličina ploče [mm]	Rupa za vijak razmak [mm]	Rupa za vijak promjer [mm]	Pomak okretnog kotača [mm]
L-POW 100KF	B-POW 100KF	L-POW 100KF-FI	100	35	200	kuglični ležaj (C)	125	100 x 85	80 x 60	9	36
L-POW 125KF	B-POW 125KF	L-POW 125KF-FI	125	35	220	kuglični ležaj (C)	150	100 x 85	80 x 60	9	38

6

Izvedbe / opcije



	kočnica smjera (zasebno) 1 x 360°	velika bočna zaštita s dodatnim brtvama kugličnog ležaja
Tehnički opis na stranici	115	85
Dodatna oznaka kotača	RI-03.01	-KFD
Dostupno za izvedbe	sve*	na zahtjev

* Samo za okretno sklopove kotača bez kočnice

Seriya LK-POW, BK-POW

Sklopovi kotača od prešanog čelika, zvedba velike nosivosti, s prirubnicom, s tihim kotačem od poliamida



200–220 kg

Vilica kotača: serija LK/BK

- jaki prešani čelik, pocinčan, plavo pasiviziran, bez Cr6

Okretna vilica kotača:

- dvostruki kuglični ležaj u okretnoj glavi
- brtva okretno glave
- minimalna zračnost okretno glave, glatko kotrljanje i produženi vijek trajanja zahvaljujući posebnom dinamičnom Blickle postupku zakivanja

Kotač: serija POW

- visokokvalitetni poliamid 6, otporno na udarce, tvrdoća 70 Shore D, boja bijela
- niska razina buke (-10 decibela) s elastičnim prigušnim slojem izrađenim od elastične pune gume, boja crvena

Dodatni detalji:

- serija vilica: stranica 92
- kočnice: stranica 112–113
- serija kotača: stranica 340
- vrste ležajeva: stranica 84–85

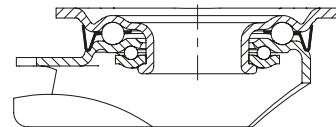

6

Okretni kotač	Fiksni kotač	Okretni kotač sa kočnicom „stop-fix“	Promjer kotača [mm]	Kotač širina [mm]	Nosivost [kg]	Vrsta ležaja	Ukupna visina [mm]	Veličina ploče [mm]	Rupa za vijak razmak [mm]	Rupa za vijak promjer [mm]	Pomak okretnog kotača [mm]
LK-POW 100KF-1	BK-POW 100KF-1	LK-POW 100KF-1-FI	100	35	200	kuglični ležaj (C)	130	100 x 85	80 x 60	9	45
LK-POW 100KF-3	BK-POW 100KF-3	LK-POW 100KF-3-FI	100	35	200	kuglični ležaj (C)	130	140 x 110	105 x 75–80	11	45
LK-POW 125KF-1	BK-POW 125KF-1	LK-POW 125KF-1-FI	125	35	220	kuglični ležaj (C)	155	100 x 85	80 x 60	9	48
LK-POW 125KF-3	BK-POW 125KF-3	LK-POW 125KF-3-FI	125	35	220	kuglični ležaj (C)	155	140 x 110	105 x 75–80	11	48

Izvedbe / opcije



	kočnica smjera (zasebno) 1 x 360°	kočnica smjera (zasebno) 1 x 360°
Tehnički opis na stranici	115	115
Dodatna oznaka kotača	RI-05.01	RI-03.03
Dostupno za izvedbe	sve s pločom 100x85 mm *	sve s pločom 140x110 mm *

* Samo za okretno sklopove kotača bez kočnice

Serija PO, promjer kotača 50–125x40 mm

Kotači od poliamida

75–300 kg

Tvrdoća gazišta i gume

70 Shore D

Očuvanje poda / glatki rad

zadovoljavajući

Otpor kotrljanja

odličan

Otpornost na trošenje

dobar

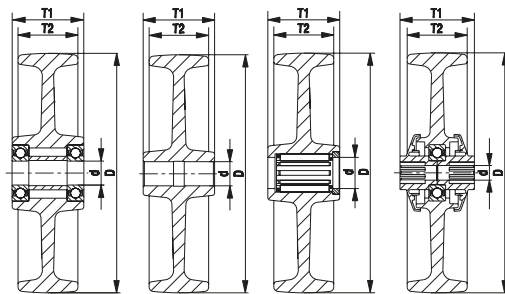

kuglični ležaj klizni ležaj valjkasti ležaj kuglični ležaj (C) KA izvedba

Kotač:

- visokokvalitetni poliamid 6, otporno na udarce, tvrdoća 70 Shore D
- odlično kotrljanje i otpornost na skretanje
- lagani rad na glatkim površinama
- visoka otpornost na trošenje
- boja prirodna bijela

Ostale karakteristike:

- KA izvedba: sa sintetičkom bočnom zaštitom, mala
- KF izvedba: sa sintetičkom bočnom zaštitom, velika
- visoka kemijska otpornost na mnoge agresivne tvari
- radna temperatura: -20 °C do +80 °C, smanjena nosivost iznad +35 °C

Dodatni detalji:

- serija kotača: stranica 69
- gazna površina: stranica 57
- vrste ležajeva: stranica 84–85
- kemijska otpornost: stranica 51

Kotači	Promjer kotača (D) [mm]	Kotač širina (T2) [mm]	Nosivost [kg]	Vrsta ležaja	Promjer provrta osovine (d) [mm]	Širina glavčine (T1) [mm]
PO 50/8G	50	18	75	klizni ležaj	8	22
PO 60/12G	60	29	150	klizni ležaj	12	35
PO 60/8KF	60	32	150	kuglični ležaj (C)	8	36
PO 76/8G	75	23	100	klizni ležaj	8	29,5
PO 75/12G	75	32	200	klizni ležaj	12	35
PO 75/12-45G	75	32	200	klizni ležaj	12	45
PO 75/12R	75	32	200	valjkasti ležaj	12	35
PO 80/12G	80	32	220	klizni ležaj	12	35
PO 80/12R	80	32	220	valjkasti ležaj	12	35
PO 80/8KA	80	32	220	kuglični ležaj (C)	8	36
PO 82/15G	80	37	230	klizni ležaj	15	45
PO 82/15R	80	37	230	valjkasti ležaj	15	45
PO 82/15K	80	37	250	kuglični ležaj	15	45
PO 101/12G	100	32	240	klizni ležaj	12	35
PO 100/12G	100	37	280	klizni ležaj	12	45
PO 100/15G	100	37	280	klizni ležaj	15	45
PO 100/12R	100	37	280	valjkasti ležaj	12	45
PO 100/15R	100	37	280	valjkasti ležaj	15	45
PO 100/8KA	100	37	280	kuglični ležaj (C)	8	46
PO 100/10KA	100	37	280	kuglični ležaj (C)	10	46
PO 126/12G	125	32	260	klizni ležaj	12	35
PO 125/12G	125	40	300	klizni ležaj	12	45
PO 125/15G	125	40	300	klizni ležaj	15	45
PO 125/20G	125	40	300	klizni ležaj	20	45
PO 125/12R	125	40	300	valjkasti ležaj	12	45
PO 125/15R	125	40	300	valjkasti ležaj	15	45
PO 125/8KA	125	40	300	kuglični ležaj (C)	8	46
PO 125/10KA	125	40	300	kuglični ležaj (C)	10	46

Za ostale promjere kotača, pogledajte sljedeću stranicu

Izvedbe / opcije

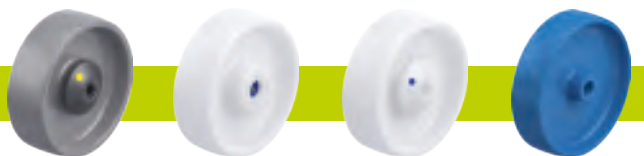

elektroprovodna izvedba, siva boja koja ne ostavlja trag	s valjkastim ležajem od nehrđajućeg čelika u glavčini kotača	s kugličnim ležajem od nehrđajućeg čelika i bočnom zaštitom	kotač specijalne plave boje
--	--	---	-----------------------------

Tehnički opis na stranici	50	84	84–85	
Dodatna oznaka kotača	-ELS	-XR	-XKA / -XKF	-C5017
Dostupno za izvedbe	pogledajte seriju PO...-ELS (stranica 435)	svi kotači s valjkastim ležajem	izvedba kuglični ležaj (C)	PO 100/12G, PO 125/15G

Serija PO, promjer kotača 125x50–300 mm

Kotači od poliamida



350–1 500 kg

Tvrdoća gazišta i gume

70 Shore D

Očuvanje poda / glatki rad

zadovoljavajući

Otpor kotrljanja

odličan

Otpornost na trošenje

dobar

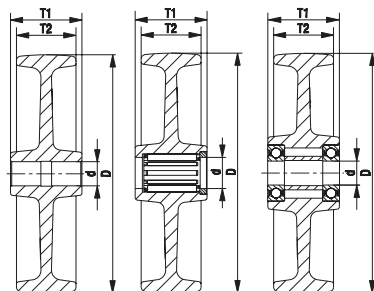

klizni ležaj valjkasti ležaj kuglični ležaj

Kotač:

- visokokvalitetni poliamid 6, otporno na udarce, tvrdoća 70 Shore D
- odlično kotrljanje i otpornost na skretanje
- lagani rad na glatkim površinama
- visoka otpornost na trošenje
- boja prirodna bijela

Ostale karakteristike:

- visoka kemijska otpornost na mnoge agresivne tvari
- radna temperatura: -20 °C do +80 °C, smanjena nosivost iznad +35 °C

Dodatni detalji:

- serija kotača: stranica 69
- gazna površina: stranica 57
- vrste ležajeva: stranica 84–85
- kemijska otpornost: stranica 51

Kotači	Promjer kotača (D) [mm]	Kotač širina (T2) [mm]	Nosivost [kg]	Vrsta ležaja	Promjer provrta osovine (d) [mm]	Širina glavčine (T1) [mm]
PO 127/20R	125	50	400	valjkasti ležaj	20	60
PO 127/20K	125	50	400	kuglični ležaj	20	60
PO 151/15G	150	40	350	klizni ležaj	15	50
PO 151/20G	150	40	350	klizni ležaj	20	50
PO 150/20G	150	50	400	klizni ležaj	20	60
PO 150/20R	150	50	400	valjkasti ležaj	20	60
PO 150/20K	150	50	400	kuglični ležaj	20	60
PO 160/20G	160	50	450	klizni ležaj	20	60
PO 160/20R	160	50	450	valjkasti ležaj	20	60
PO 160/20K	160	50	450	kuglični ležaj	20	60
PO 175/20G	175	50	500	klizni ležaj	20	60
PO 175/20R	175	50	500	valjkasti ležaj	20	60
PO 175/20K	175	50	500	kuglični ležaj	20	60
PO 201/15G	200	40	500	klizni ležaj	15	50
PO 201/20G	200	40	500	klizni ležaj	20	50
PO 200/20G	200	50	600	klizni ležaj	20	60
PO 200/20R	200	50	600	valjkasti ležaj	20	60
PO 200/20K	200	50	600	kuglični ležaj	20	60
PO 200/25K	200	50	600	kuglični ležaj	25	60
PO 250/25G	250	50	1 000	klizni ležaj	25	60
PO 250/25K	250	50	1 000	kuglični ležaj	25	60
PO 300/30G	300	55	1 500	klizni ležaj	30	65
PO 300/30K	300	55	1 500	kuglični ležaj	30	65

Izvedbe / opcije



	elektroprovodna izvedba, siva boja koja ne ostavlja trag	s mazalicom	s valjkastim ležajem od nehrđajućeg čelika u glavčini kotača	s kugličnim ležajem od nehrđajućeg čelika u glavčini kotača	kotač specijalne plave boje
Tehnički opis na stranici	50		84	84	
Dodatna oznaka kotača	-ELS	-NI	-XR	-XK	-C5017
Dostupno za izvedbe	pogledajte seriju PO...-ELS (stranica 435)	na zahtjev	svi kotači s valjkastim ležajem	svi kotači s kugličnim ležajem	PO 151/20G, PO 200/20G

Seriya LE-PO, B-PO

Sklopovi kotača od prešanog čelika s pribudnicom, s kotačem od poliamida

150–300 kg

Vilica kotača: serija LE/B

- prešani čelik, pocinčan, plavo pasiviziran, bez Cr6

Okretna vilica kotača:

- dvostruki kuglični ležaj u okretnoj glavi
- brtva okretno glave
- minimalna zračnost okretno glave, glatko kotrljanje i produljeni vijek trajanja zahvaljujući posebnom dinamičnom Blickle postupku zakivanja

Kotač: serija PO

- visokokvalitetni poliamid 6, otporno na udarce, tvrdoća 70 Shore D, boja prirodna bijela

Dodatni detalji:

- serija vilica: stranica 90
- kočnice: stranica 112–113
- serija kotača: stranica 343–344
- vrste ležajeva: stranica 84–85

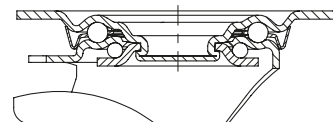

Okretni kotač	Fiksni kotač	Okretni kotač sa kočnicom „stop-fix“	Promjer kotača [mm]	Kotač širina [mm]	Nosivost [kg]	Vrsta ležaja	Ukupna visina [mm]	Veličina ploče [mm]	Rupa za vijak razmak [mm]	Rupa za vijak promjer [mm]	Pomak okretnog kotača [mm]
LE-PO 60G	B-PO 60G	LE-PO 60G-RA *	60	29	150	klizni ležaj	80	100 x 85	80 x 60	9	35
LE-PO 60KF	B-PO 60KF	LE-PO 60KF-RA *	60	32	150	kuglični ležaj (C)	80	100 x 85	80 x 60	9	35
LE-PO 75G	B-PO 75G	LE-PO 75G-FI	75	32	150	klizni ležaj	100	100 x 85	80 x 60	9	38
LE-PO 75R	B-PO 75R	LE-PO 75R-FI	75	32	150	valjkasti ležaj	100	100 x 85	80 x 60	9	38
LE-PO 80G	B-PO 80G	LE-PO 80G-FI	80	32	150	klizni ležaj	102	100 x 85	80 x 60	9	38
LE-PO 80R	B-PO 80R	LE-PO 80R-FI	80	32	150	valjkasti ležaj	102	100 x 85	80 x 60	9	38
LE-PO 80KA	B-PO 80KA	LE-PO 80KA-FI	80	32	150	kuglični ležaj (C)	102	100 x 85	80 x 60	9	38
LE-PO 100G	B-PO 100G	LE-PO 100G-FI	100	37	150	klizni ležaj	125	100 x 85	80 x 60	9	36
LE-PO 100R	B-PO 100R	LE-PO 100R-FI	100	37	150	valjkasti ležaj	125	100 x 85	80 x 60	9	36
LE-PO 100KA	B-PO 100KA	LE-PO 100KA-FI	100	37	150	kuglični ležaj (C)	125	100 x 85	80 x 60	9	36
LE-PO 125G	B-PO 125G	LE-PO 125G-FI	125	40	150	klizni ležaj	150	100 x 85	80 x 60	9	38
LE-PO 125R	B-PO 125R	LE-PO 125R-FI	125	40	150	valjkasti ležaj	150	100 x 85	80 x 60	9	38
LE-PO 125KA	B-PO 125KA	LE-PO 125KA-FI	125	40	150	kuglični ležaj (C)	150	100 x 85	80 x 60	9	38
LE-PO 150G	B-PO 150G	LE-PO 150G-FI	150	50	300	klizni ležaj	190	140 x 110	105 x 75–80	11	54
LE-PO 150R	B-PO 150R	LE-PO 150R-FI	150	50	300	valjkasti ležaj	190	140 x 110	105 x 75–80	11	54
LE-PO 160G	B-PO 160G	LE-PO 160G-FI	160	50	300	klizni ležaj	195	140 x 110	105 x 75–80	11	54
LE-PO 160R	B-PO 160R	LE-PO 160R-FI	160	50	300	valjkasti ležaj	195	140 x 110	105 x 75–80	11	54
LE-PO 175G	B-PO 175G	LE-PO 175G-FI	175	50	300	klizni ležaj	213	140 x 110	105 x 75–80	11	50
LE-PO 175R	B-PO 175R	LE-PO 175R-FI	175	50	300	valjkasti ležaj	213	140 x 110	105 x 75–80	11	50
LE-PO 200G	B-PO 200G	LE-PO 200G-FI	200	50	300	klizni ležaj	235	140 x 110	105 x 75–80	11	54
LE-PO 200R	B-PO 200R	LE-PO 200R-FI	200	50	300	valjkasti ležaj	235	140 x 110	105 x 75–80	11	54

* „Radstop“ izvedba kočnice

Za izvedbe od nehrđajućeg čelika pogledajte stranicu 417

Izvedbe / opcije



	„Radstop“ kočnica kotača	elektroprovodna izvedba, siva boja koja ne ostavlja trag	bočna zaštitna, prešani čelik, pocinčano	kočnica „stop-top“	s kočnicom smjera (zasebno) 1 x 360°	s kugličnim ležajem od nehrđajućeg čelika i malom bočnom zaštitom	s čeličnom zaštitom za nogu
Tehnički opis na stranici		50	116	112	115	85	116
Dodatna oznaka kotača		-ELS	-FA	-ST	pogledajte **	-XKA	-FS
Dostupno za izvedbe		pogledajte seriju PO...-ELS (stranica 435)	promjer kotača 75–200 mm	promjer kotača 150–200 mm	za Ø-kotača i dimenzije ploče, pogledajte**	izvedba kuglični ležaj (C) na zahtjev	na zahtjev

** RI-03.01 za promjer kotača 75, 100, 125 mm, RI-03.03 za promjer kotača 150–200 mm (Samo za okretno sklopove kotača bez kočnice ili okretni sklop kotača sa „stop-top“ kočnicom na zahtjev)

Seriya LER-PO

Sklopovi kotača od prešanog čelika s rupom za vijak, s kotačem od poliamida



150–300 kg

Vilica kotača: serija LER

- prešani čelik, pocinčan, plavo pasiviziran, bez Cr6
- dvostruki kuglični ležaj u okretnoj glavi
- jak središnji vijak
- minimalna zračnost okretno glave, glatko kotrljanje i produljeni vijek trajanja zahvaljujući posebnom dinamičnom Blickle postupku zakivanja

Kotač: serija PO

- visokokvalitetni poliamid 6, otporno na udarce, tvrdoća 70 Shore D, boja prirodna bijela

Dodatni detalji:

- serija vilica: stranica 91
- kočnice: stranica 112–113
- serija kotača: stranica 343–344
- vrste ležajeva: stranica 84–85

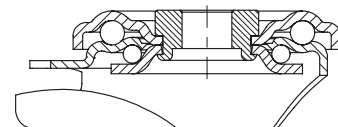

6

Okretni kotač	Okretni kotač sa kočnicom „stop-fix“	Promjer kotača [mm]	Kotač širina [mm]	Nosivost [kg]	Vrsta ležaja	Ukupna visina [mm]	Promjer ploče [mm]	Promjer rupe za vijak [mm]	Pomak okretnog kotača [mm]
LER-PO 60G	LER-PO 60G-RA *	60	29	150	klizni ležaj	80	70	13	35
LER-PO 60KF	LER-PO 60KF-RA *	60	32	150	kuglični ležaj (C)	80	70	13	35
LER-PO 75G	LER-PO 75G-FI	75	32	150	klizni ležaj	100	70	13	38
LER-PO 75R	LER-PO 75R-FI	75	32	150	valjkasti ležaj	100	70	13	38
LER-PO 80G	LER-PO 80G-FI	80	32	150	klizni ležaj	102	70	13	38
LER-PO 80R	LER-PO 80R-FI	80	32	150	valjkasti ležaj	102	70	13	38
LER-PO 80KA	LER-PO 80KA-FI	80	32	150	kuglični ležaj (C)	102	70	13	38
LER-PO 100G	LER-PO 100G-FI	100	37	150	klizni ležaj	125	70	13	36
LER-PO 100R	LER-PO 100R-FI	100	37	150	valjkasti ležaj	125	70	13	36
LER-PO 100KA	LER-PO 100KA-FI	100	37	150	kuglični ležaj (C)	125	70	13	36
LER-PO 125G	LER-PO 125G-FI	125	40	150	klizni ležaj	150	70	13	38
LER-PO 125R	LER-PO 125R-FI	125	40	150	valjkasti ležaj	150	70	13	38
LER-PO 125KA	LER-PO 125KA-FI	125	40	150	kuglični ležaj (C)	150	70	13	38
LER-PO 150G	LER-PO 150G-FI	150	50	300	klizni ležaj	190	88	13	54
LER-PO 150R	LER-PO 150R-FI	150	50	300	valjkasti ležaj	190	88	13	54
LER-PO 160G	LER-PO 160G-FI	160	50	300	klizni ležaj	195	88	13	54
LER-PO 160R	LER-PO 160R-FI	160	50	300	valjkasti ležaj	195	88	13	54
LER-PO 175G	LER-PO 175G-FI	175	50	300	klizni ležaj	213	88	13	50
LER-PO 175R	LER-PO 175R-FI	175	50	300	valjkasti ležaj	213	88	13	50
LER-PO 200G	LER-PO 200G-FI	200	50	300	klizni ležaj	235	88	13	54
LER-PO 200R	LER-PO 200R-FI	200	50	300	valjkasti ležaj	235	88	13	54

* „Radstop“ izvedba kočnice

Za izvedbe od nehrđajućeg čelika pogledajte stranicu 418

Izvedbe / opcije



	„Radstop“ kočnica kotača	elektroprovodna izvedba, siva boja koja ne ostavlja trag	bočna zaštitna, prešani čelik, pocinčano	s kugličnim ležajem od nehrđajućeg čelika i malom bočnom zaštitom	s čeličnom zaštitom za nogu	stopa za oslonac
Tehnički opis na stranici		50	116	85	116	114
Dodatna oznaka kotača		-ELS	-FA	-XKA	-FS	FF 100-1 / FF 125-1
Dostupno za izvedbe		pogledajte seriju PO...-ELS (stranica 435)	promjer kotača 75–200 mm	izvedba kuglični ležaj (C) na zahtjev	promjer kotača 100–200 mm na zahtjev	promjer kotača 100+125 mm

Seriya LEZ-PO

Sklopovi kotača od prešanog čelika s trnom, s kotačem od poliamida

150–300 kg

Vilica kotača: serija LEZ

- prešani čelik, pocinčan, plavo pasiviziran, bez Cr6
- dvostruki kuglični ležaj u okretnoj glavi
- minimalna zračnost okretne glave, glatko kotrljanje i produljeni vijek trajanja zahvaljujući posebnom dinamičnom Blickle postupku zakivanja
- čelični spojni trn i središnji vijak stegnut i osiguran

Kotač: serija PO

- visokokvalitetni poliamid 6, otporno na udarce, tvrdoća 70 Shore D, boja prirodna bijela

Dodatni detalji:

- serija vilica: stranica 91
- kočnice: stranica 112–113
- serija kotača: stranica 343–344
- vrste ležajeva: stranica 84–85

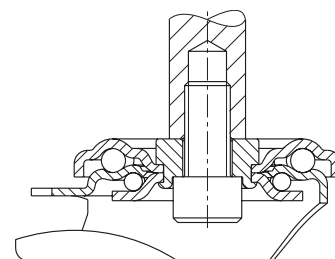

Okretni kotač	Okretni kotač sa kočnicom „stop-fix”	Promjer kotača [mm]	Kotač širina [mm]	Nosivost [kg]	Vrsta ležaja	Ukupna visina [mm]	Promjer trna	Dužina trna [mm]	Pomak okretnog kotača [mm]
LEZ-PO 75G	LEZ-PO 75G-FI	75	32	150	klizni ležaj	100	20	50	38
LEZ-PO 80G	LEZ-PO 80G-FI	80	32	150	klizni ležaj	102	20	50	38
LEZ-PO 100G	LEZ-PO 100G-FI	100	37	150	klizni ležaj	125	20	50	36
LEZ-PO 125G	LEZ-PO 125G-FI	125	40	150	klizni ležaj	150	20	50	38
LEZ-PO 150G-22	LEZ-PO 150G-22-FI	150	50	300	klizni ležaj	190	22	60	54
LEZ-PO 150G-27	LEZ-PO 150G-27-FI	150	50	300	klizni ležaj	190	27	60	54
LEZ-PO 160G-22	LEZ-PO 160G-22-FI	160	50	300	klizni ležaj	195	22	60	54
LEZ-PO 160G-27	LEZ-PO 160G-27-FI	160	50	300	klizni ležaj	195	27	60	54
LEZ-PO 200G-22	LEZ-PO 200G-22-FI	200	50	300	klizni ležaj	235	22	60	54
LEZ-PO 200G-27	LEZ-PO 200G-27-FI	200	50	300	klizni ležaj	235	27	60	54

Za izvedbe od nehrđajućeg čelika pogledajte stranicu 419

Izvedbe / opcije



	elektroprovodna izvedba, siva boja koja ne ostavlja trag	bočna zaštita, prešani čelik, pocinčano	s čeličnom zaštitom za nogu	stopa za oslonac
Tehnički opis na stranici	50	116	116	114
Dodatna oznaka kotača	-ELS	-FA	-FS	FF 100-1 / FF 125-1
Dostupno za izvedbe	pogledajte seriju PO...-ELS (stranica 435)	sve	promjer kotača 100–200 mm na zahtjev	promjer kotača 100+125 mm

Seriya L-PO, B-PO, promjeri kotača 75–150 mm

Sklopovi kotača od prešanog čelika, izvedba srednje nosivosti, s prirubnicom, s kotačem od poliamida



200–400 kg

Vilica kotača: serija L/B

- prešani čelik, pocinčan, plavo pasiviziran, bez Cr6

Okretna vilica kotača:

- dvostruki kuglični ležaj u okretnoj glavi
- jak središnji vijak (od promjera kotača 150 mm)
- brtva okretno glave
- minimalna zračnost okretno glave, glatko kotrljanje i produljeni vijek trajanja zahvaljujući posebnom dinamičnom Blickle postupku zakivanja

Kotač: serija PO

- visokokvalitetni poliamid 6, otporno na udarce, tvrdoća 70 Shore D, boja prirodna bijela

Dodatni detalji:

- serija vilica: stranica 91
- kočnice: stranica 112–113
- serija kotača: stranica 343–344
- vrste ležajeva: stranica 84–85

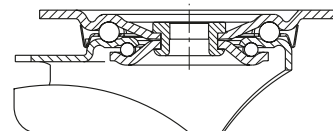

6

Okretni kotač	Fiksni kotač	Okretni kotač sa kočnicom „stop-fix“	Promjer kotača [mm]	Kotač širina [mm]	Nosivost [kg]	Vrsta ležaja	Ukupna visina [mm]	Veličina ploče [mm]	Rupa za vijak razmak [mm]	Rupa za vijak promjer [mm]	Pomak okretnog kotača [mm]
L-PO 75G	B-PO 75G	L-PO 75G-FI	75	32	200	klizni ležaj	100	100 x 85	80 x 60	9	38
L-PO 75R	B-PO 75R	L-PO 75R-FI	75	32	200	valjkasti ležaj	100	100 x 85	80 x 60	9	38
L-PO 80G	B-PO 80G	L-PO 80G-FI	80	32	220	klizni ležaj	102	100 x 85	80 x 60	9	38
L-PO 80R	B-PO 80R	L-PO 80R-FI	80	32	220	valjkasti ležaj	102	100 x 85	80 x 60	9	38
L-PO 80KA	B-PO 80KA	L-PO 80KA-FI	80	32	220	kuglični ležaj (C)	102	100 x 85	80 x 60	9	38
L-PO 100G	B-PO 100G	L-PO 100G-FI	100	37	250	klizni ležaj	125	100 x 85	80 x 60	9	36
L-PO 100R	B-PO 100R	L-PO 100R-FI	100	37	250	valjkasti ležaj	125	100 x 85	80 x 60	9	36
L-PO 100KA	B-PO 100KA	L-PO 100KA-FI	100	37	250	kuglični ležaj (C)	125	100 x 85	80 x 60	9	36
L-PO 125G	B-PO 125G	L-PO 125G-FI	125	40	250	klizni ležaj	150	100 x 85	80 x 60	9	38
L-PO 125R	B-PO 125R	L-PO 125R-FI	125	40	250	valjkasti ležaj	150	100 x 85	80 x 60	9	38
L-PO 125KA	B-PO 125KA	L-PO 125KA-FI	125	40	250	kuglični ležaj (C)	150	100 x 85	80 x 60	9	38
L-PO 150G	B-PO 150G	L-PO 150G-FI	150	50	400	klizni ležaj	190	140 x 110	105 x 75–80	11	60
L-PO 150R	B-PO 150R	L-PO 150R-FI	150	50	400	valjkasti ležaj	190	140 x 110	105 x 75–80	11	60
L-PO 150K	B-PO 150K	L-PO 150K-FI	150	50	400	kuglični ležaj	190	140 x 110	105 x 75–80	11	60

Za ostale promjere kotača, pogledajte sljedeću stranicu
Za izvedbe od nehrđajućeg čelika pogledajte stranicu 420

Izvedbe / opcije



	elektroprovodna izvedba, siva boja koja ne ostavlja trag	bočna zaštita, prešani čelik, pocinčano	kočnica „stop-top“	s kočnicom smjera (zasebno) 1 x 360°	s valjkastim ležajem od nehrđajućeg čelika u glavčini kotača	s kugličnim ležajem od nehrđajućeg čelika u glavčini kotača	s čeličnom zaštitom za nogu
Tehnički opis na stranici	50	116	112	115	84	84 / 85	116
Dodatna oznaka kotača	-ELS	-FA	-ST	pogledajte *	-XR	-XK / -XKA	-FS
Dostupno za izvedbe	pogledajte seriju PO...-ELS (stranica 435)	sve	sve	za Ø-kotača i dimenzije ploča, pogledajte*	svi kotači s valjkastim ležajem	svi kotači s kugličnim ležajem na zahtjev	promjer kotača 100–150 mm

* RI-03.01 za promjer kotača 75, 100, 125 mm, RI-05.03 za promjer kotača 150 mm (Samo za okretno sklopove kotača bez kočnice ili okretni sklop kotača sa „stop-top“ kočnicom na zahtjev)

Seriya L-PO, B-PO, BH-PO, kotača Ø 160–250 mm

Sklopovi kotača od prešanog čelika, izvedba srednje nosivosti, s prirubnicom, s kotačem od poliamida



400–600 kg

Vilica kotača: serija L/B/BH

- prešani čelik, pocinčan, plavo pasiviziran, bez Cr6

Okretna vilica kotača:

- dvostruki kuglični ležaj u okretnoj glavi
- jak središnji vijak
- brtva okretno glave (izuzetak: veličina ploče 175 x 175 mm)
- minimalna zračnost okretno glave, glatko kotrljanje i produženi vijek trajanja zahvaljujući posebnom dinamičnom Blickle postupku zakivanja

Kotač: serija PO

- visokokvalitetni poliamid 6, otporno na udarce, tvrdoća 70 Shore D, boja prirodna bijela

Dodatni detalji:

- serija vilica: stranica 91
- kočnice: stranica 112–113
- serija kotača: stranica 343–344
- vrste ležajeva: stranica 84–85

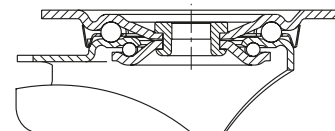

Okretni kotač	Fiksni kotač	Okretni kotač sa kočnicom „stop-fix“	Promjer kotača [mm]	Kotač širina [mm]	Nosivost [kg]	Vrsta ležaja	Ukupna visina [mm]	Veličina ploče [mm]	Rupa za vijak razmak [mm]	Rupa za vijak promjer [mm]	Pomak okretnog kotača [mm]
L-PO 160G	B-PO 160G	L-PO 160G-FI	160	50	400	klizni ležaj	195	140 x 110	105 x 75–80	11	60
L-PO 160R	B-PO 160R	L-PO 160R-FI	160	50	400	valjkasti ležaj	195	140 x 110	105 x 75–80	11	60
L-PO 160K	B-PO 160K	L-PO 160K-FI	160	50	400	kuglični ležaj	195	140 x 110	105 x 75–80	11	60
L-PO 175G	B-PO 175G	L-PO 175G-FI	175	50	400	klizni ležaj	213	140 x 110	105 x 75–80	11	60
L-PO 175R	B-PO 175R	L-PO 175R-FI	175	50	400	valjkasti ležaj	213	140 x 110	105 x 75–80	11	60
L-PO 175K	B-PO 175K	L-PO 175K-FI	175	50	400	kuglični ležaj	213	140 x 110	105 x 75–80	11	60
L-PO 200G	B-PO 200G	L-PO 200G-FI	200	50	400	klizni ležaj	235	140 x 110	105 x 75–80	11	65
L-PO 200R	B-PO 200R	L-PO 200R-FI	200	50	400	valjkasti ležaj	235	140 x 110	105 x 75–80	11	65
L-PO 200K	B-PO 200K	L-PO 200K-FI	200	50	400	kuglični ležaj	235	140 x 110	105 x 75–80	11	65
L-PO 250G-3	BH-PO 250G	*	250	50	500	klizni ležaj	295	140 x 110	105 x 75–80	11	77
L-PO 250K-3	BH-PO 250K	*	250	50	500	kuglični ležaj	295	140 x 110	105 x 75–80	11	77
L-PO 250G	B-PO 250G	*	250	50	600	klizni ležaj	295	175 x 175	140 x 140	15	70
			250	50	600	klizni ležaj	295	220 x 130	190 x 75	15	–

* „stop-top“ izvedba kočnice, pogledajte izvedbe / opcije

Za izvedbe od nehrđajućeg čelika pogledajte stranicu 420

Izvedbe / opcije**



	elektroprovodna izvedba, siva boja koja ne ostavlja trag	bočna zaštita, prešani čelik, pocinčano	kočnica „stop-top“	sa sustavom središnjeg zaključavanja „central-stop“	s valjkastim ležajem od nehrđajućeg čelika u glavčini kotača	s kugličnim ležajem od nehrđajućeg čelika u glavčini kotača	s čeličnom zaštitom za nogu
Tehnički opis na stranici	50	116	112	113	84	84	116
Dodatna oznaka kotača	-ELS	-FA	-ST	-CS11	-XR	-XK	-FS
Dostupno za izvedbe	pogledajte seriju PO...-ELS (stranica 435)	promjer kotača 160–200 mm	sve	promjer kotača 160+200 mm	svi kotači s valjkastim ležajem	svi kotači s kugličnim ležajem na zahtjev	promjer kotača 160–200 mm, promjer kotača 250 mm na zahtjev

** Ostale izvedbe / opcije: kočnica smjera (zasebno) 1 x 360°: RI-05.03 za kotač promjera 160–200 mm (samo za okretno sklopove kotača bez kočnice ili okretni sklop kotača s kočnicom „stop-top“ ili središnjom kočnicom na zahtjev)

Seriya LK-PO, BK-PO, promjer kotača 75–125x40 mm

Sklopovi kotača od prešanog čelika, izvedba velike nosivosti, s prirubnicom, s kotačem od poliamida



200–300 kg

Vilica kotača: serija LK/BK

- jaki prešani čelik, pocinčan, plavo pasiviziran, bez Cr6

Okretna vilica kotača:

- dvostruki kuglični ležaj u okretnoj glavi
- brtva okretno glave
- minimalna zračnost okretno glave, glatko kotrljanje i produljeni vijek trajanja zahvaljujući posebnom dinamičnom Blickle postupku zakivanja

Kotač: serija PO

- visokokvalitetni poliamid 6, otporno na udarce, tvrdoća 70 Shore D, boja prirodna bijela

Dodatni detalji:

- serija vilica: stranica 92
- kočnice: stranica 112–113
- serija kotača: stranica 343–344
- vrste ležajeva: stranica 84–85

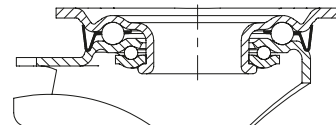

6

Okretni kotač	Fiksni kotač	Okretni kotač sa kočnicom „stop-fix“	Promjer kotača [mm]	Kotač širina [mm]	Nosivost [kg]	Vrsta ležaja	Ukupna visina [mm]	Veličina ploče [mm]	Rupa za vijak razmak [mm]	Rupa za vijak promjer [mm]	Pomak okretnog kotača [mm]
LK-PO 75G	BK-PO 75G	LK-PO 75G-FI	75	32	200	klizni ležaj	108	100 x 85	80 x 60	9	40
LK-PO 75R	BK-PO 75R	LK-PO 75R-FI	75	32	200	valjkasti ležaj	108	100 x 85	80 x 60	9	40
LK-PO 82G	BK-PO 82G	LK-PO 82G-FI	80	37	230	klizni ležaj	110	100 x 85	80 x 60	9	40
LK-PO 82R	BK-PO 82R	LK-PO 82R-FI	80	37	230	valjkasti ležaj	110	100 x 85	80 x 60	9	40
LK-PO 82K	BK-PO 82K	LK-PO 82K-FI	80	37	250	kuglični ležaj	110	100 x 85	80 x 60	9	40
LK-PO 100G-1	BK-PO 100G-1	LK-PO 100G-1-FI	100	37	280	klizni ležaj	130	100 x 85	80 x 60	9	45
LK-PO 100R-1	BK-PO 100R-1	LK-PO 100R-1-FI	100	37	280	valjkasti ležaj	130	100 x 85	80 x 60	9	45
LK-PO 100KA-1	BK-PO 100KA-1	LK-PO 100KA-1-FI	100	37	280	kuglični ležaj (C)	130	100 x 85	80 x 60	9	45
LK-PO 100G-3	BK-PO 100G-3	LK-PO 100G-3-FI	100	37	280	klizni ležaj	130	140 x 110	105 x 75–80	11	45
LK-PO 100R-3	BK-PO 100R-3	LK-PO 100R-3-FI	100	37	280	valjkasti ležaj	130	140 x 110	105 x 75–80	11	45
LK-PO 100KA-3	BK-PO 100KA-3	LK-PO 100KA-3-FI	100	37	280	kuglični ležaj (C)	130	140 x 110	105 x 75–80	11	45
LK-PO 125G-1	BK-PO 125G-1	LK-PO 125G-1-FI	125	40	300	klizni ležaj	155	100 x 85	80 x 60	9	48
LK-PO 125R-1	BK-PO 125R-1	LK-PO 125R-1-FI	125	40	300	valjkasti ležaj	155	100 x 85	80 x 60	9	48
LK-PO 125KA-1	BK-PO 125KA-1	LK-PO 125KA-1-FI	125	40	300	kuglični ležaj (C)	155	100 x 85	80 x 60	9	48
LK-PO 125G-3	BK-PO 125G-3	LK-PO 125G-3-FI	125	40	300	klizni ležaj	155	140 x 110	105 x 75–80	11	48
LK-PO 125R-3	BK-PO 125R-3	LK-PO 125R-3-FI	125	40	300	valjkasti ležaj	155	140 x 110	105 x 75–80	11	48
LK-PO 125KA-3	BK-PO 125KA-3	LK-PO 125KA-3-FI	125	40	300	kuglični ležaj (C)	155	140 x 110	105 x 75–80	11	48

Za ostale promjere kotača, pogledajte sljedeću stranicu

Izvedbe / opcije



	elektroprovodna izvedba, siva boja koja ne ostavlja trag	bočna zaštita, prešani čelik, pocinčano	kočnica „stop-top“	s kočnicom smjera (zasebno) 1 x 360°	s valjkastim ležajem od nehrđajućeg čelika u glavčini kotača	s kugličnim ležajem od nehrđajućeg čelika u glavčini kotača
Tehnički opis na stranici	50	116	112	115	84	84 / 85
Dodatna oznaka kotača	-ELS	-FA	-ST	pogledajte *	-XR	-XK / -XKA
Dostupno za izvedbe	pogledajte seriju PO...-ELS (stranica 435)	sve	sve	za Ø-kotača i dimenzije ploča, pogledajte*	svi kotači s valjkastim ležajem	svi kotači s kugličnim ležajem na zahtjev

* RI-05.01 za promjer kotača 75–125 mm sa pločom 100x85 mm, RI-03.03 za promjer kotača 100–125 mm sa pločom 140x110 mm (Samo za okretno sklopove kotača bez kočnice ili okretni sklop kotača sa „stop-top“ kočnicom na zahtjev)

Seriya LK-PO, BH-PO, promjer kotača 125x50–200 mm

Sklopovi kotača od prešanog čelika, izvedba velike nosivosti, s prirubnicom, s kotačem od poliamida



400–600 kg

Vilica kotača: serija LK/BH

- jaki prešani čelik, pocinčan, plavo pasiviziran, bez Cr6

Okretna vilica kotača:

- dvostruki kuglični ležaj u okretnoj glavi
- jak središnji vijak
- brtva okretno glave
- minimalna zračnost okretno glave, glatko kotrljanje i produljeni vijek trajanja zahvaljujući posebnom dinamičnom Blickle postupku zakivanja

Kotač: serija PO

- visokokvalitetni poliamid 6, otporno na udarce, tvrdoća 70 Shore D, boja prirodna bijela

Dodatni detalji:

- serija vilica: stranica 92
- kočnice: stranica 112–113
- serija kotača: stranica 343–344
- vrste ležajeva: stranica 84–85

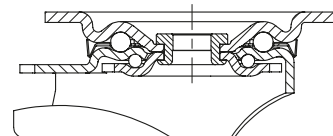

Okretni kotač	Fiksni kotač	Okretni kotač sa kočnicom „stop-fix“	Promjer kotača [mm]	Kotač širina [mm]	Nosivost [kg]	Vrsta ležaja	Ukupna visina [mm]	Veličina ploče [mm]	Rupa za vijak razmak [mm]	Rupa za vijak promjer [mm]	Pomak okretnog kotača [mm]
LK-PO 127R	BH-PO 127R	LK-PO 127R-FI	125	50	400	valjkasti ležaj	170	140 x 110	105 x 75–80	11	55
LK-PO 127K	BH-PO 127K	LK-PO 127K-FI	125	50	400	kuglični ležaj	170	140 x 110	105 x 75–80	11	55
LK-PO 150G	BH-PO 150G	LK-PO 150G-FI	150	50	400	klizni ležaj	197	140 x 110	105 x 75–80	11	60
LK-PO 150K	BH-PO 150K	LK-PO 150K-FI	150	50	400	kuglični ležaj	197	140 x 110	105 x 75–80	11	60
LK-PO 160G	BH-PO 160G	LK-PO 160G-FI	160	50	450	klizni ležaj	202	140 x 110	105 x 75–80	11	60
LK-PO 160K	BH-PO 160K	LK-PO 160K-FI	160	50	450	kuglični ležaj	202	140 x 110	105 x 75–80	11	60
LK-PO 175G	BH-PO 175G	LK-PO 175G-FI	175	50	500	klizni ležaj	220	140 x 110	105 x 75–80	11	65
LK-PO 175K	BH-PO 175K	LK-PO 175K-FI	175	50	500	kuglični ležaj	220	140 x 110	105 x 75–80	11	65
LK-PO 200G	BH-PO 200G	LK-PO 200G-FI	200	50	600	klizni ležaj	245	140 x 110	105 x 75–80	11	62
LK-PO 200K	BH-PO 200K	LK-PO 200K-FI	200	50	600	kuglični ležaj	245	140 x 110	105 x 75–80	11	62

Izvedbe / opcije *



	elektroprovodna izvedba, siva boja koja ne ostavlja trag	bočna zaštita, prešani čelik, pocinčano	kočnica „stop-top“	s kočnicom „ideal-stop“ ukupne visine +17 mm	kočnica smjera (zasebno) 1 x 360°	s kugličnim ležajem od nehrđajućeg čelika	s čeličnom zaštitom za nogu
Tehnički opis na stranici	50	116	112	112	115	84	116
Dodatna oznaka kotača	-ELS	-FA	-ST	-IS	RI-05.03	-XK	-FS
Dostupno za izvedbe	pogledajte seriju PO...-ELS (stranica 435)	sve	sve	promjer kotača 125x50, 160, 200 mm**	sve***	svi kotači s kugličnim ležajem na zahtjev	na zahtjev

* Ostale izvedbe / opcije: valjkasti ležaji od nehrđajućeg čelika (-XR), dostupni za kotače promjera 125 mm (pogledajte stranicu 84 za tehničke podatke)

** Sintetička prilagodna ploča za reguliranje ukupne visine okretnih i fiksnih kotača bez kočnice „ideal stop“: šifra proizvoda AP3-17

*** Samo za okretno sklopove kotača bez kočnice ili okretni sklop kotača sa „stop-top“ kočnicom na zahtjev

Seriya LH-PO, BH-PO

Sklopovi kotača od prešanog čelika, izvedba velike nosivosti, s prirubnicom, s kotačem od poliamida



230–900 kg

Vilica kotača: serija LH/BH

- jaki prešani čelik, pocinčan, plavo pasiviziran, bez Cr6

- vilica i prirubnica velike nosivosti

Okretna vilica kotača:

- dvostruki kuglični ležaj u okretnoj glavi
- središnji vijak stegnut i osiguran, izuzetno jak
- posebno otporan na udarce zbog **četiri posebno oblikovana, očvršćena ležišta ležaja**

Kotač: serija PO

- visokokvalitetni poliamid 6, otporno na udarce, tvrdoća 70 Shore D, boja prirodna bijela

Dodatni detalji:

- serija vilica: stranica 92
- kočnice: stranica 112–113
- serija kotača: stranica 343–344
- vrste ležajeva: stranica 84–85

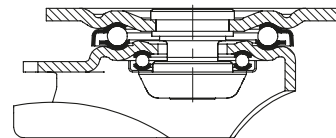

6

Okretni kotač	Fiksni kotač	Okretni kotač sa kočnicom „stop-fix“	Promjer kotača [mm]	Kotač širina [mm]	Nosivost [kg]	Vrsta ležaja	Ukupna visina [mm]	Veličina ploče [mm]	Rupa za vijak razmak [mm]	Rupa za vijak promjer [mm]	Pomak okretnog kotača [mm]
LH-PO 82G	BH-PO 82G	LH-PO 82G-FI	80	37	230	klizni ležaj	120	100 x 85	80 x 60	9	45
LH-PO 82K	BH-PO 82K	LH-PO 82K-FI	80	37	250	kuglični ležaj	120	100 x 85	80 x 60	9	45
LH-PO 100G-1	BH-PO 100G-1	LH-PO 100G-1-FI	100	37	280	klizni ležaj	140	100 x 85	80 x 60	9	45
LH-PO 100KA-1	BH-PO 100KA-1	LH-PO 100KA-1-FI	100	37	280	kuglični ležaj (C)	140	100 x 85	80 x 60	9	45
LH-PO 100G-3	BH-PO 100G-3	LH-PO 100G-3-FI	100	37	280	klizni ležaj	140	140 x 110	105 x 75–80	11	45
LH-PO 100KA-3	BH-PO 100KA-3	LH-PO 100KA-3-FI	100	37	280	kuglični ležaj (C)	140	140 x 110	105 x 75–80	11	45
LH-PO 125G-1	BH-PO 125G-1	LH-PO 125G-1-FI	125	40	300	klizni ležaj	165	100 x 85	80 x 60	9	45
LH-PO 125KA-1	BH-PO 125KA-1	LH-PO 125KA-1-FI	125	40	300	kuglični ležaj (C)	165	100 x 85	80 x 60	9	45
LH-PO 125G-3	BH-PO 125G-3	LH-PO 125G-3-FI	125	40	300	klizni ležaj	165	140 x 110	105 x 75–80	11	45
LH-PO 125KA-3	BH-PO 125KA-3	LH-PO 125KA-3-FI	125	40	300	kuglični ležaj (C)	165	140 x 110	105 x 75–80	11	45
LH-PO 127K	BH-PO 127K	LH-PO 127K-FI	125	50	400	kuglični ležaj	170	140 x 110	105 x 75–80	11	55
LH-PO 150G	BH-PO 150G	LH-PO 150G-FI	150	50	400	klizni ležaj	197	140 x 110	105 x 75–80	11	65
LH-PO 150K	BH-PO 150K	LH-PO 150K-FI	150	50	400	kuglični ležaj	197	140 x 110	105 x 75–80	11	65
LH-PO 160G	BH-PO 160G	LH-PO 160G-FI	160	50	450	klizni ležaj	202	140 x 110	105 x 75–80	11	65
LH-PO 160K	BH-PO 160K	LH-PO 160K-FI	160	50	450	kuglični ležaj	202	140 x 110	105 x 75–80	11	65
LH-PO 175G	BH-PO 175G	LH-PO 175G-FI	175	50	500	klizni ležaj	220	140 x 110	105 x 75–80	11	67
LH-PO 175K	BH-PO 175K	LH-PO 175K-FI	175	50	500	kuglični ležaj	220	140 x 110	105 x 75–80	11	67
LH-PO 200G	BH-PO 200G	LH-PO 200G-FI	200	50	600	klizni ležaj	245	140 x 110	105 x 75–80	11	70
LH-PO 200K	BH-PO 200K	LH-PO 200K-FI	200	50	600	kuglični ležaj	245	140 x 110	105 x 75–80	11	70
LH-PO 250G	BH-PO 250G	*	250	50	900	klizni ležaj	295	140 x 110	105 x 75–80	11	82
LH-PO 250K	BH-PO 250K	*	250	50	900	kuglični ležaj	295	140 x 110	105 x 75–80	11	82

* „stop-top“ izvedba kočnice, pogledajte izvedbe / opcije

Izvedbe / opcije**



	elektroprovodna izvedba, siva boja koja ne ostavlja trag	bočna zaštita, prešani čelik, pocinčano	kočnica „stop-top“	sa sustavom središnjeg zaključavanja „central-stop“	s kočnicom „ideal-stop“ ukupne visine +17 mm	s kočnicom smjera (zasebno) 1 x 360°	s čeličnom zaštitom za nogu
Tehnički opis na stranici	50	116	112	113	112	115	116
Dodatna oznaka kotača	-ELS	-FA	-ST	-CS13	-IS	pogledajte****	-FS
Dostupno za izvedbe	pogledajte seriju PO...-ELS (stranica 435)	promjer kotača 80–200 mm	sve	promjer kotača 160, 200 mm	promjer kotača 160, 200 mm***	za 0-kotača i dimenzije ploča, pogledajte****	promjer kotača 100–250 mm

** Ostale izvedbe / opcije: 1. kuglični ležaj od nehrđajućeg čelika (-XK / -XKA), dostupno na zahtjev (tehnički podaci na stranici 84–85)

*** Sintetička prilagodna ploča za reguliranje ukupne visine okretnih i fiksnih kotača bez kočnice „ideal stop“: šifra proizvoda AP3-17

**** RI-04.01 za promjer kotača 80–125 mm sa pločom 100x85 mm, RI-04.03 za promjer kotača 100–125x40 mm sa pločom 140x110 mm, RI-05.03 za promjer kotača 125x50–200 mm (Samo za okretnne sklopove kotača bez kočnice ili okretni sklop kotača s kočnicom „stop-top“ i „central-stop“ na zahtjev)

Serija LUH-PO, BH-PO

Sklopovi kotača od prešanog čelika, izvedba velike nosivosti, zatvoreni, s prirubnicom, s kotačem od poliamida



400–600 kg

Vilica kotača: serija LUH/BH

- jaki prešani čelik, pocinčan, plavo pasiviziran, bez Cr6

Okretna vilica kotača:

kuglični ležaj u četiri točke za ekstremno velika opterećenja

- zatvorena i zabrtvljena okretna glava
- posebno otporan na udarce zbog **posebno oblikovanih, očvršćenih ležišta ležaja**

Kotač: serija PO

- visokokvalitetni poliamid 6, otporno na udarce, tvrdoća 70 Shore D, boja prirodna bijela

Dodatni detalji:

- serija vilica: stranica 93
- kočnice: stranica 112–113
- serija kotača: stranica 343–344
- vrste ležajeva: stranica 84–85

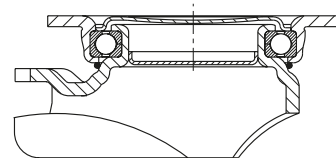

Okretni kotač	Fiksni kotač	Okretni kotač sa kočnicom „stop-fix“	Promjer kotača [mm]	Kotač širina [mm]	Nosivost [kg]	Vrsta ležaja	Ukupna visina [mm]	Veličina ploče [mm]	Rupa za vijak razmak [mm]	Rupa za vijak promjer [mm]	Pomak okretnog kotača [mm]
LUH-PO 127K	BH-PO 127K	LUH-PO 127K-FI	125	50	400	kuglični ležaj	170	140 x 110	105 x 75–80	11	55
LUH-PO 150G	BH-PO 150G	LUH-PO 150G-FI	150	50	400	klizni ležaj	197	140 x 110	105 x 75–80	11	61
LUH-PO 150K	BH-PO 150K	LUH-PO 150K-FI	150	50	400	kuglični ležaj	197	140 x 110	105 x 75–80	11	61
LUH-PO 160G	BH-PO 160G	LUH-PO 160G-FI	160	50	450	klizni ležaj	202	140 x 110	105 x 75–80	11	61
LUH-PO 160K	BH-PO 160K	LUH-PO 160K-FI	160	50	450	kuglični ležaj	202	140 x 110	105 x 75–80	11	61
LUH-PO 200G	BH-PO 200G	LUH-PO 200G-FI	200	50	600	klizni ležaj	245	140 x 110	105 x 75–80	11	63
LUH-PO 200K	BH-PO 200K	LUH-PO 200K-FI	200	50	600	kuglični ležaj	245	140 x 110	105 x 75–80	11	63

6

Izvedbe / opcije



	elektroprovodna izvedba, siva boja koja ne ostavlja trag	bočna zaštita, prešani čelik, pocinčano	kočnica smjera (zasebno) 1 x 360°	s kugličnim ležajem od nehrđajućeg čelika u glavčini kotača	s čeličnom zaštitom za nogu
Tehnički opis na stranici	50	116	115	84	116
Dodatna oznaka kotača	-ELS	-FA	RI-05.03	-XK	-FS
Dostupno za izvedbe	pogledajte seriju PO...-ELS (stranica 435)	sve	sve*	na zahtjev	na zahtjev

* Samo za okretnne sklopove kotača bez kočnice

Seriya LO-PO, BO-PO

Sklopovi kotača velike nosivosti od zavarenog čelika, s kotačem od poliamida



400–1 000 kg

Vilica kotača: serija LO/BO

- čvrsta konstrukcija od zavarenog čelika, pocinčan, plavo pasiviziran, bez Cr6

Okretna vilica kotača:

- dvostruki kuglični ležaj u okretnoj glavi
- **četiri posebno oblikovana očvršnuta ležišta ležaja** za dodatnu čvrstoću
- stegnut i osiguran zavareni središnji vijak, izuzetno jak
- brtva okretno glave s labirintnim dizajnom
- mazalica

Kotač: serija PO

- visokokvalitetni poliamid 6, otporno na udarce, tvrdoća 70 Shore D, boja prirodna bijela

Dodatni detalji:

- serija vilica: stranica 93
- kočnice: stranica 112–113
- serija kotača: stranica 343–344
- vrste ležajeva: stranica 84–85

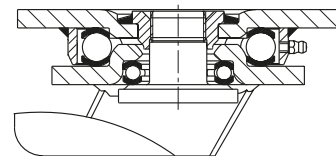

6

Okretni kotač	Fiksni kotač	Okretni kotač sa kočnicom „stop-top“	Promjer kotača [mm]	Kotač širina [mm]	Nosivost [kg]	Vrsta ležaja	Ukupna visina [mm]	Veličina ploče [mm]	Rupa za vijak razmak [mm]	Rupa za vijak promjer [mm]	Pomak okretnog kotača [mm]
LO-PO 127K	BO-PO 127K	LO-PO 127K-ST	125	50	400	kuglični ležaj	170	140 x 110	105 x 75–80	11	55
LO-PO 150G	BO-PO 150G	LO-PO 150G-ST	150	50	400	klizni ležaj	200	140 x 110	105 x 75–80	11	55
LO-PO 150K	BO-PO 150K	LO-PO 150K-ST	150	50	400	kuglični ležaj	200	140 x 110	105 x 75–80	11	55
LO-PO 160G	BO-PO 160G	LO-PO 160G-ST	160	50	450	klizni ležaj	205	140 x 110	105 x 75–80	11	55
LO-PO 160K	BO-PO 160K	LO-PO 160K-ST	160	50	450	kuglični ležaj	205	140 x 110	105 x 75–80	11	55
LO-PO 200G	BO-PO 200G	LO-PO 200G-ST	200	50	600	klizni ležaj	245	140 x 110	105 x 75–80	11	60
LO-PO 200K	BO-PO 200K	LO-PO 200K-ST	200	50	600	kuglični ležaj	245	140 x 110	105 x 75–80	11	60
LO-PO 250G	BO-PO 250G	LO-PO 250G-ST	250	50	1 000	klizni ležaj	295	140 x 110	105 x 75–80	11	70
LO-PO 250K	BO-PO 250K	LO-PO 250K-ST	250	50	1 000	kuglični ležaj	295	140 x 110	105 x 75–80	11	70

Izvedbe / opcije



	elektroprovodna izvedba, siva boja koja ne ostavlja trag	s kočnicom smjera 4 x 90°	s kugličnim ležajem od nehrđajućeg čelika u glavčini kotača	s čeličnom zaštitom za nogu	stopa za oslonac
Tehnički opis na stranici	50	115	84	116	114
Dodatna oznaka kotača	-ELS	-RI4	-XK	-FS	FF 125 / 150 / 160 / 200
Dostupno za izvedbe	pogledajte seriju PO...-ELS (stranica 435)	promjer kotača 125–200 mm	na zahtjev	na zahtjev	promjer kotača 125–200 mm

Seriya SPO, promjeri kotača 75–160 mm

Kotači velike nosivosti od poliamida



300–850 kg

Tvrdoća gazišta i gume

70 Shore D

Očuvanje poda / glatki rad

zadovoljavajući

Otpor kotrljanja

odličan

Otpornost na trošenje

dobar

Kotač:

- visokokvalitetni poliamid 6, otporno na udarce, tvrdoća 70 Shore D
- izuzetno robusna izvedba za veliku nosivost
- odlično kotrljanje i otpornost na skretanje
- lagani rad na glatkim površinama
- visoka otpornost na trošenje
- boja prirodna bijela

Ostale karakteristike:

- visoka kemijska otpornost na mnoge agresivne tvari
- radna temperatura: -20 °C do +80 °C, smanjena nosivost iznad +35 °C

Dodatni detalji:

- serija kotača: stranica 69
- gazna površina: stranica 57
- vrste ležajeva: stranica 84–85
- kemijska otpornost: stranica 51

Kotači	Promjer kotača (D) [mm]	Kotač širina (T2) [mm]	Nosivost [kg]	Vrsta ležaja	Promjer provrta osovine (d) [mm]	Širina glavčine (T1) [mm]
SPO 75/12G	75	32	300	klizni ležaj	12	35
SPO 75/15-45G	75	32	300	klizni ležaj	15	45
SPO 75/15G	75	32	300	klizni ležaj	15	35
SPO 75/15K	75	32	300	kuglični ležaj	15	35
SPO 80/15G	80	37	350	klizni ležaj	15	45
SPO 80/15K	80	37	350	kuglični ležaj	15	45
SPO 82/20K	80	70	650	kuglični ležaj	20	70
SPO 100/15G	100	37	500	klizni ležaj	15	45
SPO 100/15K	100	37	500	kuglični ležaj	15	45
SPO 125/15G	125	40	700	klizni ležaj	15	45
SPO 125/20G	125	40	700	klizni ležaj	20	45
SPO 125/15K	125	40	700	kuglični ležaj	15	45
SPO 125/20K	125	40	700	kuglični ležaj	20	45
SPO 127/20G	125	50	750	klizni ležaj	20	60
SPO 127/20K	125	50	750	kuglični ležaj	20	60
SPO 150/20G	150	50	800	klizni ležaj	20	60
SPO 150/20K	150	50	800	kuglični ležaj	20	60
SPO 150/25K	150	50	800	kuglični ležaj	25	60
SPO 160/20G	160	50	850	klizni ležaj	20	60
SPO 160/20K	160	50	850	kuglični ležaj	20	60
SPO 160/25K	160	50	850	kuglični ležaj	25	60

Za ostale promjere kotača, pogledajte sljedeću stranicu

Izvedbe / opcije



	s mazalicom	s kugličnim ležajem od nehrđajućeg čelika u glavčini kotača
Tehnički opis na stranici		84
Dodatna oznaka kotača	-NI	-XK
Dostupno za izvedbe	na zahtjev	na zahtjev*

* Neke dimenzije mogu rezultirati smanjenim opterećenjem

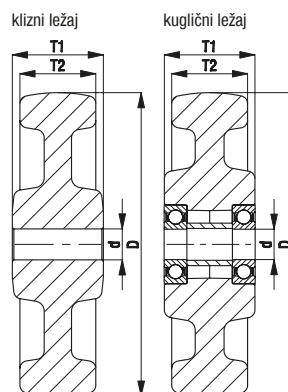

Seriya SPO, promjeri kotača 175–250 mm

Kotači velike nosivosti od poliamida



1 000–2 000 kg

Tvrdoća gazišta i gume

70 Shore D

Očuvanje poda / glatki rad

zadovoljavajući

Otpor kotrljanja

odličan

Otpornost na trošenje

dobar

Kotač:

- visokokvalitetni poliamid 6, otporno na udarce, tvrdoća 70 Shore D
- izuzetno robusna izvedba za veliku nosivost
- odlično kotrljanje i otpornost na skretanje
- lagani rad na glatkim površinama
- visoka otpornost na trošenje
- boja prirodna bijela

Ostale karakteristike:

- visoka kemijska otpornost na mnoge agresivne tvari
- radna temperatura: -20 °C do +80 °C, smanjena nosivost iznad +35 °C

Dodatni detalji:

- serija kotača: stranica 69
- gazna površina: stranica 57
- vrste ležajeva: stranica 84–85
- kemijska otpornost: stranica 51

Kotači	Promjer kotača (D) [mm]	Kotač širina (T2) [mm]	Nosivost [kg]	Vrsta ležaja	Promjer provrta osovine (d) [mm]	Širina glavčine (T1) [mm]
SPO 175/20G	175	50	1 000	klizni ležaj	20	60
SPO 175/20K	175	50	1 000	kuglični ležaj	20	60
SPO 175/25K	175	50	1 000	kuglični ležaj	25	60
SPO 201/20G	200	50	1 000	klizni ležaj	20	60
SPO 200/20G *	200	50	1 500	klizni ležaj	20	60
SPO 200/25G *	200	50	1 500	klizni ležaj	25	60
SPO 201/20K	200	50	1 000	kuglični ležaj	20	60
SPO 200/20K *	200	50	1 250	kuglični ležaj	20	60
SPO 200/25K *	200	50	1 500	kuglični ležaj	25	60
SPO 200/30K *	200	50	1 500	kuglični ležaj	30	60
SPO 251/25G	250	50	1 500	klizni ležaj	25	60
SPO 251/25K	250	50	1 500	kuglični ležaj	25	60
SPO 250/25G **	250	65	2 000	klizni ležaj	25	70
SPO 250/25K *	250	65	2 000	kuglični ležaj	25	65
SPO 250/30K *	250	65	2 000	kuglični ležaj	30	65
SPO 250/35K *	250	65	2 000	kuglični ležaj	35	65

* Izvedba kotača vrlo velike nosivosti

** Ispitivanje nosivosti u skladu s DIN 12532 s produženim prekidima kako bi se izbjeglo toplinsko preopterećenje

6

Izvedbe / opcije



	s mazalicom	s kugličnim ležajem od nehrđajućeg čelika u glavčini kotača
Tehnički opis na stranici		84
Dodatna oznaka kotača	-NI	-XK
Dostupno za izvedbe	na zahtjev	na zahtjev***

*** Neke dimenzije mogu rezultirati smanjenim opterećenjem

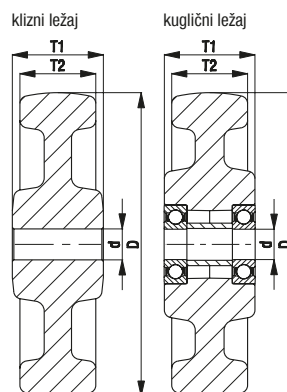

Seriya LK-SPO, BK-SPO, promjer kotača 75–125x40 mm

Sklopovi kotača od prešanog čelika, izvedba velike nosivosti, s prirubnicom, s kotačem od poliamida velike nosivosti



300–350 kg

Vilica kotača: serija LK/BK

- jaki prešani čelik, pocinčan, plavo pasiviziran, bez Cr6

Okretna vilica kotača:

- dvostruki kuglični ležaj u okretnoj glavi
- brtva okretno glave
- minimalna zračnost okretno glave, glatko kotrljanje i produženi vijek trajanja zahvaljujući posebnom dinamičnom Blickle postupku zakivanja

Kotač: serija SPO

- visokokvalitetni poliamid 6, otporno na udarce, tvrdoća 70 Shore D, izuzetno robustna izvedba za veliku nosivost, boja prirodna bijela

Dodatni detalji:

- serija vilica: stranica 92
- kočnice: stranica 112–113
- serija kotača: stranica 355–356
- vrste ležajeva: stranica 84–85

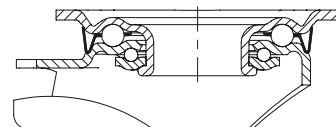

Okretni kotač	Fiksni kotač	Okretni kotač sa kočnicom „stop-fix”	Promjer kotača [mm]	Kotač širina [mm]	Nosivost [kg]	Vrsta ležaja	Ukupna visina [mm]	Veličina ploče [mm]	Rupa za vijak razmak [mm]	Rupa za vijak promjer [mm]	Pomak okretnog kotača [mm]
LK-SPO 75G	BK-SPO 75G	LK-SPO 75G-FI	75	32	300	klizni ležaj	108	100 x 85	80 x 60	9	40
LK-SPO 75K	BK-SPO 75K	LK-SPO 75K-FI	75	32	300	kuglični ležaj	108	100 x 85	80 x 60	9	40
LK-SPO 80G	BK-SPO 80G	LK-SPO 80G-FI	80	37	350	klizni ležaj	110	100 x 85	80 x 60	9	40
LK-SPO 80K	BK-SPO 80K	LK-SPO 80K-FI	80	37	350	kuglični ležaj	110	100 x 85	80 x 60	9	40
LK-SPO 100G-1	BK-SPO 100G-1	LK-SPO 100G-1-FI	100	37	350	klizni ležaj	130	100 x 85	80 x 60	9	45
LK-SPO 100K-1	BK-SPO 100K-1	LK-SPO 100K-1-FI	100	37	350	kuglični ležaj	130	100 x 85	80 x 60	9	45
LK-SPO 100G-3	BK-SPO 100G-3	LK-SPO 100G-3-FI	100	37	350	klizni ležaj	130	140 x 110	105 x 75–80	11	45
LK-SPO 100K-3	BK-SPO 100K-3	LK-SPO 100K-3-FI	100	37	350	kuglični ležaj	130	140 x 110	105 x 75–80	11	45
LK-SPO 125G-1	BK-SPO 125G-1	LK-SPO 125G-1-FI	125	40	350	klizni ležaj	155	100 x 85	80 x 60	9	48
LK-SPO 125K-1	BK-SPO 125K-1	LK-SPO 125K-1-FI	125	40	350	kuglični ležaj	155	100 x 85	80 x 60	9	48
LK-SPO 125G-3	BK-SPO 125G-3	LK-SPO 125G-3-FI	125	40	350	klizni ležaj	155	140 x 110	105 x 75–80	11	48
LK-SPO 125K-3	BK-SPO 125K-3	LK-SPO 125K-3-FI	125	40	350	kuglični ležaj	155	140 x 110	105 x 75–80	11	48

Za ostale promjere kotača, pogledajte sljedeću stranicu
Za izvedbe od nehrđajućeg čelika pogledajte stranicu 421

Izvedbe / opcije



	bočna zaštita, prešani čelik, pocinčano	kočnica „stop-top”	s kočnicom „ideal-stop” ukupne visine +17 mm	s kočnicom smjera (zasebno) 1 x 360°	s kugličnim ležajem od nehrđajućeg čelika u glavčini kotača
Tehnički opis na stranici	116	112	112	115	84
Dodatna oznaka kotača	-FA	-ST	-IS	pogledajte **	-XK
Dostupno za izvedbe	sve	sve	promjer kotača 125 mm s pločom 140x110 mm*	za Ø-kotača i dimenzije ploča, pogledajte**	na zahtjev***

* Sintetička prilagodna ploča za reguliranje ukupne visine okretnih i fiksnih kotača bez kočnice „ideal stop”: šifra proizvođača AP3-17

** RI-05.01 za promjer kotača 75–125 mm sa pločom 100x85 mm, RI-03.03 za promjer kotača 100–125 mm sa pločom 140x110 mm (Samo za okretno sklopove kotača bez kočnice ili okretni sklop kotača sa „stop-top” kočnicom na zahtjev)

*** Neke dimenzije mogu rezultirati smanjenim opterećenjem

Serija LK-SPO, BH-SPO, promjer kotača 125x50–200 mm

Sklopovi kotača od prešanog čelika, izvedba velike nosivosti, s prirubnicom, s kotačem od poliamida velike nosivosti



600 kg

Vilica kotača: serija LK/BH

- jaki prešani čelik, pocinčan, plavo pasiviziran, bez Cr6

Okretna vilica kotača:

- dvostruki kuglični ležaj u okretnoj glavi
- jak središnji vijak
- brtva okretno glave
- minimalna zračnost okretno glave, glatko kotrljanje i produljeni vijek trajanja zahvaljujući posebnom dinamičnom Blickle postupku zakivanja

Kotač: serija SPO

- visokokvalitetni poliamid 6, otporno na udarce, tvrdoća 70 Shore D, izuzetno robusna izvedba za veliku nosivost, boja prirodna bijela

Dodatni detalji:

- serija vilica: stranica 92
- kočnice: stranica 112–113
- serija kotača: stranica 355–356
- vrste ležajeva: stranica 84–85

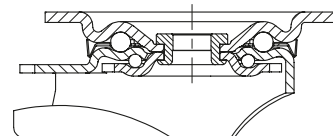

6

Okretni kotač	Fiksni kotač	Okretni kotač sa kočnicom „stop-fix“	Promjer kotača [mm]	Kotač širina [mm]	Nosivost [kg]	Vrsta ležaja	Ukupna visina [mm]	Veličina ploče [mm]	Rupa za vijak razmak [mm]	Rupa za vijak promjer [mm]	Pomak okretnog kotača [mm]
LK-SPO 127G	BH-SPO 127G	LK-SPO 127G-FI	125	50	600	klizni ležaj	170	140 x 110	105 x 75–80	11	55
LK-SPO 127K	BH-SPO 127K	LK-SPO 127K-FI	125	50	600	kuglični ležaj	170	140 x 110	105 x 75–80	11	55
LK-SPO 150G	BH-SPO 150G	LK-SPO 150G-FI	150	50	600	klizni ležaj	197	140 x 110	105 x 75–80	11	60
LK-SPO 150K	BH-SPO 150K	LK-SPO 150K-FI	150	50	600	kuglični ležaj	197	140 x 110	105 x 75–80	11	60
LK-SPO 160G	BH-SPO 160G	LK-SPO 160G-FI	160	50	600	klizni ležaj	202	140 x 110	105 x 75–80	11	60
LK-SPO 160K	BH-SPO 160K	LK-SPO 160K-FI	160	50	600	kuglični ležaj	202	140 x 110	105 x 75–80	11	60
LK-SPO 175G	BH-SPO 175G	LK-SPO 175G-FI	175	50	600	klizni ležaj	220	140 x 110	105 x 75–80	11	65
LK-SPO 175K	BH-SPO 175K	LK-SPO 175K-FI	175	50	600	kuglični ležaj	220	140 x 110	105 x 75–80	11	65
LK-SPO 200G *	BH-SPO 200G *	LK-SPO 200G-FI *	200	50	600	klizni ležaj	245	140 x 110	105 x 75–80	11	62
LK-SPO 201G	BH-SPO 201G	LK-SPO 201G-FI	200	50	600	klizni ležaj	245	140 x 110	105 x 75–80	11	62
LK-SPO 200K *	BH-SPO 200K *	LK-SPO 200K-FI *	200	50	600	kuglični ležaj	245	140 x 110	105 x 75–80	11	62
LK-SPO 201K	BH-SPO 201K	LK-SPO 201K-FI	200	50	600	kuglični ležaj	245	140 x 110	105 x 75–80	11	62

* Konstrukcija kotača vrlo velike nosivosti

Za izvedbe od nehrđajućeg čelika pogledajte stranicu 421

Izvedbe / opcije



	bočna zaštita, prešani čelik, pocinčano	kočnica „stop-top“	s kočnicom „ideal-stop“ ukupne visine +17 mm	kočnica smjera (zasebno) 1 x 360°	s kugličnim ležajem od nehrđajućeg čelika u glavčini kotača	s čeličnom zaštitom za nogu
Tehnički opis na stranici	116	112	112	115	84	116
Dodatna oznaka kotača	-FA	-ST	-IS	RI-05.03	-XK	-FS
Dostupno za izvedbe	sve	sve	promjer kotača 125, 160, 200 mm**	sve***	na zahtjev****	na zahtjev

** Sintetička prilagodna ploča za reguliranje ukupne visine okretnih i fiksnih kotača bez kočnice „ideal stop“: šifra proizvoda AP3-17

*** Samo za okretno sklopove kotača bez kočnice ili okretni sklop kotača sa „stop-top“ kočnicom na zahtjev

**** Neke dimenzije mogu rezultirati smanjenim opterećenjem

Seriya LKR-SPO

Sklopovi kotača od prešanog čelika, izvedba velike nosivosti, s rupom za vijak, s kotačem od poliamida velike nosivosti



300–350 kg

Vilica kotača: serija LKR

- jaki prešani čelik, pocinčan, plavo pasiviziran, bez Cr6
- dvostruki kuglični ležaj u okretnoj glavi
- jak središnji vijak
- minimalna zračnost okretne glave, glatko kotrljanje i produljeni vijek trajanja zahvaljujući posebnom dinamičnom Blickle postupku zakivanja

Kotač: serija SPO

- visokokvalitetni poliamid 6, otporno na udarce, tvrdoća 70 Shore D, izuzetno robusna izvedba za veliku nosivost, boja prirodna bijela

Dodatni detalji:

- serija vilica: stranica 92
- kočnice: stranica 112–113
- serija kotača: stranica 355–356
- vrste ležajeva: stranica 84–85

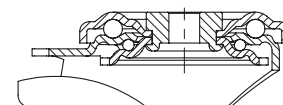

6

Okretni kotač	Okretni kotač sa kočnicom „stop-fix“	Promjer kotača [mm]	Kotač širina [mm]	Nosivost [kg]	Vrsta ležaja	Ukupna visina [mm]	Promjer ploče [mm]	Promjer rupe za vijak [mm]	Pomak okretnog kotača [mm]
LKR-SPO 75G	LKR-SPO 75G-FI	75	32	300	klizni ležaj	108	88	13	40
LKR-SPO 75K	LKR-SPO 75K-FI	75	32	300	kuglični ležaj	108	88	13	40
LKR-SPO 80G	LKR-SPO 80G-FI	80	37	350	klizni ležaj	110	88	13	40
LKR-SPO 80K	LKR-SPO 80K-FI	80	37	350	kuglični ležaj	110	88	13	40
LKR-SPO 100G	LKR-SPO 100G-FI	100	37	350	klizni ležaj	130	88	13	45
LKR-SPO 100K	LKR-SPO 100K-FI	100	37	350	kuglični ležaj	130	88	13	45
LKR-SPO 125G	LKR-SPO 125G-FI	125	40	350	klizni ležaj	155	88	13	48
LKR-SPO 125K	LKR-SPO 125K-FI	125	40	350	kuglični ležaj	155	88	13	48

Izvedbe / opcije



	bočna zaštita, prešani čelik, pocinčano	s kugličnim ležajem od nehrđajućeg čelika u glavčini kotača	stopa za oslonac
Tehnički opis na stranici	116	84	114
Dodatna oznaka kotača	-FA	-XK	FF 100-1 / FF 125-1
Dostupno za izvedbe	sve	na zahtjev*	promjer kotača 100+125 mm

* Neke dimenzije mogu rezultirati smanjenim opterećenjem

Seriya LH-SPO, BH-SPO, kotač promjera 75–125 mm

Sklopovi kotača od prešanog čelika, izvedba velike nosivosti, s prirubnicom, s kotačem od poliamida velike nosivosti



300–750 kg

Vilica kotača: serija LH/BH

- jaki prešani čelik, pocinčan, plavo pasiviziran, bez Cr6

- vilica i prirubnica velike nosivosti

Okretna vilica kotača:

- dvostruki kuglični ležaj u okretnoj glavi
- središnji vijak stegnut i osiguran, izuzetno jak
- posebno otporan na udarce zbog **četiri posebno oblikovana, očvršćena ležišta ležaja**

Kotač: serija SPO

- visokokvalitetni poliamid 6, otporno na udarce, tvrdoća 70 Shore D, izuzetno robustna izvedba za veliku nosivost, boja prirodna bijela

Dodatni detalji:

- serija vilica: stranica 92
- kočnice: stranica 112–113
- serija kotača: stranica 355
- vrste ležajeva: stranica 84–85

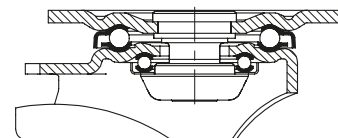

6

Okretni kotač	Fiksni kotač	Okretni kotač sa kočnicom „stop-fix“	Promjer kotača [mm]	Kotač širina [mm]	Nosivost [kg]	Vrsta ležaja	Ukupna visina [mm]	Veličina ploče [mm]	Rupa za vijak razmak [mm]	Rupa za vijak promjer [mm]	Pomak okretnog kotača [mm]
LH-SPO 75G	BH-SPO 75G	LH-SPO 75G-FI	75	32	300	klizni ležaj	118	100 x 85	80 x 60	9	45
LH-SPO 75K	BH-SPO 75K	LH-SPO 75K-FI	75	32	300	kuglični ležaj	118	100 x 85	80 x 60	9	45
LH-SPO 80G	BH-SPO 80G	LH-SPO 80G-FI	80	37	350	klizni ležaj	120	100 x 85	80 x 60	9	45
LH-SPO 80K	BH-SPO 80K	LH-SPO 80K-FI	80	37	350	kuglični ležaj	120	100 x 85	80 x 60	9	45
LH-SPO 82K			80	70	650	kuglični ležaj	112	100 x 85	80 x 60	9	45
LH-SPO 100G-1	BH-SPO 100G-1	LH-SPO 100G-1-FI	100	37	500	klizni ležaj	140	100 x 85	80 x 60	9	45
LH-SPO 100K-1	BH-SPO 100K-1	LH-SPO 100K-1-FI	100	37	500	kuglični ležaj	140	100 x 85	80 x 60	9	45
LH-SPO 100G-3	BH-SPO 100G-3	LH-SPO 100G-3-FI	100	37	500	klizni ležaj	140	140 x 110	105 x 75–80	11	45
LH-SPO 100K-3	BH-SPO 100K-3	LH-SPO 100K-3-FI	100	37	500	kuglični ležaj	140	140 x 110	105 x 75–80	11	45
LH-SPO 125G-1	BH-SPO 125G-1	LH-SPO 125G-1-FI	125	40	700	klizni ležaj	165	100 x 85	80 x 60	9	45
LH-SPO 125K-1	BH-SPO 125K-1	LH-SPO 125K-1-FI	125	40	700	kuglični ležaj	165	100 x 85	80 x 60	9	45
LH-SPO 125G-3	BH-SPO 125G-3	LH-SPO 125G-3-FI	125	40	700	klizni ležaj	165	140 x 110	105 x 75–80	11	45
LH-SPO 125K-3	BH-SPO 125K-3	LH-SPO 125K-3-FI	125	40	700	kuglični ležaj	165	140 x 110	105 x 75–80	11	45
LH-SPO 127G	BH-SPO 127G	LH-SPO 127G-FI	125	50	750	klizni ležaj	170	140 x 110	105 x 75–80	11	55
LH-SPO 127K	BH-SPO 127K	LH-SPO 127K-FI	125	50	750	kuglični ležaj	170	140 x 110	105 x 75–80	11	55

Za ostale promjere kotača, pogledajte sljedeću stranicu

Izvedbe / opcije



	bočna zaštita, prešani čelik, pocinčano	kočnica „stop-top“	s kočnicom smjera (zasebno) 1 x 360°	s kugličnim ležajem od nehrđajućeg čelika u glavčini kotača	s čeličnom zaštitom za nogu
Tehnički opis na stranici	116	112	115	84	116
Dodatna oznaka kotača	-FA	-ST	pogledajte *	-XK	-FS
Dostupno za izvedbe	sve osim promjera kotača 80x70 mm	sve osim promjera kotača 80x70 mm	za Ø-kotača i dimenzije ploča, pogledajte*	na zahtjev**	svi od promjera kotača 100 mm

* RI-04.01 za promjer kotača 75, 80x37, 100, 125 mm sa pločom 100x85 mm, RI-04.03 za promjer kotača 100, 125x40 mm sa pločom 140x110 mm, RI-05.03 za promjer kotača 125x50 mm (Samo za okretnne sklopove kotača bez kočnice ili okretni sklop kotača sa „stop-top“ kočnicom na zahtjev)

** Neke dimenzije mogu rezultirati smanjenim opterećenjem

Seriya LH-SPO, BH-SPO, kotač promjera 150–250 mm

Sklopovi kotača od prešanog čelika, izvedba velike nosivosti, s pribudnicom, s kotačem od poliamida velike nosivosti



800–900 kg

Vilica kotača: serija LH/BH

- jaki prešani čelik, pocinčan, plavo pasiviziran, bez Cr6

- vilica i pribudnica velike nosivosti

Okretna vilica kotača:

- dvostruki kuglični ležaj u okretnoj glavi
- središnji vijak stegnut i osiguran, izuzetno jak
- posebno otporan na udarce zbog **četiri posebno oblikovana, očvršćena ležišta ležaja**

Kotač: serija SPO

- visokokvalitetni poliamid 6, otporno na udarce, tvrdoća 70 Shore D, izuzetno robusna izvedba za veliku nosivost, boja prirodna bijela

Dodatni detalji:

- serija vilica: stranica 92
- kočnice: stranica 112–113
- serija kotača: stranica 355–356
- vrste ležajeva: stranica 84–85

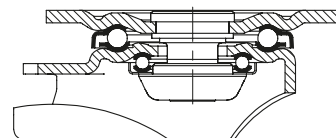

Okretni kotač	Fiksni kotač	Okretni kotač sa kočnicom „stop-fix“	Promjer kotača [mm]	Kotač širina [mm]	Nosivost [kg]	Vrsta ležaja	Ukupna visina [mm]	Veličina ploče [mm]	Rupa za vijak razmak [mm]	Rupa za vijak promjer [mm]	Pomak okretnog kotača [mm]
LH-SPO 150G	BH-SPO 150G	LH-SPO 150G-FI	150	50	800	klizni ležaj	197	140 x 110	105 x 75–80	11	65
LH-SPO 150K	BH-SPO 150K	LH-SPO 150K-FI	150	50	800	kuglični ležaj	197	140 x 110	105 x 75–80	11	65
LH-SPO 160G	BH-SPO 160G	LH-SPO 160G-FI	160	50	850	klizni ležaj	202	140 x 110	105 x 75–80	11	65
LH-SPO 160K	BH-SPO 160K	LH-SPO 160K-FI	160	50	850	kuglični ležaj	202	140 x 110	105 x 75–80	11	65
LH-SPO 175G	BH-SPO 175G	LH-SPO 175G-FI	175	50	900	klizni ležaj	220	140 x 110	105 x 75–80	11	67
LH-SPO 175K	BH-SPO 175K	LH-SPO 175K-FI	175	50	900	kuglični ležaj	220	140 x 110	105 x 75–80	11	67
LH-SPO 200G *	BH-SPO 200G *	LH-SPO 200G-FI *	200	50	900	klizni ležaj	245	140 x 110	105 x 75–80	11	70
LH-SPO 201G	BH-SPO 201G	LH-SPO 201G-FI	200	50	900	klizni ležaj	245	140 x 110	105 x 75–80	11	70
LH-SPO 200K *	BH-SPO 200K *	LH-SPO 200K-FI *	200	50	900	kuglični ležaj	245	140 x 110	105 x 75–80	11	70
LH-SPO 201K	BH-SPO 201K	LH-SPO 201K-FI	200	50	900	kuglični ležaj	245	140 x 110	105 x 75–80	11	70
LH-SPO 251G	BH-SPO 251G	**	250	50	900	klizni ležaj	295	140 x 110	105 x 75–80	11	82
LH-SPO 251K	BH-SPO 251K	**	250	50	900	kuglični ležaj	295	140 x 110	105 x 75–80	11	82
LH-SPO 250G *	BH-SPO 250G *	**	250	65	900	klizni ležaj	295	140 x 110	105 x 75–80	11	82
LH-SPO 250K *	BH-SPO 250K *	**	250	65	900	kuglični ležaj	295	140 x 110	105 x 75–80	11	82

* Konstrukcija kotača vrlo velike nosivosti

** „stop-top“ izvedba kočnice, pogledajte izvedbe / opcije

Izvedbe / opcije



	bočna zaštita, prešani čelik, pocinčano	kočnica „stop-top“	sa sustavom središnjeg zaključavanja „central-stop“	s kočnicom „ideal-stop“ ukupne visine +17 mm	kočnica smjera (zasebno) 1 x 360°	s čeličnom zaštitom za nogu	s kugličnim ležajem od nehrđajućeg čelika u glavčini kotača
Tehnički opis na stranici	116	112	113	112	115	116	84
Dodatna oznaka kotača	-FA	-ST	-CS13	-IS	RI-05.03	-FS	-XK
Dostupno za izvedbe	promjer kotača 150–200 mm	sve	promjer kotača 160+200 mm	promjer kotača 160+200 mm***	promjer kotača 150–200 mm****	sve	na zahtjev*****

*** Sintetička prilagodna ploča za reguliranje ukupne visine okretnih i fiksnih kotača bez kočnice „ideal stop“: šifra proizvoda AP3-17

**** Samo za okretno sklopove kotača bez kočnice ili okretni sklop kotača s kočnicom „stop-top“ i „central-stop“ na zahtjev

***** Neke dimenzije mogu rezultirati smanjenim opterećenjem

Seriya LHZ-SPO

Sklopovi kotača od prešanog čelika, izvedba velike nosivosti, s trnom, s kotačem od poliamida velike nosivosti

750–900 kg



Vilica kotača: serija LHZ

- jaki prešani čelik, pocinčan, plavo pasiviziran, bez Cr6
- vilica i pribornica velike nosivosti
- dvostruki kuglični ležaj u okretnoj glavi
- vrlo jak, zavaren čelični spojni trn, stegnut i osiguran
- posebno otporan na udarce zbog **četiri posebno oblikovana, očvršćena ležišta ležaja**

Kotač: serija SPO

- visokokvalitetni poliamid 6, otporno na udarce, tvrdoća 70 Shore D, izuzetno robusna izvedba za veliku nosivost, boja prirodna bijela

Dodatni detalji:

- serija vilica: stranica 92
- kočnice: stranica 112–113
- serija kotača: stranica 355–356
- vrste ležajeva: stranica 84–85

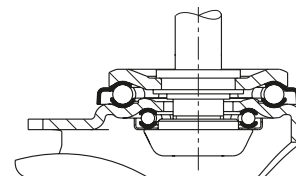

6

Okretni kotač	Okretni kotač sa kočnicom „stop-fix“	Promjer kotača [mm]	Kotač širina [mm]	Nosivost [kg]	Vrsta ležaja	Ukupna visina [mm]	Promjer trna	Dužina trna [mm]	Pomak okretnog kotača [mm]
LHZ-SPO 127G	LHZ-SPO 127G-FI	125	50	750	klizni ležaj	170	27	60	55
LHZ-SPO 127K	LHZ-SPO 127K-FI	125	50	750	kuglični ležaj	170	27	60	55
LHZ-SPO 150G	LHZ-SPO 150G-FI	150	50	800	klizni ležaj	197	27	60	65
LHZ-SPO 150K	LHZ-SPO 150K-FI	150	50	800	kuglični ležaj	197	27	60	65
LHZ-SPO 160G	LHZ-SPO 160G-FI	160	50	850	klizni ležaj	202	27	60	65
LHZ-SPO 160K	LHZ-SPO 160K-FI	160	50	850	kuglični ležaj	202	27	60	65
LHZ-SPO 200G *	LHZ-SPO 200G-FI *	200	50	900	klizni ležaj	245	27	60	70
LHZ-SPO 201G	LHZ-SPO 201G-FI	200	50	900	klizni ležaj	245	27	60	70
LHZ-SPO 200K *	LHZ-SPO 200K-FI *	200	50	900	kuglični ležaj	245	27	60	70
LHZ-SPO 201K	LHZ-SPO 201K-FI	200	50	900	kuglični ležaj	245	27	60	70

* Konstrukcija kotača vrlo velike nosivosti

Izvedbe / opcije



	bočna zaštita, prešani čelik, pocinčano	kočnica „stop-top“	s kugličnim ležajem od nehrđajućeg čelika u glavčini kotača	s čeličnom zaštitom za nogu
Tehnički opis na stranici	116	112	84	116
Dodatna oznaka kotača	-FA	-ST	-XK	-FS
Dostupno za izvedbe	sve	sve	na zahtjev**	na zahtjev

** Neke dimenzije mogu rezultirati smanjenim opterećenjem

Seriya LUH-SPO, BH-SPO

Sklopovi kotača od prešanog čelika, izvedba velike nosivosti, zatvoreni, s prirubnicom, s kotačem od poliamida velike nosivosti



750–1 000 kg

Vilica kotača: serija LUH/BH

- jaki prešani čelik, pocinčan, plavo pasiviziran, bez Cr6

Okretna vilica kotača:

- kuglični ležaj u četiri točke za ekstremno velika opterećenja
- zatvorena i zabrtvljena okretna glava
- posebno otporan na udarce zbog **posebno oblikovanih, očvršćenih ležišta ležaja**

Kotač: serija SPO

- visokokvalitetni poliamid 6, otporno na udarce, tvrdoća 70 Shore D, izuzetno robusna izvedba za veliku nosivost, boja prirodna bijela

Dodatni detalji:

- serija vilica: stranica 93
- kočnice: stranica 112–113
- serija kotača: stranica 355–356
- vrste ležajeva: stranica 84–85

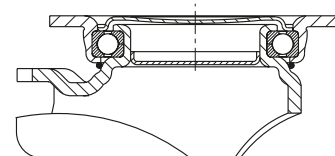

Okretni kotač	Fiksni kotač	Okretni kotač sa kočnicom „stop-fix“	Promjer kotača [mm]	Kotač širina [mm]	Nosivost [kg]	Vrsta ležaja	Ukupna visina [mm]	Veličina ploče [mm]	Rupa za vijak razmak [mm]	Rupa za vijak promjer [mm]	Pomak okretnog kotača [mm]
LUH-SPO 127G	BH-SPO 127G	LUH-SPO 127G-FI	125	50	750	klizni ležaj	170	140 x 110	105 x 75–80	11	55
LUH-SPO 127K	BH-SPO 127K	LUH-SPO 127K-FI	125	50	750	kuglični ležaj	170	140 x 110	105 x 75–80	11	55
LUH-SPO 150G	BH-SPO 150G	LUH-SPO 150G-FI	150	50	800	klizni ležaj	197	140 x 110	105 x 75–80	11	61
LUH-SPO 150K	BH-SPO 150K	LUH-SPO 150K-FI	150	50	800	kuglični ležaj	197	140 x 110	105 x 75–80	11	61
LUH-SPO 160G	BH-SPO 160G	LUH-SPO 160G-FI	160	50	850	klizni ležaj	202	140 x 110	105 x 75–80	11	61
LUH-SPO 160K	BH-SPO 160K	LUH-SPO 160K-FI	160	50	850	kuglični ležaj	202	140 x 110	105 x 75–80	11	61
LUH-SPO 200G *	BH-SPO 200G *	LUH-SPO 200G-FI *	200	50	1 000	klizni ležaj	245	140 x 110	105 x 75–80	11	63
LUH-SPO 201G	BH-SPO 201G	LUH-SPO 201G-FI	200	50	1 000	klizni ležaj	245	140 x 110	105 x 75–80	11	63
LUH-SPO 200K *	BH-SPO 200K *	LUH-SPO 200K-FI *	200	50	1 000	kuglični ležaj	245	140 x 110	105 x 75–80	11	63
LUH-SPO 201K	BH-SPO 201K	LUH-SPO 201K-FI	200	50	1 000	kuglični ležaj	245	140 x 110	105 x 75–80	11	63

* Konstrukcija kotača vrlo velike nosivosti

Izvedbe / opcije



	bočna zaštita, prešani čelik, pocinčano	kočnica smjera (zasebno) 1 x 360°	s kugličnim ležajem od nehrđajućeg čelika u glavčini kotača	s čeličnom zaštitom za nogu
Tehnički opis na stranici	116	115	84	116
Dodatna oznaka kotača	-FA	RI-05.03	-XK	-FS
Dostupno za izvedbe	sve	sve**	na zahtjev***	na zahtjev

** Samo za okretno sklopove kotača bez kočnice

*** Neke dimenzije mogu rezultirati smanjenim opterećenjem

Seriya LO-SPO, BO-SPO

Sklopovi kotača velike nosivosti od zavarenog čelika, s kotačem od poliamida velike nosivosti



750–1 250 kg

Vilica kotača: serija LO/BO

- čvrsta konstrukcija od zavarenog čelika, pocinčan, plavo pasiviziran, bez Cr6

Okretna vilica kotača:

- dvostruki kuglični ležaj u okretnoj glavi
- četiri posebno oblikovana očvrsnuta ležišta ležaja** za dodatnu čvrstoću
- stegnut i osiguran zavareni središnji vijak, izuzetno jak
- brtva okretnne glave s labirintnim dizajnom
- mazalica

Kotač: serija SPO

- visokokvalitetni poliamid 6, otporno na udarce, tvrdoća 70 Shore D, izuzetno robusna izvedba za veliku nosivost, boja prirodna bijela

Dodatni detalji:

- serija vilica: stranica 93
- kočnice: stranica 112–113
- serija kotača: stranica 355–356
- vrste ležajeva: stranica 84–85

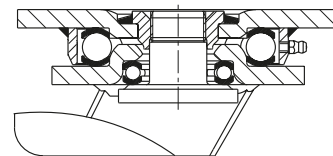

6

Okretni kotač	Fiksni kotač	Okretni kotač sa kočnicom „stop-top“	Promjer kotača [mm]	Kotač širina [mm]	Nosivost [kg]	Vrsta ležaja	Ukupna visina [mm]	Veličina ploče [mm]	Rupa za vijak razmak [mm]	Rupa za vijak promjer [mm]	Pomak okretnog kotača [mm]
LO-SPO 127G	BO-SPO 127G	LO-SPO 127G-ST	125	50	750	klizni ležaj	170	140 x 110	105 x 75–80	11	50
LO-SPO 127K	BO-SPO 127K	LO-SPO 127K-ST	125	50	750	kuglični ležaj	170	140 x 110	105 x 75–80	11	50
LO-SPO 150G	BO-SPO 150G	LO-SPO 150G-ST	150	50	800	klizni ležaj	200	140 x 110	105 x 75–80	11	55
LO-SPO 150K	BO-SPO 150K	LO-SPO 150K-ST	150	50	800	kuglični ležaj	200	140 x 110	105 x 75–80	11	55
LO-SPO 160G	BO-SPO 160G	LO-SPO 160G-ST	160	50	850	klizni ležaj	205	140 x 110	105 x 75–80	11	55
LO-SPO 160K	BO-SPO 160K	LO-SPO 160K-ST	160	50	850	kuglični ležaj	205	140 x 110	105 x 75–80	11	55
LO-SPO 201G	BO-SPO 201G	LO-SPO 201G-ST	200	50	1 000	klizni ležaj	245	140 x 110	105 x 75–80	11	60
LO-SPO 200G *	BO-SPO 200G *	LO-SPO 200G-ST *	200	50	1 250	klizni ležaj	245	140 x 110	105 x 75–80	11	60
LO-SPO 201K	BO-SPO 201K	LO-SPO 201K-ST	200	50	1 000	kuglični ležaj	245	140 x 110	105 x 75–80	11	60
LO-SPO 200K *	BO-SPO 200K *	LO-SPO 200K-ST *	200	50	1 250	kuglični ležaj	245	140 x 110	105 x 75–80	11	60
LO-SPO 251G	BO-SPO 251G	LO-SPO 251G-ST	250	50	1 200	klizni ležaj	295	140 x 110	105 x 75–80	11	70
LO-SPO 251K	BO-SPO 251K	LO-SPO 251K-ST	250	50	1 200	kuglični ležaj	295	140 x 110	105 x 75–80	11	70
LO-SPO 250G *	BO-SPO 250G *	LO-SPO 250G-ST *	250	65	1 200	klizni ležaj	295	140 x 110	105 x 75–80	11	70
LO-SPO 250K *	BO-SPO 250K *	LO-SPO 250K-ST *	250	65	1 200	kuglični ležaj	295	140 x 110	105 x 75–80	11	70

* Konstrukcija kotača vrlo velike nosivosti

Izvedbe / opcije



	s kočnicom smjera 4 x 90°	s kugličnim ležajem od nehrđajućeg čelika u glavčini kotača	s čeličnom zaštitom za nogu	stopa za oslonac
Tehnički opis na stranici	115	84	116	114
Dodatna oznaka kotača	-RI4	-XK	-FS	FF 125 / 150 / 160 / 200
Dostupno za izvedbe	promjer kotača 125–200 mm	na zahtjev**	na zahtjev	promjer kotača 125–200 mm

** Neke dimenzije mogu rezultirati smanjenim opterećenjem

Seriya LS-SPO, BS-SPO

Sklopovi kotača velike nosivosti od zavarenog čelika, okretna glava velike nosivosti, s kotačem od poliamida velike nosivosti



750–2 000 kg

Vilica kotača: serija LS/BS

- posebno robusna zavarena čelična konstrukcija, pocinčan, žuto pasiviziran, bez Cr6

Okretna vilica kotača:

- aksijalni kuglični ležaj ISO 104 i konični valjkasti ležaj ISO 355 u okretnoj glavi
- stegnut i osiguran zavareni središnji vijak, izuzetno jak
- otporno na prašinu i prskanje
- mazalica

Kotač: serija SPO

- visokokvalitetni poliamid 6, otporno na udarce, tvrdoća 70 Shore D, izuzetno robusna izvedba za veliku nosivost, boja prirodna bijela

Dodatni detalji:

- serija vilica: stranica 94
- kočnice: stranica 112–113
- serija kotača: stranica 355–356
- vrste ležajeva: stranica 84–85

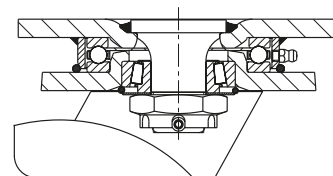

Okretni kotač	Fiksni kotač	Okretni kotač sa kočnicom „stop-top“	Promjer kotača [mm]	Kotač širina [mm]	Nosivost [kg]	Vrsta ležaja	Ukupna visina [mm]	Veličina ploče [mm]	Rupa za vijak razmak [mm]	Rupa za vijak promjer [mm]	Pomak okretnog kotača [mm]
LS-SPO 127G	BS-SPO 127G	LS-SPO 127G-ST	125	50	750	klizni ležaj	170	140 x 110	105 x 75–80	11	50
LS-SPO 127K	BS-SPO 127K	LS-SPO 127K-ST	125	50	750	kuglični ležaj	170	140 x 110	105 x 75–80	11	50
LS-SPO 150G	BS-SPO 150G	LS-SPO 150G-ST	150	50	800	klizni ležaj	200	140 x 110	105 x 75–80	11	55
LS-SPO 150K	BS-SPO 150K	LS-SPO 150K-ST	150	50	800	kuglični ležaj	200	140 x 110	105 x 75–80	11	55
LS-SPO 160G	BS-SPO 160G	LS-SPO 160G-ST	160	50	850	klizni ležaj	205	140 x 110	105 x 75–80	11	55
LS-SPO 160K	BS-SPO 160K	LS-SPO 160K-ST	160	50	850	kuglični ležaj	205	140 x 110	105 x 75–80	11	55
LS-SPO 200G *	BS-SPO 200G *	LS-SPO 200G-ST *	200	50	1 500	klizni ležaj	245	140 x 110	105 x 75–80	11	60
LS-SPO 200K *	BS-SPO 200K *	LS-SPO 200K-ST *	200	50	1 500	kuglični ležaj	245	140 x 110	105 x 75–80	11	60
LS-SPO 251G	BS-SPO 251G	LS-SPO 251G-ST	250	50	1 500	klizni ležaj	305	175 x 140	140 x 105	14	75
LS-SPO 251K	BS-SPO 251K	LS-SPO 251K-ST	250	50	1 500	kuglični ležaj	305	175 x 140	140 x 105	14	75
LS-SPO 250G *	BS-SPO 250G *	LS-SPO 250G-ST *	250	65	2 000	klizni ležaj	305	175 x 140	140 x 105	14	75
LS-SPO 250K *	BS-SPO 250K *	LS-SPO 250K-ST *	250	65	2 000	kuglični ležaj	305	175 x 140	140 x 105	14	75

* Konstrukcija kotača vrlo velike nosivosti

Izvedbe / opcije



	bočna zaštita, prešani čelik, pocinčano	s kočnicom smjera 4 x 90°	s kugličnim ležajem od nehrđajućeg čelika u glavčini kotača	s čeličnom zaštitom za nogu	s opružnom zaštitom za nogu	stopa za oslonac
Tehnički opis na stranici	116	115	84	116	116	114
Dodatna oznaka kotača	-FA	-RI4	-XK	-FS	-FG	FF 125 / 150 / 160 / 200
Dostupno za izvedbe	promjer kotača 125–200 mm	sve	na zahtjev**	sve	na zahtjev	promjer kotača 125–200 mm

** Neke dimenzije mogu rezultirati smanjenjem opterećenjem

Seriya LOD-SPO, BOD-SPO

Sklopovi dvostrukih kotača velike nosivosti od zavarenog čelika, s kotačima od poliamida velike nosivosti

630–1 200 kg

Vilica kotača: serija LOD/BOD

- čvrsta konstrukcija od zavarenog čelika, pocinčan, plavo pasiviziran, bez Cr6

Okretna vilica kotača:

- dvostruki kuglični ležaj u okretnoj glavi
- **četiri posebno oblikovana očvrsnuta ležišta ležaja** za dodatnu čvrstoću
- stegnut i osiguran zavareni središnji vijak, izuzetno jak
- brtva okretno glave s labirintnim dizajnom
- mazalica

Kotač: serija SPO

- visokokvalitetni poliamid 6, otporno na udarce, tvrdoća 70 Shore D, izuzetno robusna izvedba za veliku nosivost, boja prirodna bijela

Dodatni detalji:

- serija vilica: stranica 93
- serija kotača: stranica 355–356
- vrste ležajeva: stranica 84–85

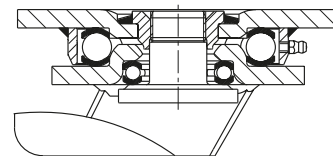

6

Okretni kotač	Fiksni kotač	Promjer kotača [mm]	Kotač širina [mm]	Nosivost [kg]	Vrsta ležaja	Ukupna visina [mm]	Veličina ploče [mm]	Rupa za vijak razmak [mm]	Rupa za vijak promjer [mm]	Pomak okretnog kotača [mm]
LOD-SPO 80K	BOD-SPO 80K	80	2 x 37	630	kuglični ležaj	125	140 x 110	105 x 75–80	11	40
LOD-SPO 100K	BOD-SPO 100K	100	2 x 37	900	kuglični ležaj	145	140 x 110	105 x 75–80	11	45
LOD-SPO 125K	BOD-SPO 125K	125	2 x 40	1 200	kuglični ležaj	170	140 x 110	105 x 75–80	11	50

Fiksni sklopovi kotača: duža strana ploče paralelna s osovinom kotača

Seriya LSD-SPO, BSD-SPO

Sklopovi dvostrukih kotača velike nosivosti od zavarenog čelika, okretna glava velike nosivosti, s kotačima od poliamida velike nosivosti

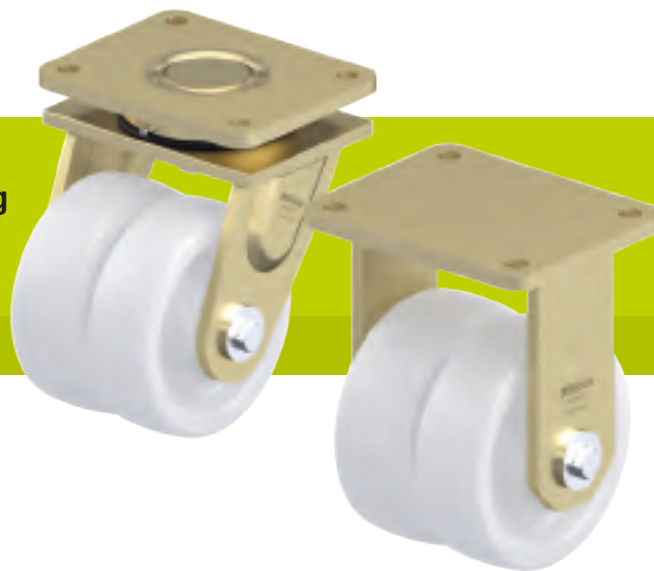

1 350–3 600 kg

Vilica kotača: serija LSD/BSD

- posebno robusna zavarena čelična konstrukcija, pocinčan, žuto pasiviziran, bez Cr6

Okretna vilica kotača:

- aksijalni kuglični ležaj ISO 104 i konični valjkasti ležaj ISO 355 u okretnoj glavi
- stegnut i osiguran zavareni središnji vijak, izuzetno jak
- otporno na prašinu i prskanje
- mazalica

Kotač: serija SPO

- visokokvalitetni poliamid 6, otporno na udarce, tvrdoća 70 Shore D, izuzetno robusna izvedba za veliku nosivost, boja prirodna bijela

Dodatni detalji:

- serija vilica: stranica 94
- kočnice: stranica 112–113
- serija kotača: stranica 355–356
- vrste ležajeva: stranica 84–85

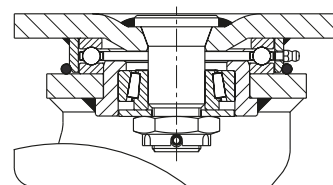

Okretni kotač	Fiksni kotač	Promjer kotača [mm]	Kotač širina [mm]	Nosivost [kg]	Vrsta ležaja	Ukupna visina [mm]	Veličina ploče [mm]	Rupa za vijak razmak [mm]	Rupa za vijak promjer [mm]	Pomak okretnog kotača [mm]
LSD-SPO 127K	BSD-SPO 127K	125	2 x 50	1 350	kuglični ležaj	185	175 x 140	140 x 105	14	50
LSD-SPO 150K-35	BSD-SPO 150K-35	150	2 x 50	1 450	kuglični ležaj	215	175 x 140	140 x 105	14	55
LSD-SPO 160K-35	BSD-SPO 160K-35	160	2 x 50	1 550	kuglični ležaj	220	175 x 140	140 x 105	14	55
LSD-SPO 200K-35	BSD-SPO 200K-35	200	2 x 50	2 700	kuglični ležaj	260	175 x 140	140 x 105	14	60
LSD-SPO 250K	BSD-SPO 250K	250	2 x 65	3 600	kuglični ležaj	330	255 x 200	210 x 160	18	70

Fiksni sklopovi kotača: duža strana ploče paralelna s osovinom kotača

Izvedbe / opcije



	s „Radstop” kočnicom kotača	s „Radstop” kočnicom kotača	s kočnicom smjera 4 x 90°	s kočnicom smjera 4 x 90° (umeće se ručno)	s čeličnom zaštitom za nogu
Tehnički opis na stranici	113	113	115	115	116
Dodatna oznaka kotača	-RA	-RAH	-RI4	-RI4H	-FS
Dostupno za izvedbe	do promjera kotača 200 mm na zahtjev	promjer kotača 250 mm na zahtjev	do promjera kotača 200 mm na zahtjev	promjer kotača 250 mm na zahtjev	na zahtjev

Seriya GSPO

Kotači velike nosivosti od lijevanog poliamida



100–50 000 kg

Tvrdoća gazišta i gume

80 Shore D

Očuvanje poda / glatki rad

zadovoljavajući

Otpor kotrljanja

odličan

Otpornost na trošenje

vrlo dobar

Kotač:

- visokokvalitetni lijevani poliamid, reakcijski ubrizgano, otporno na udarce, tvrdoća 80 Shore D
- izuzetno velika nosivost
- odlično kotrljanje i otpornost na skretanje
- lagani rad na glatkim površinama
- visoka otpornost na trošenje
- boja prirodna bež

Ostale karakteristike:

- visoka kemijska otpornost na mnoge agresivne tvari
- smanjena apsorpcija vlage
- radna temperatura: -20 °C do +80 °C, smanjena nosivost iznad +35 °C
- razmotrite površinski pritisak na osjetljivim podovima zbog visokih točkastih opterećenja

Dodatni detalji:

- serija kotača: stranica 70
- gazna površina: stranica 57
- vrste ležajeva: stranica 84–85
- kemijska otpornost: stranica 51

Kotači	Promjer kotača (D) [mm]	Kotač širina (T2) [mm]	Nosivost [kg]	Vrsta ležaja	Promjer provrta osovine (d) [mm]	Širina glavčine (T1) [mm]
GSPO 35/8K	35	28	100 *	kuglični ležaj	8	28
GSPO 50/15K	50	32	250 *	kuglični ležaj	15	35
GSPO 60/15K	60	32	350 *	kuglični ležaj	15	35
GSPO 65/15K	65	40	650 *	kuglični ležaj	15	45
GSPO 80/20K	80	40	1 000 *	kuglični ležaj	20	45
GSPO 100/20K	100	40	1 250 *	kuglični ležaj	20	45
GSPO 101/25K	100	55	1 500 *	kuglični ležaj	25	60
GSPO 125/25K	125	55	2 000 *	kuglični ležaj	25	60
GSPO 150/30K	150	55	2 500 *	kuglični ležaj	30	60
GSPO 152/35K	150	80	3 000 *	kuglični ležaj	35	90
GSPO 200/35K	200	55	3 000 *	kuglični ležaj	35	60
GSPO 202/45K	200	80	4 500 *	kuglični ležaj	45	90
GSPO 250/45K	250	65	5 000 *	kuglični ležaj	45	70
GSPO 252/50K	250	80	6 000 *	kuglični ležaj	50	90
GSPO 300/55K	300	80	7 000 *	kuglični ležaj	55	90
GSPO 302/70K	300	110	10 000 *	kuglični ležaj	70	120
GSPO 400/80K	400	110	12 000 *	kuglični ležaj	80	120
GSPO 500/100K	500	130	18 000 *	kuglični ležaj	100	130
GSPO 600/100PR	600	150	22 000 *	samonamjestivi valjkasti ležaj	100	170
GSPO 700/130PR	700	200	30 000 *	samonamjestivi valjkasti ležaj	130	220
GSPO 1000/160PR	1 000	250	50 000 *	samonamjestivi valjkasti ležaj	160	280

* Ispitivanje u skladu s DIN 12530 s produženim prekidima kako bi se izbjeglo toplinsko preopterećenje

Ostale dimenzije dostupne na zahtjev

Izvedbe / opcije

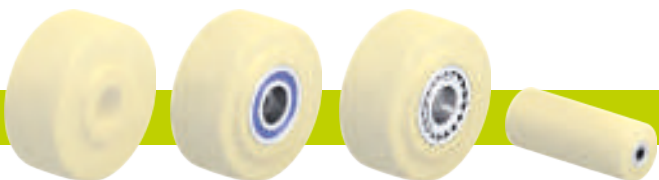

	izvedbe s kliznim ležajem	s kugličnim ležajem od nehrđajućeg čelika u glavčini kotača	sa samonamjestivim valjkastim ležajem	ostale izvedbe
Tehnički opis na stranici	84	84	85	
Dodatna oznaka kotača		-XK	-PR	
Dostupno za izvedbe	na zahtjev	na zahtjev**	na zahtjev	na zahtjev

** Neke dimenzije mogu rezultirati smanjenim opterećenjem

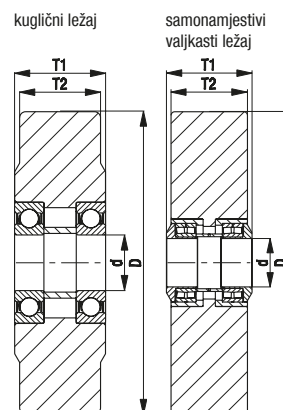

Seriya LH-GSP0, BH-GSP0

**Sklopovi kotača od prešanog čelika,
izvedba velike nosivosti, s pribudnicom,
s kotačem od lijevanog poliamida velike nosivosti**



650–900 kg

Vilica kotača: serija LH/BH

- jaki prešani čelik, pocinčan, plavo pasiviziran, bez Cr6

- vilica i pribudnica velike nosivosti

Okretna vilica kotača:

- dvostruki kuglični ležaj u okretnoj glavi
- središnji vijak stegnut i osiguran, izuzetno jak
- posebno otporan na udarce zbog **četiri posebno oblikovana, očvršćena ležišta ležaja**

Kotač: serija GSP0

- visokokvalitetni lijevani poliamid, reakcijski ubrizgano, otporno na udarce, tvrdoća 80 Shore D, boja prirodna bež

Dodatni detalji:

- serija vilica: stranica 92
- kočnice: stranica 112–113
- serija kotača: stranica 368
- vrste ležajeva: stranica 84–85

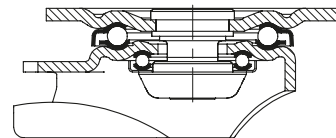

Okretni kotač	Fiksni kotač	Okretni kotač sa kočnicom „stop-fix“	Promjer kotača [mm]	Kotač širina [mm]	Nosivost [kg]	Vrsta ležaja	Ukupna visina [mm]	Veličina ploče [mm]	Rupa za vijak razmak [mm]	Rupa za vijak promjer [mm]	Pomak okretnog kotača [mm]
LH-GSP0 65K	BH-GSP0 65K		65	40	650 *	kuglični ležaj	97	100 x 85	80 x 60	9	45
LH-GSP0 80K	BH-GSP0 80K	LH-GSP0 80K-FI	80	40	700 *	kuglični ležaj	120	100 x 85	80 x 60	9	45
LH-GSP0 100K-1	BH-GSP0 100K-1	LH-GSP0 100K-1-FI	100	40	700	kuglični ležaj	140	100 x 85	80 x 60	9	45
LH-GSP0 100K-3	BH-GSP0 100K-3	LH-GSP0 100K-3-FI	100	40	700	kuglični ležaj	140	140 x 110	105 x 75–80	11	45
LH-GSP0 125K	BH-GSP0 125K	LH-GSP0 125K-FI	125	55	900	kuglični ležaj	170	140 x 110	105 x 75–80	11	55

* Ispitivanje u skladu s DIN 12530 s produljenim prekidima kako bi se izbjeglo toplinsko preopterećenje

Izvedbe / opcije



	kočnica „stop-top“	kočnica smjera (zasebno) 1 x 360°	kočnica smjera (zasebno) 1 x 360°	kočnica smjera (zasebno) 1 x 360°	s čeličnom zaštitom za nogu	s kugličnim ležajem od nehrđajućeg čelika
Tehnički opis na stranici	112	115	115	115	116	84
Dodatna oznaka kotača	-ST	RI-04.01	RI-04.03	RI-05.03	-FS	-XK
Dostupno za izvedbe	promjer kotača 80–125 mm	promjer kotača 80–100 mm s pločom 100x85 mm**	promjer kotača 100 mm s pločom 140x110 mm**	promjer kotača 125 mm**	promjer kotača 80–125 mm	na zahtjev***

** Samo za okretna sklopove kotača bez kočnice ili okretni sklop kotača sa „stop-top“ kočnicom na zahtjev

*** Neke dimenzije mogu rezultirati smanjenim opterećenjem

Serijska LS-GSP0, BS-GSP0

Sklopovi kotača velike nosivosti od zavarenog čelika, okretna glava vrlo velike nosivosti, s kotačem velike nosivosti od lijevanog poliamida

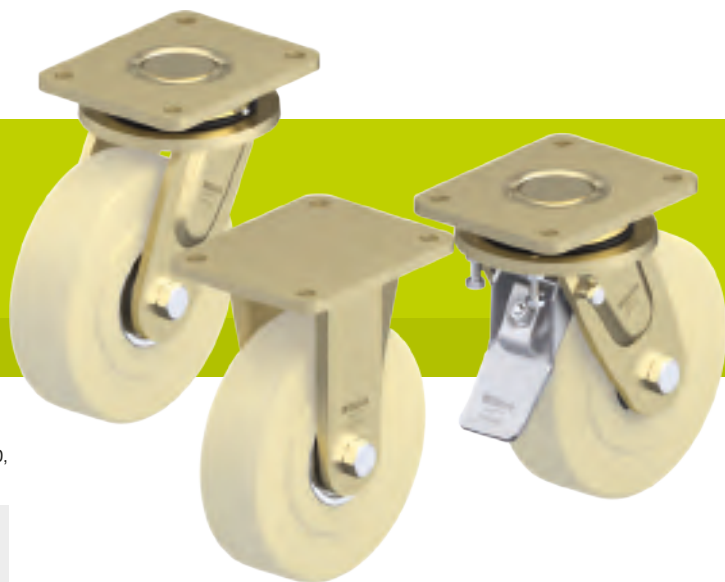

1 500–12 000 kg

Vilica kotača: serija LS/BS

- posebno robusna zavarena čelična konstrukcija, pocinčan, žuto pasiviziran, bez Cr6

Okretna vilica kotača:

- aksijalni kuglični ležaj ISO 104 i konični valjkasti ležaj ISO 355 u okretnoj glavi
- stegnut i osiguran zavarenim središnjim vijakom, izuzetno jak
- otporno na prašinu i prskanje
- mazalica

Kotač: serija GSP0

- visokokvalitetni lijevani poliamid, reakcijski ubrizgano, otporno na udarce, tvrdoća 80 Shore D, boja prirodna bež

Dodatni detalji:

- serija vilica: stranica 94
- kočnice: stranica 112–113
- serija kotača: stranica 368
- vrste ležajeva: stranica 84–85

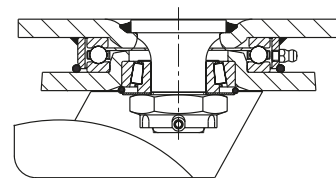

6

Okretni kotač	Fiksni kotač	Okretni kotač sa kočnicom „stop-top“	Promjer kotača [mm]	Kotač širina [mm]	Nosivost [kg]	Vrsta ležaja	Ukupna visina [mm]	Veličina ploče [mm]	Rupa za vijak razmak [mm]	Rupa za vijak promjer [mm]	Pomak okretnog kotača [mm]
LS-GSP0 101K	BS-GSP0 101K	LS-GSP0 101K-ST	100	55	1 500 *	kuglični ležaj	145	140 x 110	105 x 75–80	11	50
LS-GSP0 125K	BS-GSP0 125K	LS-GSP0 125K-ST	125	55	1 750 *	kuglični ležaj	170	140 x 110	105 x 75–80	11	50
LS-GSP0 150K-35	BS-GSP0 150K-35	LS-GSP0 150K-35-ST	150	55	2 500	kuglični ležaj	205	175 x 140	140 x 105	14	65
LS-GSP0 152K-35	BS-GSP0 152K-35	LS-GSP0 152K-35-ST	150	80	3 000 *	kuglični ležaj	205	175 x 140	140 x 105	14	65
LS-GSP0 200K-35	BS-GSP0 200K-35	LS-GSP0 200K-35-ST	200	55	3 000	kuglični ležaj	255	175 x 140	140 x 105	14	65
LS-GSP0 202K	BS-GSP0 202K	**	200	80	4 500 *	kuglični ležaj	280	255 x 200	210 x 160	18	75
LS-GSP0 250K	BS-GSP0 250K	**	250	65	5 000	kuglični ležaj	330	255 x 200	210 x 160	18	80
LS-GSP0 252K	BS-GSP0 252K	**	250	80	6 000	kuglični ležaj	330	255 x 200	210 x 160	18	80
LS-GSP0 300K	BS-GSP0 300K	**	300	80	6 000	kuglični ležaj	380	255 x 200	210 x 160	18	90
LS-GSP0 302K	BS-GSP0 302K	**	300	110	10 000	kuglični ležaj	430	400 x 300	340 x 240	26	110
LS-GSP0 400K	BS-GSP0 400K	**	400	110	12 000	kuglični ležaj	530	400 x 300	340 x 240	26	125

* Ispitivanje nosivosti u skladu s DIN 12532 s produženim prekidima kako bi se izbjeglo toplinsko preopterećenje

** „Radstop“ izvedba kočnice

Izvedbe / opcije



	s „Radstop“ kočnicom kotača	s kočnicom smjera 4 x 90°	s kočnicom smjera 4 x 90° (umeće se ručno)	s čeličnom zaštitom za nogu	s kugličnim ležajem od nehrđajućeg čelika
Tehnički opis na stranici	113	115	115	116	84
Dodatna oznaka kotača	-RAH	-RI4	-RI4H	-FS	-XK
Dostupno za izvedbe	od promjera kotača 200x80 mm na zahtjev	promjer kotača 100–200x55 mm	promjer kotača 200x80–400 mm na zahtjev	promjer kotača 100–200 mm	na zahtjev***

*** Neke dimenzije mogu rezultirati smanjenim opterećenjem

Seriya LSD-GSP0, BSD-GSP0, LSSD-GSP0, BSSD-GSP0

Sklopovi dvostrukih kotača vrlo velike nosivosti od zavarenog čelika, okretna glava vrlo velike nosivosti, s kotačima velike nosivosti od lijevanog poliamida

1 750–30 000 kg

Vilica kotača: serija LSD/BSL, LSSD/BSSD

- posebno robusna zavarena čelična konstrukcija, pocinčan, žuto pasiviziran, bez Cr6

Okretna vilica kotača:

- aksijalni kuglični ležaj ISO 104 i konični valjkasti ležaj ISO 355 u okretnoj glavi
- LSSD-GSP0 500K: okretni ležaj u četiri točke za ekstremno velika opterećenja
- stegnut i osiguran zavareni središnji vijak, izuzetno jak (s izuzetkom LSSD-GSP0 500K)
- otporno na prašinu i prskanje
- mazalica

Kotač: serija GSP0

- visokokvalitetni lijevani poliamid, reakcijski ubrizgano, otporno na udarce, tvrdoća 80 Shore D, boja prirodna bež

Dodatni detalji:

- serija vilica: stranica 94
- kočnice: stranica 112–113
- serija kotača: stranica 368
- vrste ležajeva: stranica 84–85

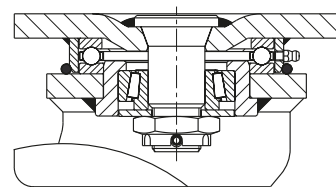
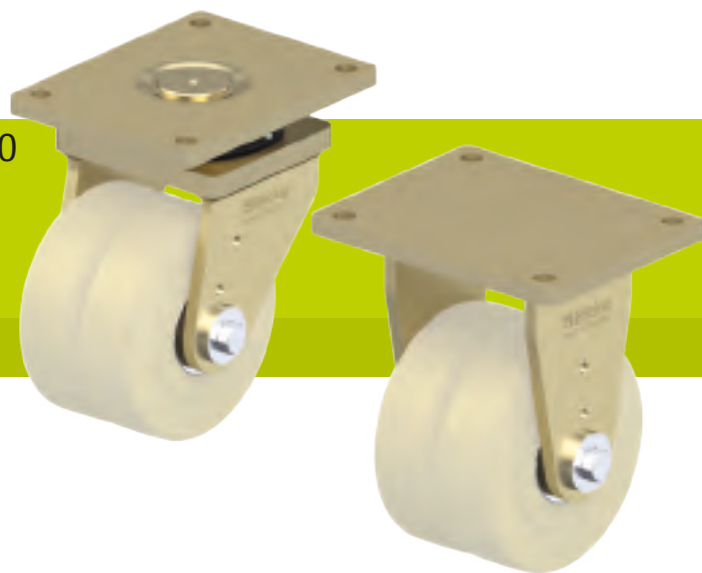

Okretni kotač	Fiksni kotač	Promjer kotača [mm]	Kotač širina [mm]	Nosivost [kg]	Vrsta ležaja	Ukupna visina [mm]	Veličina ploče [mm]	Rupa za vijak razmak [mm]	Rupa za vijak promjer [mm]	Pomak okretnog kotača [mm]
LSD-GSP0 80K	BSD-GSP0 80K	80	2 x 40	1 750 *	kuglični ležaj	125	140 x 110	105 x 75–80	11	40
LSD-GSP0 100K	BSD-GSP0 100K	100	2 x 40	2 250 *	kuglični ležaj	160	175 x 140	140 x 105	14	45
LSD-GSP0 125K	BSD-GSP0 125K	125	2 x 55	3 600 *	kuglični ležaj	205	255 x 200	210 x 160	18	50
LSD-GSP0 150K	BSD-GSP0 150K	150	2 x 55	4 500	kuglični ležaj	230	255 x 200	210 x 160	18	55
LSD-GSP0 200K	BSD-GSP0 200K	200	2 x 55	5 400	kuglični ležaj	290	255 x 200	210 x 160	18	60
LSD-GSP0 250K	BSD-GSP0 250K	250	2 x 65	9 000	kuglični ležaj	380	400 x 300	340 x 240	26	110
LSD-GSP0 302K	BSD-GSP0 302K	300	2 x 110	18 000	kuglični ležaj	500	500 x 400	400 x 300	33	110
LSD-GSP0 400K	BSD-GSP0 400K	400	2 x 110	20 000	kuglični ležaj	600	500 x 400	400 x 300	33	125
LSSD-GSP0 500K	BSSD-GSP0 500K	500	2 x 130	30 000	kuglični ležaj	675	500 x 500	400 x 400	39	150

* Ispitivanje nosivosti u skladu s DIN 12532 s produljenim prekidima kako bi se izbjeglo toplinsko preopterećenje

Fiksni sklopovi kotača: duža strana ploče paralelna s osovinom kotača

Izvedbe / opcije



	slika LSSD-GSP0 500K	s „Radstop” kočnicom kotača	s kočnicom smjera 4 x 90°	s kočnicom smjera 4 x 90° (umeće se ručno)	s čeličnom zaštitom za nogu
Tehnički opis na stranici		113	115	115	116
Dodatna oznaka kotača		-RAH	-RI4	-RI4H	-FS
Dostupno za izvedbe		na zahtjev	promjer kotača 80–100 mm na zahtjev	promjer kotača 125–500 mm na zahtjev	na zahtjev