

Kotači i sklopovi kotača s poliuretanskim gazištem

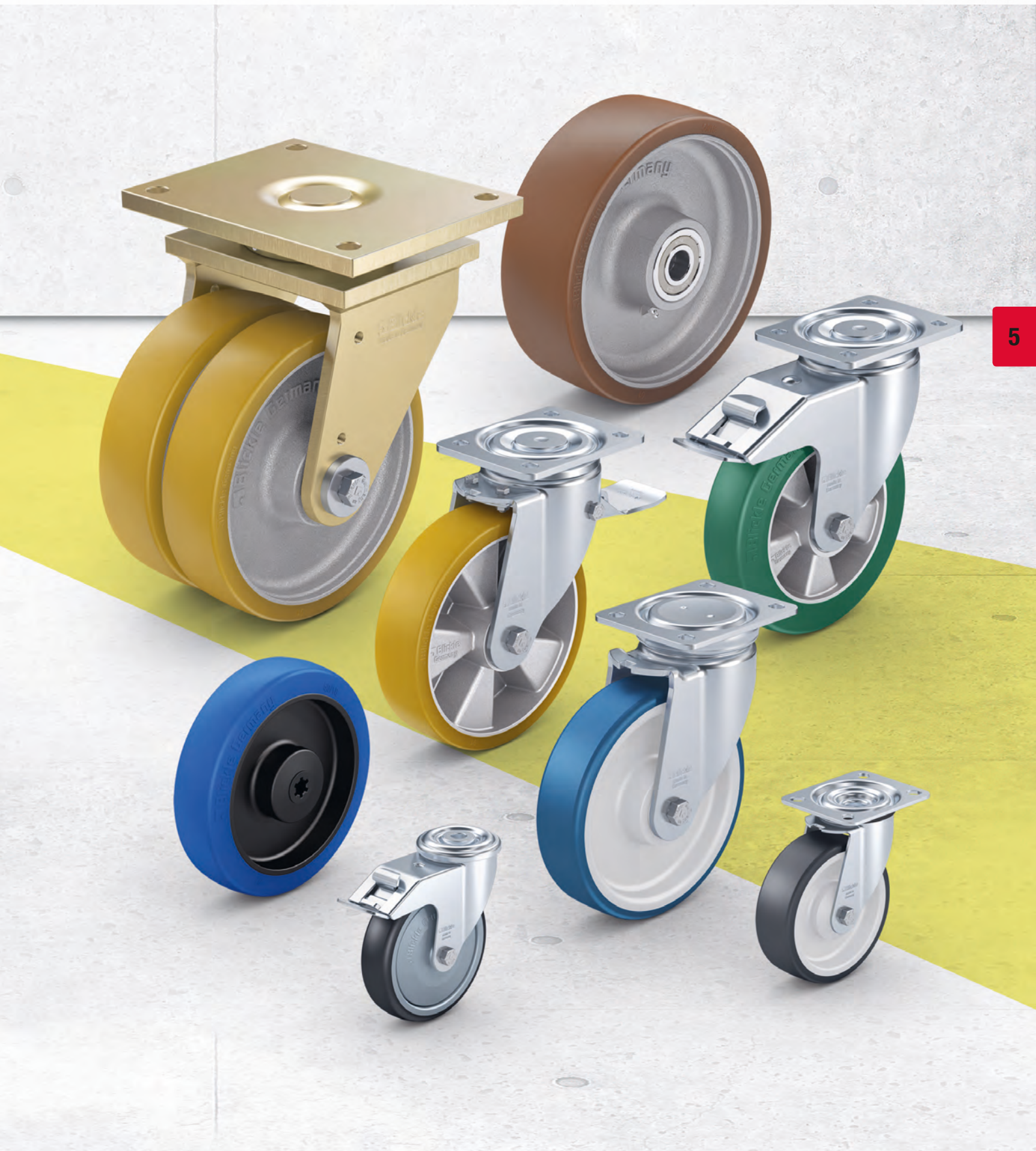

5

Alat za odabir

Kotači i sklopovi kotača s poliuretanskim gazištem



Seriya	PATH	POTH	POTHS	ALTH	SETH	VSTH / GTH
Kategorija	Standardni poliuretan					
Gazna površina / guma	Termoplastični poliuretan (TPU)			Poliuretanski elastomer Blickle Extrathane®		
Tvrdoća gazne površine i gume	94 Shore A	94 Shore A	80 Shore A	92 Shore A	92 Shore A	92 Shore A
Elektrovodljivost	opcija	–	–	opcija	–	opcija
Središte kotača / naplatak	poliamid	poliamid	poliamid	aluminij	prešani čelik debelih stijenki	VSTH: čelik GTH: sivi lijev
Promjer kotača	80–200 mm	75–250 mm	100–200 mm	80–250 mm	125–250 mm	35–1 000 mm
Nosivost do	500 kg	1 000 kg	550 kg	1 250 kg	1 350 kg	30 000 kg
Otpor kotrljanja	■■■■■	■■■■■	■■■■■	■■■■■	■■■■■	■■■■■
Glatko kotrljanje i očuvanje poda	■■■■■	■■■■■	■■■■■	■■■■■	■■■■■	■■■■■
Brzine do	4 km/h	4 km/h	4 km/h	10 km/h	10 km/h	10 km/h
Uporaba na vlažnim područjima	(✓)	(✓)	✓	–	–	–
Za opis kotača pogledajte	stranica 258	stranica 263	stranica 270	stranica 274	stranica 282	stranica 286–287
Za podatke o okretnim i fiksnim sklopovima kotača pogledajte	stranica 259–262	stranica 264–269	stranica 271–273	stranica 275–281	stranica 283–285	stranica 288–293

■■■■■ odlično

■■■■■ vrlo dobro

■■■■■ dobro

■■■■■ zadovoljavajuće

■■■■■ dovoljno

✓ da

–ne



ALST	GST	ALB	VSB / GB	POBS	ALBS	GVU
Standardni poliuretani		Premium poliuretani				
Poliuretanski elastomer Blickle Softhane®		Poliuretanski elastomer Blickle Besthane®		Poliuretanski elastomer Blickle Besthane® Soft		Vulkollan®
75 Shore A	75 Shore A	92 Shore A	92 Shore A	75 Shore A	75 Shore A	92 Shore A
opcija	opcija	–	opcija	–	–	–
aluminij	sivi lijev	aluminij	VSB: čelik GB: sivi lijev	poliamid	aluminij	sivi lijev
80–300 mm	125–400 mm	100–250 mm	80–1 000 mm	80–200 mm	80–300 mm	100–400 mm
1 150 kg	3 000 kg	1 250 kg	30 000 kg	500 kg	1 150 kg	3 000 kg
■ ■ ■ ■ ■	■ ■ ■ ■ ■	■ ■ ■ ■ ■	■ ■ ■ ■ ■	■ ■ ■ ■ ■	■ ■ ■ ■ ■	■ ■ ■ ■ ■
■ ■ ■ ■ ■	■ ■ ■ ■ ■	■ ■ ■ ■ ■	■ ■ ■ ■ ■	■ ■ ■ ■ ■	■ ■ ■ ■ ■	■ ■ ■ ■ ■
10 km/h	10 km/h	16 km/h	16 km/h	4 km/h	16 km/h	16 km/h
–	–	–	–	✓	–	–
stranica 294	stranica 301	stranica 307	stranica 312–313	stranica 318	stranica 319	stranica 326
stranica 295–300	stranica 302–306	stranica 308–311	stranica 314–317	–	stranica 320–325	–

5

Seriya PATH

Kotači s termoplastičnim gazištem od poliuretana, sa središtem kotača od poliamida

150–500 kg

Tvrdoća gazišta i gume

94 Shore A

Očuvanje poda / glatki rad

dobar

Otpor kotrljanja

vrlo dobar

Otpornost na trošenje

vrlo dobar

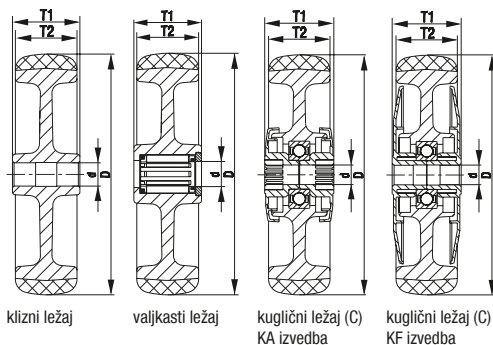

Gazna površina:

- visokokvalitetni termoplastični poliuretana (TPU), tvrdoća 94 Shore A
- nizak otpor kotrljanja i skretanja
- visoka otpornost na trošenje
- boja tamnosiva, ne ostavlja trag, ne ostavlja mrnje
- kemijska nerazdvojna veza sa središtem kotača

Središte kotača:

- visokokvalitetni poliamid 6, otporno na udarce
- boja srebrnosiva

Ostale karakteristike:

- KA izvedba: sa sintetičkom bočnom zaštitom, mala
- KF izvedba: sa sintetičkom bočnom zaštitom, velika
- vrlo visoka kemijska otpornost na mnoge agresivne tvari
- radna temperatura: -20 °C do +70 °C, privremeno do +90 °C, smanjena nosivost iznad +35 °C

Dodatni detalji:

- serija kotača: stranica 61
- gazna površina: stranica 55
- vrste ležajeva: stranica 84–85
- kemijska otpornost: stranica 51

Kotači

Kotači	Promjer kotača (D) [mm]	Kotač širina (T2) [mm]	Nosivost [kg]	Vrsta ležaja	Promjer provrta osovine (d) [mm]	Širina glavčine (T1) [mm]
PATH 80/12G	80	32	150	klizni ležaj	12	35
PATH 80/8KF	80	32	150	kuglični ležaj (C)	8	36
PATH 100/12G	100	32	200	klizni ležaj	12	45
PATH 100/8KF	100	32	200	kuglični ležaj (C)	8	46
PATH 100/10KF	100	32	200	kuglični ležaj (C)	10	46
PATH 125/12G	125	32	250	klizni ležaj	12	45
PATH 125/8KF	125	32	250	kuglični ležaj (C)	8	46
PATH 125/10KF	125	32	250	kuglični ležaj (C)	10	46
PATH 160/20G	160	40	400	klizni ležaj	20	60
PATH 160/20R	160	40	400	valjkasti ležaj	20	60
PATH 160/12KA	160	40	400	kuglični ležaj (C)	12	62
PATH 160/20KA	160	40	400	kuglični ležaj (C)	20	60
PATH 200/20G	200	40	500	klizni ležaj	20	60
PATH 200/20R	200	40	500	valjkasti ležaj	20	60
PATH 200/12KA	200	40	500	kuglični ležaj (C)	12	62
PATH 200/20KA	200	40	500	kuglični ležaj (C)	20	60

Za ostale dimenzije, pogledajte stranicu 136

Izvedbe / opcije



	izvedbe s kliznim ležajem	elektroprovodna izvedba, siva boja koja ne ostavlja trag	mala bočna zaštita s dodatnom brtvom kugličnog ležaja	velika bočna zaštita s dodatnim brtvama kugličnog ležaja
Tehnički opis na stranici		50	85	85
Dodatna oznaka kotača		-ELS	-KAD	-KFD
Dostupno za izvedbe		sve izvedbe kugličnog ležaja*	sve KA izvedbe	sve KF izvedbe

* Nosivost kotača elektroprovodljive izvedbe smanjena je za 35%

Seriya LE-PATH, B-PATH

Sklopovi kotača od prešanog čelika s prirubnicom, kotač s gazištem od termoplastičnog poliuretana



150–300 kg

Vilica kotača: serija LE/B

- prešani čelik, pocinčan, plavo pasiviziran, bez Cr6

Okretna vilica kotača:

- dvostruki kuglični ležaj u okretnoj glavi
- brtva okretno glave
- minimalna zračnost okretno glave, glatko kotrljanje i produženi vijek trajanja zahvaljujući posebnom dinamičnom Blickle postupku zakivanja

Kotač: serija PATH

- gazna površina: visokokvalitetni termoplastični poliuretan (TPU), tvrdoća 94 Shore A, boja tamnosiva, ne ostavlja trag, ne ostavlja mrlje
- središte kotača: visokokvalitetni poliamid 6, otporno na udarce, boja srebrnosiva

Dodatni detalji:

- serija vilica: stranica 90
- kočnice: stranica 112–113
- serija kotača: stranica 258
- vrste ležajeva: stranica 84–85

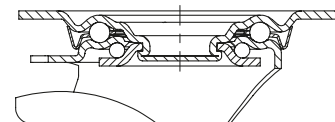

5

Okretni kotač	Fiksni kotač	Okretni kotač sa kočnicom „stop-fix“	Promjer kotača [mm]	Kotač širina [mm]	Nosivost [kg]	Vrsta ležaja	Ukupna visina [mm]	Veličina ploče [mm]	Rupa za vijak razmak [mm]	Rupa za vijak promjer [mm]	Pomak okretnog kotača [mm]
LE-PATH 80G	B-PATH 80G	LE-PATH 80G-FI	80	32	150	klizni ležaj	102	100 x 85	80 x 60	9	38
LE-PATH 80KF	B-PATH 80KF	LE-PATH 80KF-FI	80	32	150	kuglični ležaj (C)	102	100 x 85	80 x 60	9	38
LE-PATH 100G	B-PATH 100G	LE-PATH 100G-FI	100	32	150	klizni ležaj	125	100 x 85	80 x 60	9	36
LE-PATH 100KF	B-PATH 100KF	LE-PATH 100KF-FI	100	32	150	kuglični ležaj (C)	125	100 x 85	80 x 60	9	36
LE-PATH 125G	B-PATH 125G	LE-PATH 125G-FI	125	32	150	klizni ležaj	150	100 x 85	80 x 60	9	38
LE-PATH 125KF	B-PATH 125KF	LE-PATH 125KF-FI	125	32	150	kuglični ležaj (C)	150	100 x 85	80 x 60	9	38
LE-PATH 160G	B-PATH 160G	LE-PATH 160G-FI	160	40	300	klizni ležaj	195	140 x 110	105 x 75–80	11	54
LE-PATH 160R	B-PATH 160R	LE-PATH 160R-FI	160	40	300	valjkasti ležaj	195	140 x 110	105 x 75–80	11	54
LE-PATH 160KA	B-PATH 160KA	LE-PATH 160KA-FI	160	40	300	kuglični ležaj (C)	195	140 x 110	105 x 75–80	11	54
LE-PATH 200G	B-PATH 200G	LE-PATH 200G-FI	200	40	300	klizni ležaj	235	140 x 110	105 x 75–80	11	54
LE-PATH 200R	B-PATH 200R	LE-PATH 200R-FI	200	40	300	valjkasti ležaj	235	140 x 110	105 x 75–80	11	54
LE-PATH 200KA	B-PATH 200KA	LE-PATH 200KA-FI	200	40	300	kuglični ležaj (C)	235	140 x 110	105 x 75–80	11	54

Za izvedbe od nehrđajućeg čelika pogledajte stranicu 407

Izvedbe / opcije



	izvedbe s kliznim ležajem	elektroprovodna izvedba, siva boja koja ne ostavlja trag	kočnica „stop-top“	kočnica smjera (zasebno) 1 x 360°	mala bočna zaštita s dodatnom brtvom kugličnog ležaja	velika bočna zaštita s dodatnim brtvama kugličnog ležaja
Tehnički opis na stranici		50	112	115	85	85
Dodatna oznaka kotača		-ELS	-ST	RI-03.01 / RI-03.03	-KAD	-KFD
Dostupno za izvedbe		sve izvedbe kugličnog ležaja*	promjer kotača 160–200 mm	RI-03.01: Ø 100–125 RI-03.03: Ø 160–200 **	na zahtjev	na zahtjev

* Nosivost kotača elektroprovodljive izvedbe smanjena je za 35%

** Samo za okretno sklopove kotača bez kočnice ili okretni sklop kotača sa „stop-top“ kočnicom na zahtjev

Seriya LER-PATH

Sklopovi kotača od prešanog čelika s rupom za vijak, kotač s gazištem od termoplastičnog poliuretana



150–300 kg

Vilica kotača: serija LER

- prešani čelik, pocinčan, plavo pasiviziran, bez Cr6
- dvostruki kuglični ležaj u okretnoj glavi
- jak središnji vijak
- minimalna zračnost okretne glave, glatko kotrljanje i produljeni vijek trajanja zahvaljujući posebnom dinamičnom Blickle postupku zakivanja

Kotač: serija PATH

- gazna površina: visokokvalitetni termoplastični poliuretan (TPU), tvrdoća 94 Shore A, boja tamnosiva, ne ostavlja trag, ne ostavlja mrlje
- središte kotača: visokokvalitetni poliamid 6, otporno na udarce, boja srebrenosiva

Dodatni detalji:

- serija vilica: stranica 91
- kočnice: stranica 112–113
- serija kotača: stranica 258
- vrste ležajeva: stranica 84–85

5

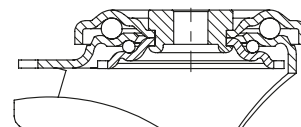

Okretni kotač	Okretni kotač sa kočnicom „stop-fix“	Promjer kotača [mm]	Kotač širina [mm]	Nosivost [kg]	Vrsta ležaja	Ukupna visina [mm]	Promjer ploče [mm]	Promjer rupe za vijak [mm]	Pomak okretnog kotača [mm]
LER-PATH 80G	LER-PATH 80G-FI	80	32	150	klizni ležaj	102	70	13	38
LER-PATH 80KF	LER-PATH 80KF-FI	80	32	150	kuglični ležaj (C)	102	70	13	38
LER-PATH 100G	LER-PATH 100G-FI	100	32	150	klizni ležaj	125	70	13	36
LER-PATH 100KF	LER-PATH 100KF-FI	100	32	150	kuglični ležaj (C)	125	70	13	36
LER-PATH 125G	LER-PATH 125G-FI	125	32	150	klizni ležaj	150	70	13	38
LER-PATH 125KF	LER-PATH 125KF-FI	125	32	150	kuglični ležaj (C)	150	70	13	38
LER-PATH 160G	LER-PATH 160G-FI	160	40	300	klizni ležaj	195	88	13	54
LER-PATH 160R	LER-PATH 160R-FI	160	40	300	valjkasti ležaj	195	88	13	54
LER-PATH 160KA	LER-PATH 160KA-FI	160	40	300	kuglični ležaj (C)	195	88	13	54
LER-PATH 200G	LER-PATH 200G-FI	200	40	300	klizni ležaj	235	88	13	54
LER-PATH 200R	LER-PATH 200R-FI	200	40	300	valjkasti ležaj	235	88	13	54
LER-PATH 200KA	LER-PATH 200KA-FI	200	40	300	kuglični ležaj (C)	235	88	13	54

Za izvedbe od nehrđajućeg čelika pogledajte stranicu 408

Izvedbe / opcije



	izvedbe s kliznim ležajem	elektroprovodna izvedba, siva boja koja ne ostavlja trag	mala bočna zaštita s dodatnom brtvom kugličnog ležaja	velika bočna zaštita s dodatnim brtvama kugličnog ležaja	stopa za oslonac
Tehnički opis na stranici		50	85	85	114
Dodatna oznaka kotača		-ELS	-KAD	-KFD	FF 100-1 / FF 125-1
Dostupno za izvedbe		sve izvedbe kugličnog ležaja*	na zahtjev	na zahtjev	promjer kotača 100+125 mm

* Nosivost kotača elektroprovodljive izvedbe smanjena je za 35%

Seriya L-PATH, B-PATH

Sklopovi kotača od prešanog čelika, izvedba srednje nosivosti, s prirubnicom, kotač s gazištem od termoplastičnog poliuretana



150–400 kg

Vilica kotača: serija L/B

- prešani čelik, pocinčan, plavo pasiviziran, bez Cr6

Okretna vilica kotača:

- dvostruki kuglični ležaj u okretnoj glavi
- jak središnji vijak (od promjera kotača 150 mm)
- brtva okretno glave
- minimalna zračnost okretno glave, glatko kotrljanje i produljeni vijek trajanja zahvaljujući posebnom dinamičnom Blickle postupku zakivanja

Kotač: serija PATH

- gazna površina: visokokvalitetni termoplastični poliuretan (TPU), tvrdoća 94 Shore A, boja tamnosiva, ne ostavlja trag, ne ostavlja mrlje
- središte kotača: visokokvalitetni poliamid 6, otporno na udarce, boja srebrnosiva

Dodatni detalji:

- serija vilica: stranica 91
- kočnice: stranica 112–113
- serija kotača: stranica 258
- vrste ležajeva: stranica 84–85

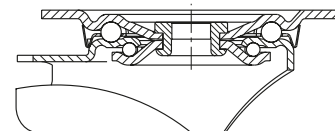

5

Okretni kotač	Fiksni kotač	Okretni kotač sa kočnicom „stop-fix“	Promjer kotača [mm]	Kotač širina [mm]	Nosivost [kg]	Vrsta ležaja	Ukupna visina [mm]	Veličina ploče [mm]	Rupa za vijak razmak [mm]	Rupa za vijak promjer [mm]	Pomak okretnog kotača [mm]
L-PATH 80G	B-PATH 80G	L-PATH 80G-FI	80	32	150	klizni ležaj	102	100 x 85	80 x 60	9	38
L-PATH 80KF	B-PATH 80KF	L-PATH 80KF-FI	80	32	150	kuglični ležaj (C)	102	100 x 85	80 x 60	9	38
L-PATH 100G	B-PATH 100G	L-PATH 100G-FI	100	32	200	klizni ležaj	125	100 x 85	80 x 60	9	36
L-PATH 100KF	B-PATH 100KF	L-PATH 100KF-FI	100	32	200	kuglični ležaj (C)	125	100 x 85	80 x 60	9	36
L-PATH 125G	B-PATH 125G	L-PATH 125G-FI	125	32	250	klizni ležaj	150	100 x 85	80 x 60	9	38
L-PATH 125KF	B-PATH 125KF	L-PATH 125KF-FI	125	32	250	kuglični ležaj (C)	150	100 x 85	80 x 60	9	38
L-PATH 160G	B-PATH 160G	L-PATH 160G-FI	160	40	400	klizni ležaj	195	140 x 110	105 x 75–80	11	60
L-PATH 160R	B-PATH 160R	L-PATH 160R-FI	160	40	400	valjkasti ležaj	195	140 x 110	105 x 75–80	11	60
L-PATH 160KA	B-PATH 160KA	L-PATH 160KA-FI	160	40	400	kuglični ležaj (C)	195	140 x 110	105 x 75–80	11	60
L-PATH 200G	B-PATH 200G	L-PATH 200G-FI	200	40	400	klizni ležaj	235	140 x 110	105 x 75–80	11	65
L-PATH 200R	B-PATH 200R	L-PATH 200R-FI	200	40	400	valjkasti ležaj	235	140 x 110	105 x 75–80	11	65
L-PATH 200KA	B-PATH 200KA	L-PATH 200KA-FI	200	40	400	kuglični ležaj (C)	235	140 x 110	105 x 75–80	11	65

Izvedbe / opcije *



	izvedba s kugličnim ležajem KF	elektroprovodna izvedba, siva boja koja ne ostavlja trag	kočnica „stop-top“	sa sustavom središnjeg zaključavanja „central-stop“	kočnica smjera (zasebno) 1 x 360°	s čeličnom zaštitom za nogu
Tehnički opis na stranici		50	112	113	115	116
Dodatna oznaka kotača		-ELS	-ST	-CS11	RI-03.01 / RI-05.03	-FS
Dostupno za izvedbe		sve izvedbe kugličnog ležaja**	sve	promjer kotača 160–200 mm	RI-03.01: Ø 100–125 RI-05.03: Ø 160–200 ***	promjer kotača 100–200 mm

* Ostale izvedbe / opcije: kotač s dodatnim brtvama kugličnog ležaja (-KAD III -KFD), dostupno na zahtjev (pogledajte stranicu 85 za tehničke podatke)

** Nosivost kotača elektroprovodnije izvedbe smanjena je za 35%

*** Samo za okretno sklopove kotača bez kočnice ili okretni sklop kotača s kočnicom „stop-top“ i „central-stop“ na zahtjev

Seriya LK-PATH, BK-PATH, BH-PATH

Sklopovi kotača od prešanog čelika, izvedba velike nosivosti, s prirubnicom, kotač s gazištem od termoplastičnog poliuretana



150–500 kg

Vilica kotača: serija LK/BK/BH

- jaki prešani čelik, pocinčan, plavo pasiviziran, bez Cr6

Okretna vilica kotača:

- dvostruki kuglični ležaj u okretnoj glavi
- jak središnji vijak (od promjera kotača 125x50 mm)
- brtva okretno glave
- minimalna zračnost okretno glave, glatko kotrljanje i produljeni vijek trajanja zahvaljujući posebnom dinamičnom Blickle postupku zakivanja

Kotač: serija PATH

- gazna površina: visokokvalitetni termoplastični poliuretan (TPU), tvrdoća 94 Shore A, boja tamnosiva, ne ostavlja trag, ne ostavlja mrlje
- središte kotača: visokokvalitetni poliamid 6, otporno na udarce, boja srebrenosiva

Dodatni detalji:

- serija vilica: stranica 92
- kočnice: stranica 112–113
- serija kotača: stranica 258
- vrste ležajeva: stranica 84–85

5

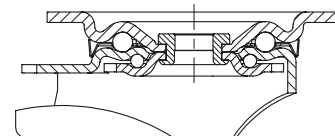

Okretni kotač	Fiksni kotač	Okretni kotač sa kočnicom „stop-fix“	Promjer kotača [mm]	Kotač širina [mm]	Nosivost [kg]	Vrsta ležaja	Ukupna visina [mm]	Veličina ploče [mm]	Rupa za vijak razmak [mm]	Rupa za vijak promjer [mm]	Pomak okretnog kotača [mm]
LK-PATH 80G	BK-PATH 80G	LK-PATH 80G-FI	80	32	150	klizni ležaj	110	100 x 85	80 x 60	9	40
LK-PATH 80KF	BK-PATH 80KF	LK-PATH 80KF-FI	80	32	150	kuglični ležaj (C)	110	100 x 85	80 x 60	9	40
LK-PATH 100KF-1	BK-PATH 100KF-1	LK-PATH 100KF-1-FI	100	32	200	kuglični ležaj (C)	130	100 x 85	80 x 60	9	45
LK-PATH 100KF-3	BK-PATH 100KF-3	LK-PATH 100KF-3-FI	100	32	200	kuglični ležaj (C)	130	140 x 110	105 x 75–80	11	45
LK-PATH 125KF-1	BK-PATH 125KF-1	LK-PATH 125KF-1-FI	125	32	250	kuglični ležaj (C)	155	100 x 85	80 x 60	9	48
LK-PATH 125KF-3	BK-PATH 125KF-3	LK-PATH 125KF-3-FI	125	32	250	kuglični ležaj (C)	155	140 x 110	105 x 75–80	11	48
LK-PATH 160G	BH-PATH 160G	LK-PATH 160G-FI	160	40	400	klizni ležaj	202	140 x 110	105 x 75–80	11	60
LK-PATH 160R	BH-PATH 160R	LK-PATH 160R-FI	160	40	400	valjkasti ležaj	202	140 x 110	105 x 75–80	11	60
LK-PATH 160KA	BH-PATH 160KA	LK-PATH 160KA-FI	160	40	400	kuglični ležaj (C)	202	140 x 110	105 x 75–80	11	60
LK-PATH 200G	BH-PATH 200G	LK-PATH 200G-FI	200	40	500	klizni ležaj	245	140 x 110	105 x 75–80	11	62
LK-PATH 200R	BH-PATH 200R	LK-PATH 200R-FI	200	40	500	valjkasti ležaj	245	140 x 110	105 x 75–80	11	62
LK-PATH 200KA	BH-PATH 200KA	LK-PATH 200KA-FI	200	40	500	kuglični ležaj (C)	245	140 x 110	105 x 75–80	11	62

Izvedbe / opcije



	izvedba s kugličnim ležajem KF	elektroprovodna izvedba, siva boja koja ne ostavlja trag	kočnica „stop-top“	s kočnicom smjera (zasebno) 1 x 360°	mala bočna zaštita s dodatnom brtvom kugličnog ležaja	velika bočna zaštita s dodatnim brtvama kugličnog ležaja	s čeličnom zaštitom za nogu
Tehnički opis na stranici		50	112	115	85	85	116
Dodatna oznaka kotača		-ELS	-ST	pogledajte **	-KAD	-KFD	-FS
Dostupno za izvedbe		sve izvedbe kugličnog ležaja*	sve	za promjer kotača i dimenzije ploča, pogledajte**	na zahtjev	na zahtjev	na zahtjev

* Nosivost kotača elektrovodljive izvedbe smanjena je za 35%

** **RI-05.01** za promjer kotača 80–125 mm sa pločom 100x85 mm, **RI-03.03** za promjer kotača 100–125 mm sa pločom 140x110 mm, **RI-05.03** za promjer kotača 160–200 mm (Samo za okretno sklopove kotača bez kočnice ili okretni sklop kotača sa „stop-top“ kočnicom na zahtjev)

Seriya POTH

Kotači s termoplastičnim gazištem od poliuretana, sa središtem kotača od poliamida velike nosivosti



200–1 000 kg

Tvrdoća gazišta i gume

94 Shore A

Očuvanje poda / glatki rad

dobar

Otpor kotrljanja

vrlo dobar

Otpornost na trošenje

vrlo dobar

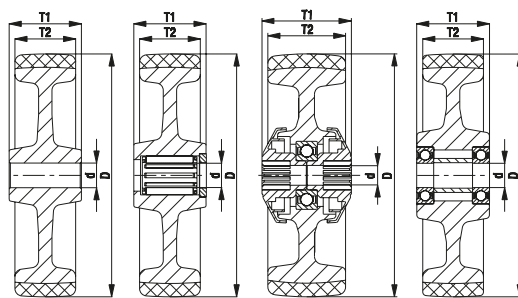

klizni ležaj valjkasti ležaj kuglični ležaj (C) KA izvedba kuglični ležaj

Gazna površina:

- visokokvalitetni termoplastični poliuretan (TPU), tvrdoća 94 Shore A
- nizak otpor kotrljanja i skretanja
- visoka otpornost na trošenje
- boja tamnosiva, ne ostavlja trag, ne ostavlja mrlje
- kemijska nerazdvojna veza sa središtem kotača

Središte kotača:

- visokokvalitetni poliamid 6, otporno na udarce
- boja prirodna bijela

Ostale karakteristike:

- KA izvedba: sa sintetičkom bočnom zaštitom, mala
- vrlo visoka kemijska otpornost na mnoge agresivne tvari
- radna temperatura: -20 °C do +70 °C, privremeno do +90 °C, smanjena nosivost iznad +35 °C

Dodatni detalji:

- serija kotača: stranica 65
- gazna površina: stranica 55
- vrste ležajeva: stranica 84–85
- kemijska otpornost: stranica 51

Kotači	Promjer kotača	Kotač	Nosivost	Vrsta ležaja	Promjer provrta	Širina
	(D) [mm]	širina (T2) [mm]	[kg]		osovine (d) [mm]	glavčine (T1) [mm]
POTH 75/15G	75	37	200	klizni ležaj	15	45
POTH 75/15R	75	37	200	valjkasti ležaj	15	45
POTH 100/12G	100	35	300	klizni ležaj	12	45
POTH 100/15G	100	35	300	klizni ležaj	15	45
POTH 100/12R	100	35	300	valjkasti ležaj	12	45
POTH 100/15R	100	35	300	valjkasti ležaj	15	45
POTH 100/8KA	100	35	300	kuglični ležaj (C)	8	46
POTH 100/10KA	100	35	300	kuglični ležaj (C)	10	46
POTH 100/15K	100	35	300	kuglični ležaj	15	45
POTH 125/12G	125	40	350	klizni ležaj	12	45
POTH 125/15G	125	40	350	klizni ležaj	15	45
POTH 125/12R	125	40	350	valjkasti ležaj	12	45
POTH 125/15R	125	40	350	valjkasti ležaj	15	45
POTH 125/8KA	125	40	350	kuglični ležaj (C)	8	46
POTH 125/10KA	125	40	350	kuglični ležaj (C)	10	46
POTH 125/15K	125	40	350	kuglični ležaj	15	45
POTH 150/20G	150	45	500	klizni ležaj	20	60
POTH 150/20R	150	45	500	valjkasti ležaj	20	60
POTH 150/20K	150	45	500	kuglični ležaj	20	60
POTH 160/20G	160	45	550	klizni ležaj	20	60
POTH 160/20R	160	45	550	valjkasti ležaj	20	60
POTH 160/20K	160	45	550	kuglični ležaj	20	60
POTH 200/20G	200	50	800	klizni ležaj	20	60
POTH 200/20R	200	50	600	valjkasti ležaj	20	60
POTH 200/20K	200	50	800	kuglični ležaj	20	60
POTH 200/25K	200	50	800	kuglični ležaj	25	60
POTH 250/25G	250	50	1 000	klizni ležaj	25	60
POTH 250/25K	250	50	1 000	kuglični ležaj	25	60

Izvedbe / opcije



s valjkastim ležajem od nehrđajućeg čelika u glavčini kotača	s kugličnim ležajem od nehrđajućeg čelika u glavčini kotača	mala bočna zaštita s dodatnom brtvom kugličnog ležaja	s ležajem kotača otpornim na koroziju i mekanim gazištem
Tehnički opis na stranici	84	84 / 85	85
Dodatna oznaka kotača	-XR	-XK / -XKA	-KAD
Dostupno za izvedbe	sve	na zahtjev	svi kuglični ležajevi (C)
			serija POTHs pogledajte seriju POTHs

Seriya L-POTH, B-POTH, BH-POTH

Sklopovi kotača od prešanog čelika, izvedba srednje nosivosti, s prirubnicom, kotač s gazištem od termoplastičnog poliuretana



250–500 kg

Vilica kotača: serija L/B/BH

- prešani čelik, pocinčan, plavo pasiviziran, bez Cr6

Okretna vilica kotača:

- dvostruki kuglični ležaj u okretnoj glavi
- jak središnji vijak (od promjera kotača 150 mm)
- brtva okretno glave
- minimalna zračnost okretno glave, glatko kotrljanje i produljeni vijek trajanja zahvaljujući posebnom dinamičnom Blickle postupku zakivanja

Kotač: serija POTH

- gazna površina: visokokvalitetni termoplastični poliuretan (TPU), tvrdoća 94 Shore A, boja tamnosiva, ne ostavlja trag, ne ostavlja mrlje
- središte kotača: visokokvalitetni poliamid 6, otporno na udarce, boja prirodna bijela

Dodatni detalji:

- serija vilica: stranica 91
- kočnice: stranica 112–113
- serija kotača: stranica 263
- vrste ležajeva: stranica 84–85

5

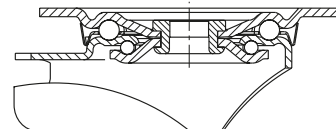

Okretni kotač	Fiksni kotač	Okretni kotač sa kočnicom „stop-fix“	Promjer kotača [mm]	Kotač širina [mm]	Nosivost [kg]	Vrsta ležaja	Ukupna visina [mm]	Veličina ploče [mm]	Rupa za vijak razmak [mm]	Rupa za vijak promjer [mm]	Pomak okretnog kotača [mm]
L-POTH 100G	B-POTH 100G	L-POTH 100G-FI	100	35	250	klizni ležaj	125	100 x 85	80 x 60	9	36
L-POTH 100R	B-POTH 100R	L-POTH 100R-FI	100	35	250	valjkasti ležaj	125	100 x 85	80 x 60	9	36
L-POTH 100KA	B-POTH 100KA	L-POTH 100KA-FI	100	35	250	kuglični ležaj (C)	125	100 x 85	80 x 60	9	36
L-POTH 125G	B-POTH 125G	L-POTH 125G-FI	125	40	250	klizni ležaj	150	100 x 85	80 x 60	9	38
L-POTH 125R	B-POTH 125R	L-POTH 125R-FI	125	40	250	valjkasti ležaj	150	100 x 85	80 x 60	9	38
L-POTH 125KA	B-POTH 125KA	L-POTH 125KA-FI	125	40	250	kuglični ležaj (C)	150	100 x 85	80 x 60	9	38
L-POTH 150G	B-POTH 150G	L-POTH 150G-FI	150	45	400	klizni ležaj	190	140 x 110	105 x 75–80	11	60
L-POTH 150R	B-POTH 150R	L-POTH 150R-FI	150	45	400	valjkasti ležaj	190	140 x 110	105 x 75–80	11	60
L-POTH 150K	B-POTH 150K	L-POTH 150K-FI	150	45	400	kuglični ležaj	190	140 x 110	105 x 75–80	11	60
L-POTH 160G	B-POTH 160G	L-POTH 160G-FI	160	45	400	klizni ležaj	195	140 x 110	105 x 75–80	11	60
L-POTH 160R	B-POTH 160R	L-POTH 160R-FI	160	45	400	valjkasti ležaj	195	140 x 110	105 x 75–80	11	60
L-POTH 160K	B-POTH 160K	L-POTH 160K-FI	160	45	400	kuglični ležaj	195	140 x 110	105 x 75–80	11	60
L-POTH 200G	B-POTH 200G	L-POTH 200G-FI	200	50	400	klizni ležaj	235	140 x 110	105 x 75–80	11	65
L-POTH 200R	B-POTH 200R	L-POTH 200R-FI	200	50	400	valjkasti ležaj	235	140 x 110	105 x 75–80	11	65
L-POTH 200K	B-POTH 200K	L-POTH 200K-FI	200	50	400	kuglični ležaj	235	140 x 110	105 x 75–80	11	65
L-POTH 250G-3	BH-POTH 250G	*	250	50	500	klizni ležaj	295	140 x 110	105 x 75–80	11	77
L-POTH 250K-3	BH-POTH 250K	*	250	50	500	kuglični ležaj	295	140 x 110	105 x 75–80	11	77

* „stop-top“ izvedba kočnice, pogledajte izvedbe / opcije

Za izvedbe od nehrđajućeg čelika pogledajte stranicu 413

Izvedbe / opcije



	bočna zaštita, prešani čelik, pocinčano	kočnica „stop-top“	sa sustavom središnjeg zaključavanja „central-stop“	kočnica smjera (zasebno) 1 x 360°	s čeličnom zaštitom za nogu	mala bočna zaštita s dodatnom brtvom kugličnog ležaja	s ležajem kotača otpornim na koroziju i mekanim gazištem
Tehnički opis na stranici	116	112	113	115	116	85	270–273
Dodatna oznaka kotača	-FA	-ST	-CS11	RI-03.01 / RI-05.03	-FS	-KAD	serija POTHs
Dostupno za izvedbe	promjer kotača 100–200 mm	sve	promjer kotača 160–200 mm	RI-03.01: Ø 100–125 RI-05.03: Ø 150–200 **	sve	na zahtjev	pogledajte seriju L-POTHs

** Samo za okretno sklopove kotača bez kočnice ili okretni sklop kotača s kočnicom „stop-top“ i „central-stop“ na zahtjev

Seriya LK-POTH, BK-POTH, BH-POTH

Sklopovi kotača od prešanog čelika, izvedba velike nosivosti, s prirubnicom, kotač s gazištem od termoplastičnog poliuretana



200–600 kg

Vilica kotača: serija LK/BK/BH

- jaki prešani čelik, pocinčan, plavo pasiviziran, bez Cr6

Okretna vilica kotača:

- dvostruki kuglični ležaj u okretnoj glavi
- jak središnji vijak (od promjera kotača 125x50 mm)
- brtva okretno glave
- minimalna zračnost okretno glave, glatko kotrljanje i produljeni vijek trajanja zahvaljujući posebnom dinamičnom Blickle postupku zakivanja

Kotač: serija POTH

- gazna površina: visokokvalitetni termoplastični poliuretan (TPU), tvrdoća 94 Shore A, boja tamnosiva, ne ostavlja trag, ne ostavlja mrlje
- središte kotača: visokokvalitetni poliamid 6, otporno na udarce, boja prirodna bijela

Dodatni detalji:

- serija vilica: stranica 92
- kočnice: stranica 112–113
- serija kotača: stranica 263
- vrste ležajeva: stranica 84–85

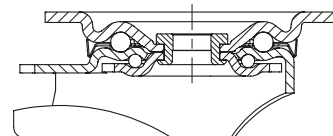

5

Okretni kotač	Fiksni kotač	Okretni kotač sa kočnicom „stop-fix”	Promjer kotača [mm]	Kotač širina [mm]	Nosivost [kg]	Vrsta ležaja	Ukupna visina [mm]	Veličina ploče [mm]	Rupa za vijak razmak [mm]	Rupa za vijak promjer [mm]	Pomak okretnog kotača [mm]
LK-POTH 75G	BK-POTH 75G	LK-POTH 75G-FI	75	37	200	klizni ležaj	108	100 x 85	80 x 60	9	40
LK-POTH 75R	BK-POTH 75R	LK-POTH 75R-FI	75	37	200	valjkasti ležaj	108	100 x 85	80 x 60	9	40
LK-POTH 100G-1	BK-POTH 100G-1	LK-POTH 100G-1-FI	100	35	300	klizni ležaj	130	100 x 85	80 x 60	9	45
LK-POTH 100R-1	BK-POTH 100R-1	LK-POTH 100R-1-FI	100	35	300	valjkasti ležaj	130	100 x 85	80 x 60	9	45
LK-POTH 100KA-1	BK-POTH 100KA-1	LK-POTH 100KA-1-FI	100	35	300	kuglični ležaj (C)	130	100 x 85	80 x 60	9	45
LK-POTH 100G-3	BK-POTH 100G-3	LK-POTH 100G-3-FI	100	35	300	klizni ležaj	130	140 x 110	105 x 75–80	11	45
LK-POTH 100R-3	BK-POTH 100R-3	LK-POTH 100R-3-FI	100	35	300	valjkasti ležaj	130	140 x 110	105 x 75–80	11	45
LK-POTH 100KA-3	BK-POTH 100KA-3	LK-POTH 100KA-3-FI	100	35	300	kuglični ležaj (C)	130	140 x 110	105 x 75–80	11	45
LK-POTH 125G-1	BK-POTH 125G-1	LK-POTH 125G-1-FI	125	40	350	klizni ležaj	155	100 x 85	80 x 60	9	48
LK-POTH 125R-1	BK-POTH 125R-1	LK-POTH 125R-1-FI	125	40	350	valjkasti ležaj	155	100 x 85	80 x 60	9	48
LK-POTH 125KA-1	BK-POTH 125KA-1	LK-POTH 125KA-1-FI	125	40	350	kuglični ležaj (C)	155	100 x 85	80 x 60	9	48
LK-POTH 125G-3	BK-POTH 125G-3	LK-POTH 125G-3-FI	125	40	350	klizni ležaj	155	140 x 110	105 x 75–80	11	48
LK-POTH 125R-3	BK-POTH 125R-3	LK-POTH 125R-3-FI	125	40	350	valjkasti ležaj	155	140 x 110	105 x 75–80	11	48
LK-POTH 125KA-3	BK-POTH 125KA-3	LK-POTH 125KA-3-FI	125	40	350	kuglični ležaj (C)	155	140 x 110	105 x 75–80	11	48
LK-POTH 150G	BH-POTH 150G	LK-POTH 150G-FI	150	45	500	klizni ležaj	197	140 x 110	105 x 75–80	11	60
LK-POTH 150R	BH-POTH 150R	LK-POTH 150R-FI	150	45	500	valjkasti ležaj	197	140 x 110	105 x 75–80	11	60
LK-POTH 150K	BH-POTH 150K	LK-POTH 150K-FI	150	45	500	kuglični ležaj	197	140 x 110	105 x 75–80	11	60
LK-POTH 160K	BH-POTH 160K	LK-POTH 160K-FI	160	45	550	kuglični ležaj	202	140 x 110	105 x 75–80	11	60
LK-POTH 200G	BH-POTH 200G	LK-POTH 200G-FI	200	50	600	klizni ležaj	245	140 x 110	105 x 75–80	11	62
LK-POTH 200R	BH-POTH 200R	LK-POTH 200R-FI	200	50	600	valjkasti ležaj	245	140 x 110	105 x 75–80	11	62
LK-POTH 200K	BH-POTH 200K	LK-POTH 200K-FI	200	50	600	kuglični ležaj	245	140 x 110	105 x 75–80	11	62

Za izvedbe od nehrdajućeg čelika pogledajte stranicu 414

Izvedbe / opcije



	bočna zaštita, prešani čelik, pocinčano	kočnica „stop-top”	s kočnicom „ideal-stop” ukupne visine +17 mm	s kočnicom smjera (zasebno) 1 x 360°	s čeličnom zaštitom za nogu	mala bočna zaštita s dodatnom brtvom kugličnog ležaja	s ležajem kotača otpornim na koroziju i mekanim gazištem
Tehnički opis na stranici	116	112	112	115	116	85	270–273
Dodatna oznaka kotača	-FA	-ST	-IS	pogledajte **	-FS	-KAD	serija POTHs
Dostupno za izvedbe	promjer kotača 100–200 mm	sve	promjer kotača 160–200 mm*	za Ø-kotača i dimenzije ploča, pogledajte**	na zahtjev	na zahtjev	pogledajte seriju LK-POTHs

* Sintetička prilagodna ploča za reguliranje ukupne visine okretnih i fiksnih kotača bez kočnice „ideal stop”: šifra proizvođača AP3-17

** RI-05.01 za promjer kotača 75–125 mm sa pločom 100x85 mm, RI-03.03 za promjer kotača 100–125 mm sa pločom 140x110 mm, RI-05.03 za promjer kotača 150–200 mm (Samo za okretno sklopove kotača bez kočnice ili okretni sklop kotača sa „stop-top” kočnicom na zahtjev)

Seriya LKR-POTH

Sklopovi kotača od prešanog čelika, izvedba velike nosivosti, s rupom za vijak, kotač s gazištem od termoplastičnog poliuretana



200–350 kg

Vilica kotača: serija LKR

- jaki prešani čelik, pocinčan, plavo pasiviziran, bez Cr6
- dvostruki kuglični ležaj u okretnoj glavi
- jak središnji vijak
- minimalna zračnost okretne glave, glatko kotrljanje i produljeni vijek trajanja zahvaljujući posebnom dinamičnom Blickle postupku zakivanja

Kotač: serija POTH

- gazna površina: visokokvalitetni termoplastični poliuretan (TPU), tvrdoća 94 Shore A, boja tamnosiva, ne ostavlja trag, ne ostavlja mrlje
- središte kotača: visokokvalitetni poliamid 6, otporno na udarce, boja prirodna bijela

Dodatni detalji:

- serija vilica: stranica 92
- kočnice: stranica 112–113
- serija kotača: stranica 263
- vrste ležajeva: stranica 84–85

5

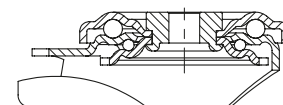

Okretni kotač	Okretni kotač sa kočnicom „stop-fix“	Promjer kotača [mm]	Kotač širina [mm]	Nosivost [kg]	Vrsta ležaja	Ukupna visina [mm]	Promjer ploče [mm]	Promjer rupe za vijak [mm]	Pomak okretnog kotača [mm]
LKR-POTH 75G	LKR-POTH 75G-FI	75	37	200	klizni ležaj	108	88	13	40
LKR-POTH 75R	LKR-POTH 75R-FI	75	37	200	valjkasti ležaj	108	88	13	40
LKR-POTH 100G	LKR-POTH 100G-FI	100	35	300	klizni ležaj	130	88	13	45
LKR-POTH 100R	LKR-POTH 100R-FI	100	35	300	valjkasti ležaj	130	88	13	45
LKR-POTH 100KA	LKR-POTH 100KA-FI	100	35	300	kuglični ležaj (C)	130	88	13	45
LKR-POTH 125G	LKR-POTH 125G-FI	125	40	350	klizni ležaj	155	88	13	48
LKR-POTH 125R	LKR-POTH 125R-FI	125	40	350	valjkasti ležaj	155	88	13	48
LKR-POTH 125KA	LKR-POTH 125KA-FI	125	40	350	kuglični ležaj (C)	155	88	13	48

Izvedbe / opcije



	bočna zaštita, prešani čelik, pocinčano	mala bočna zaštita s dodatnom brtvom kugličnog ležaja	stopa za oslonac
Tehnički opis na stranici	116	85	114
Dodatna oznaka kotača	-FA	-KAD	FF 100-1 / FF 125-1
Dostupno za izvedbe	promjer kotača 100–125 mm	na zahtjev	promjer kotača 100+125 mm

Seriya LH-POTH, BH-POTH, promjer kotača 75–125 mm

Sklopovi kotača od prešanog čelika, izvedba velike nosivosti, s prirubnicom, kotač s gazištem od termoplastičnog poliuretana



200–350 kg

Vilica kotača: serija LH/BH

- jaki prešani čelik, pocinčan, plavo pasiviziran, bez Cr6

- vilica i prirubnica velike nosivosti

Okretna vilica kotača:

- dvostruki kuglični ležaj u okretnoj glavi
- središnji vijak stegnut i osiguran, izuzetno jak
- posebno otporan na udarce zbog četiri posebno oblikovana, očvršćena ležišta ležaja

Kotač: serija POTH

- gazna površina: visokokvalitetni termoplastični poliuretan (TPU), tvrdoća 94 Shore A, boja tamnosiva, ne ostavlja trag, ne ostavlja mrlje
- središte kotača: visokokvalitetni poliamid 6, otporno na udarce, boja prirodna bijela

Dodatni detalji:

- serija vilica: stranica 92
- kočnice: stranica 112–113
- serija kotača: stranica 263
- vrste ležajeva: stranica 84–85

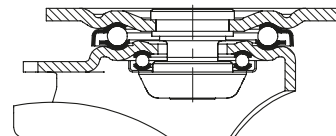

5

Okretni kotač	Fiksni kotač	Okretni kotač sa kočnicom „stop-fix“	Promjer kotača [mm]	Kotač širina [mm]	Nosivost [kg]	Vrsta ležaja	Ukupna visina [mm]	Veličina ploče [mm]	Rupa za vijak razmak [mm]	Rupa za vijak promjer [mm]	Pomak okretnog kotača [mm]
LH-POTH 75G	BH-POTH 75G	LH-POTH 75G-FI	75	37	200	klizni ležaj	118	100 x 85	80 x 60	9	45
LH-POTH 75R	BH-POTH 75R	LH-POTH 75R-FI	75	37	200	vajlkasti ležaj	118	100 x 85	80 x 60	9	45
LH-POTH 100G-1	BH-POTH 100G-1	LH-POTH 100G-1-FI	100	35	300	klizni ležaj	140	100 x 85	80 x 60	9	45
LH-POTH 100R-1	BH-POTH 100R-1	LH-POTH 100R-1-FI	100	35	300	vajlkasti ležaj	140	100 x 85	80 x 60	9	45
LH-POTH 100K-1	BH-POTH 100K-1	LH-POTH 100K-1-FI	100	35	300	kuglični ležaj	140	100 x 85	80 x 60	9	45
LH-POTH 100G-3	BH-POTH 100G-3	LH-POTH 100G-3-FI	100	35	300	klizni ležaj	140	140 x 110	105 x 75–80	11	45
LH-POTH 100R-3	BH-POTH 100R-3	LH-POTH 100R-3-FI	100	35	300	vajlkasti ležaj	140	140 x 110	105 x 75–80	11	45
LH-POTH 100K-3	BH-POTH 100K-3	LH-POTH 100K-3-FI	100	35	300	kuglični ležaj	140	140 x 110	105 x 75–80	11	45
LH-POTH 125G-1	BH-POTH 125G-1	LH-POTH 125G-1-FI	125	40	350	klizni ležaj	165	100 x 85	80 x 60	9	45
LH-POTH 125R-1	BH-POTH 125R-1	LH-POTH 125R-1-FI	125	40	350	vajlkasti ležaj	165	100 x 85	80 x 60	9	45
LH-POTH 125K-1	BH-POTH 125K-1	LH-POTH 125K-1-FI	125	40	350	kuglični ležaj	165	100 x 85	80 x 60	9	45
LH-POTH 125G-3	BH-POTH 125G-3	LH-POTH 125G-3-FI	125	40	350	klizni ležaj	165	140 x 110	105 x 75–80	11	45
LH-POTH 125R-3	BH-POTH 125R-3	LH-POTH 125R-3-FI	125	40	350	vajlkasti ležaj	165	140 x 110	105 x 75–80	11	45
LH-POTH 125K-3	BH-POTH 125K-3	LH-POTH 125K-3-FI	125	40	350	kuglični ležaj	165	140 x 110	105 x 75–80	11	45

Za ostale promjere kotača, pogledajte sljedeću stranicu

Izvedbe / opcije



	bočna zaštita, prešani čelik, pocinčano	kočnica „stop-top“	kočnica smjera (zasebno) 1 x 360°	kočnica smjera (zasebno) 1 x 360°	s čeličnom zaštitom za nogu
Tehnički opis na stranici	116	112	115	115	116
Dodatna oznaka kotača	-FA	-ST	RI-04.01	RI-04.03	-FS
Dostupno za izvedbe	promjer kotača 100–125 mm	sve	promjer kotača 75–125 mm s pločom 100x85 mm*	promjer kotača 100–125 mm s pločom 140x110 mm*	svi od promjera kotača 100 mm

* Samo za okretna sklopove kotača bez kočnice ili okretni sklop kotača sa „stop-top“ kočnicom na zahtjev

Serija LH-POTH, BH-POTH, promjer kotača 150–250 mm

Sklopovi kotača od prešanog čelika, izvedba velike nosivosti, s prirubnicom, kotač s gazištem od termoplastičnog poliuretana



500–900 kg

Vilica kotača: serija LH/BH

- jaki prešani čelik, pocinčan, plavo pasiviziran, bez Cr6

- vilica i prirubnica velike nosivosti

Okretna vilica kotača:

- dvostruki kuglični ležaj u okretnoj glavi
- središnji vijak stegnut i osiguran, izuzetno jak
- posebno otporan na udarce zbog **četiri posebno oblikovana, očvršćena ležišta ležaja**

Kotač: serija POTH

- gazna površina: visokokvalitetni termoplastični poliuretan (TPU), tvrdoća 94 Shore A, boja tamnosiva, ne ostavlja trag, ne ostavlja mrlje
- središte kotača: visokokvalitetni poliamid 6, otporno na udarce, boja prirodna bijela

Dodatni detalji:

- serija vilica: stranica 92
- kočnice: stranica 112–113
- serija kotača: stranica 263
- vrste ležajeva: stranica 84–85

5

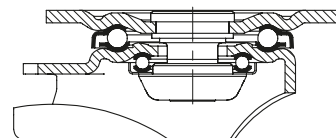

Okretni kotač	Fiksni kotač	Okretni kotač sa kočnicom „stop-fix“	Promjer kotača [mm]	Kotač širina [mm]	Nosivost [kg]	Vrsta ležaja	Ukupna visina [mm]	Veličina ploče [mm]	Rupa za vijak razmak [mm]	Rupa za vijak promjer [mm]	Pomak okretnog kotača [mm]
LH-POTH 150G	BH-POTH 150G	LH-POTH 150G-FI	150	45	500	klizni ležaj	197	140 x 110	105 x 75–80	11	65
LH-POTH 150R	BH-POTH 150R	LH-POTH 150R-FI	150	45	500	vajlkasti ležaj	197	140 x 110	105 x 75–80	11	65
LH-POTH 150K	BH-POTH 150K	LH-POTH 150K-FI	150	45	500	kuglični ležaj	197	140 x 110	105 x 75–80	11	65
LH-POTH 160G	BH-POTH 160G	LH-POTH 160G-FI	160	45	550	klizni ležaj	202	140 x 110	105 x 75–80	11	65
LH-POTH 160R	BH-POTH 160R	LH-POTH 160R-FI	160	45	550	vajlkasti ležaj	202	140 x 110	105 x 75–80	11	65
LH-POTH 160K	BH-POTH 160K	LH-POTH 160K-FI	160	45	550	kuglični ležaj	202	140 x 110	105 x 75–80	11	65
LH-POTH 200G	BH-POTH 200G	LH-POTH 200G-FI	200	50	800	klizni ležaj	245	140 x 110	105 x 75–80	11	70
LH-POTH 200R	BH-POTH 200R	LH-POTH 200R-FI	200	50	600	vajlkasti ležaj	245	140 x 110	105 x 75–80	11	70
LH-POTH 200K	BH-POTH 200K	LH-POTH 200K-FI	200	50	800	kuglični ležaj	245	140 x 110	105 x 75–80	11	70
LH-POTH 250G	BH-POTH 250G	*	250	50	900	klizni ležaj	295	140 x 110	105 x 75–80	11	82
LH-POTH 250K	BH-POTH 250K	*	250	50	900	kuglični ležaj	295	140 x 110	105 x 75–80	11	82

* „stop-top“ izvedba kočnice, pogledajte izvedbe / opcije

Izvedbe / opcije



	bočna zaštita, prešani čelik, pocinčano	kočnica „stop-top“	kočnica smjera (zasebno) 1 x 360°	s čeličnom zaštitom za nogu
Tehnički opis na stranici	116	112	115	116
Dodatna oznaka kotača	-FA	-ST	RI-05.03	-FS
Dostupno za izvedbe	promjer kotača 150–200 mm	sve	promjer kotača 150–200 mm**	sve

** Samo za okretna sklopove kotača bez kočnice ili okretni sklop kotača sa „stop-top“ kočnicom na zahtjev

Seriya LUH-POTH, BH-POTH

Sklopovi kotača od prešanog čelika, izvedba velike nosivosti, zatvoreni, s pribudnicom, kotač s gazištem od termoplastičnog poliuretana



350–800 kg

Vilica kotača: serija LUH/BH

- jaki prešani čelik, pocinčan, plavo pasiviziran, bez Cr6

Okretna vilica kotača:

- kuglični ležaj u četiri točke za ekstremno velika opterećenja
- zatvorena i zabrtvljena okretna glava
- posebno otporan na udarce zbog **posebno oblikovanih, očvršćenih ležišta ležaja**

Kotač: serija POTH

- gazna površina: visokokvalitetni termoplastični poliuretan (TPU), tvrdoća 94 Shore A, boja tamnosiva, ne ostavlja trag, ne ostavlja mrlje
- središte kotača: visokokvalitetni poliamid 6, otporno na udarce, boja prirodna bijela

Dodatni detalji:

- serija vilica: stranica 93
- kočnice: stranica 112–113
- serija kotača: stranica 263
- vrste ležajeva: stranica 84–85

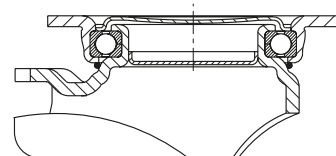

5

Okretni kotač	Fiksni kotač	Okretni kotač sa kočnicom „stop-fix“	Prečnik kotača [mm]	Kotač širina [mm]	Nosivost [kg]	Vrsta ležaja	Ukupna visina [mm]	Veličina ploče [mm]	Rupa za vijak razmak [mm]	Rupa za vijak promjer [mm]	Pomak okretnog kotača [mm]
LUH-POTH 125K	BH-POTH 125K-3	LUH-POTH 125K-FI	125	40	350	kuglični ležaj	170	140 x 110	105 x 75–80	11	55
LUH-POTH 150G	BH-POTH 150G	LUH-POTH 150G-FI	150	45	500	klizni ležaj	197	140 x 110	105 x 75–80	11	61
LUH-POTH 150R	BH-POTH 150R	LUH-POTH 150R-FI	150	45	500	vajkasti ležaj	197	140 x 110	105 x 75–80	11	61
LUH-POTH 150K	BH-POTH 150K	LUH-POTH 150K-FI	150	45	500	kuglični ležaj	197	140 x 110	105 x 75–80	11	61
LUH-POTH 160G	BH-POTH 160G	LUH-POTH 160G-FI	160	45	550	klizni ležaj	202	140 x 110	105 x 75–80	11	61
LUH-POTH 160R	BH-POTH 160R	LUH-POTH 160R-FI	160	45	550	vajkasti ležaj	202	140 x 110	105 x 75–80	11	61
LUH-POTH 160K	BH-POTH 160K	LUH-POTH 160K-FI	160	45	550	kuglični ležaj	202	140 x 110	105 x 75–80	11	61
LUH-POTH 200G	BH-POTH 200G	LUH-POTH 200G-FI	200	50	800	klizni ležaj	245	140 x 110	105 x 75–80	11	63
LUH-POTH 200R	BH-POTH 200R	LUH-POTH 200R-FI	200	50	600	vajkasti ležaj	245	140 x 110	105 x 75–80	11	63
LUH-POTH 200K	BH-POTH 200K	LUH-POTH 200K-FI	200	50	800	kuglični ležaj	245	140 x 110	105 x 75–80	11	63

Izvedbe / opcije



	bočna zaštita, prešani čelik, pocinčano	kočnica smjera (zasebno) 1 x 360°	s čeličnom zaštitom za nogu	s ležajem kotača otpornim na koroziju i mekanim gazištem
Tehnički opis na stranici	116	115	116	270–273
Dodatna oznaka kotača	-FA	RI-05.03	-FS	serija POTHS
Dostupno za izvedbe	sve	sve*	na zahtjev	pogledajte seriju LUH-POTHS

* Samo za okretno sklopove kotača bez kočnice

Seriya POTHs

Kotači s mekanim termoplastičnim gazištem od poliuretana, sa središtem kotača od poliamida velike nosivosti

200–550 kg

Tvrdoća gazišta i gume

80 Shore A

Očuvanje poda / glatki rad

vrlo dobar

Otpor kotrljanja

vrlo dobar

Otpornost na trošenje

dobar



5

Gazna površina:

- visokokvalitetni termoplastični poliuretan (TPU), tvrdoća 80 Shore A
- vrlo dobra udobnost u radu
- nizak otpor kotrljanja i skretanja
- vrlo dobra zaštita poda, rad s niskom razinom buke
- boja plava, ne ostavlja trag, ne ostavlja mrlje
- kemijska nerazdvojna veza sa središtem kotača

Središte kotača:

- visokokvalitetni poliamid 6, otporno na udarce
- boja prirodna bijela

Ostale karakteristike:

- KA izvedba: sa sintetičkom bočnom zaštitom, mala
- vrlo visoka kemijska otpornost na mnoge agresivne tvari
- radna temperatura: -20 °C do +70 °C, privremeno do +90 °C, smanjena nosivost iznad +35 °C

Dodatni detalji:

- serija kotača: stranica 65
- gazna površina: stranica 55
- vrste ležajeva: stranica 84–85
- kemijska otpornost: stranica 51

Kotači	Promjer kotača	Kotač	Nosivost	Vrsta ležaja	Promjer provrta	Širina
	(D) [mm]	širina (T2) [mm]	[kg]		osovine (d) [mm]	glavčine (T1) [mm]
POTHs 100/12G	100	35	200	klizni ležaj	12	45
POTHs 100/15G	100	35	200	klizni ležaj	15	45
POTHs 100/12R	100	35	200	valjkasti ležaj	12	45
POTHs 100/15R	100	35	200	valjkasti ležaj	15	45
POTHs 100/8KA	100	35	200	kuglični ležaj (C)	8	46
POTHs 100/10KA	100	35	200	kuglični ležaj (C)	10	46
POTHs 125/12G	125	40	275	klizni ležaj	12	45
POTHs 125/15G	125	40	275	klizni ležaj	15	45
POTHs 125/12R	125	40	275	valjkasti ležaj	12	45
POTHs 125/15R	125	40	275	valjkasti ležaj	15	45
POTHs 125/8KA	125	40	275	kuglični ležaj (C)	8	46
POTHs 125/10KA	125	40	275	kuglični ležaj (C)	10	46
POTHs 125/15K	125	40	275	kuglični ležaj	15	45
POTHs 160/20G	160	45	400	klizni ležaj	20	60
POTHs 160/20R	160	45	400	valjkasti ležaj	20	60
POTHs 160/20K	160	45	400	kuglični ležaj	20	60
POTHs 200/20G	200	50	550	klizni ležaj	20	60
POTHs 200/20R	200	50	550	valjkasti ležaj	20	60
POTHs 200/20K	200	50	550	kuglični ležaj	20	60

Izvedbe / opcije

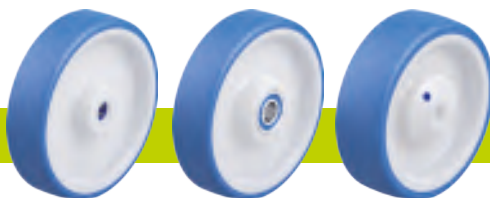

	s valjkastim ležajem od nehrđajućeg čelika u glavčini kotača	s kugličnim ležajem od nehrđajućeg čelika u glavčini kotača	s kugličnim ležajem od nehrđajućeg čelika i malom bočnom zaštitom
Tehnički opis na stranici	84	84	85
Dodatna oznaka kotača	-XR	-XK	-XKA
Dostupno za izvedbe	sve	promjer kotača 160–200 mm	promjer kotača 100–125 mm kuglični ležaj (C)

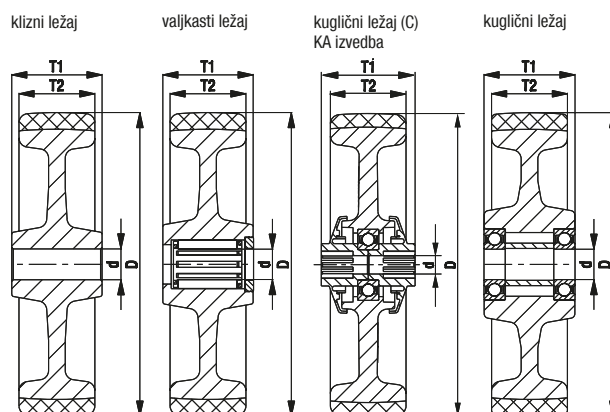

Seriya L-POTHS, B-POTHS

Sklopovi kotača od prešanog čelika, izvedba srednje nosivosti, s prirubnicom, kotač s mekanim gazištem od termoplastičnog poliuretana



200–400 kg

Vilica kotača: serija L/B

- prešani čelik, pocinčan, plavo pasiviziran, bez Cr6

Okretna vilica kotača:

- dvostruki kuglični ležaj u okretnoj glavi
- jak središnji vijak (od promjera kotača 150 mm)
- brtva okretno glave
- minimalna zračnost okretno glave, glatko kotrljanje i produljeni vijek trajanja zahvaljujući posebnom dinamičnom Blickle postupku zakivanja

Kotač: serija POTHS

- gazna površina: visokokvalitetni termoplastični poliuretan (TPU), tvrdoća 80 Shore A, boja plava, ne ostavlja trag, ne ostavlja mrlje
- središte kotača: visokokvalitetni poliamid 6, otporno na udarce, boja prirodna bijela

Dodatni detalji:

- serija vilica: stranica 91
- kočnice: stranica 112–113
- serija kotača: stranica 270
- vrste ležajeva: stranica 84–85

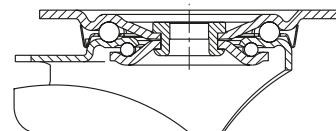

5

Okretni kotač	Fiksni kotač	Okretni kotač sa kočnicom „stop-fix“	Promjer kotača [mm]	Kotač širina [mm]	Nosivost [kg]	Vrsta ležaja	Ukupna visina [mm]	Veličina ploče [mm]	Rupa za vijak razmak [mm]	Rupa za vijak promjer [mm]	Pomak okretnog kotača [mm]
L-POTHS 100G	B-POTHS 100G	L-POTHS 100G-FI	100	35	200	klizni ležaj	125	100 x 85	80 x 60	9	36
L-POTHS 100R	B-POTHS 100R	L-POTHS 100R-FI	100	35	200	valjkasti ležaj	125	100 x 85	80 x 60	9	36
L-POTHS 100KA	B-POTHS 100KA	L-POTHS 100KA-FI	100	35	200	kuglični ležaj (C)	125	100 x 85	80 x 60	9	36
L-POTHS 125G	B-POTHS 125G	L-POTHS 125G-FI	125	40	250	klizni ležaj	150	100 x 85	80 x 60	9	38
L-POTHS 125R	B-POTHS 125R	L-POTHS 125R-FI	125	40	250	valjkasti ležaj	150	100 x 85	80 x 60	9	38
L-POTHS 125KA	B-POTHS 125KA	L-POTHS 125KA-FI	125	40	250	kuglični ležaj (C)	150	100 x 85	80 x 60	9	38
L-POTHS 160G	B-POTHS 160G	L-POTHS 160G-FI	160	45	400	klizni ležaj	195	140 x 110	105 x 75–80	11	60
L-POTHS 160R	B-POTHS 160R	L-POTHS 160R-FI	160	45	400	valjkasti ležaj	195	140 x 110	105 x 75–80	11	60
L-POTHS 160K	B-POTHS 160K	L-POTHS 160K-FI	160	45	400	kuglični ležaj	195	140 x 110	105 x 75–80	11	60
L-POTHS 200G	B-POTHS 200G	L-POTHS 200G-FI	200	50	400	klizni ležaj	235	140 x 110	105 x 75–80	11	65
L-POTHS 200R	B-POTHS 200R	L-POTHS 200R-FI	200	50	400	valjkasti ležaj	235	140 x 110	105 x 75–80	11	65
L-POTHS 200K	B-POTHS 200K	L-POTHS 200K-FI	200	50	400	kuglični ležaj	235	140 x 110	105 x 75–80	11	65

Za izvedbe od nehrđajućeg čelika pogledajte stranicu 412

Izvedbe / opcije



	bočna zaštita, prešani čelik, pocinčano	kočnica „stop-top“	sa sustavom središnjeg zaključavanja „central-stop“	kočnica smjera (zasebno) 1 x 360°	s valjkastim ležajem od nehrđajućeg čelika u glavčini kotača	s kugličnim ležajem od nehrđajućeg čelika u glavčini kotača	s čeličnom zaštitom za nogu
Tehnički opis na stranici	116	112	113	115	84	84 / 85	116
Dodatna oznaka kotača	-FA	-ST	-CS11	RI-03.01 / RI-05.03	-XR	-XK / -XKA	-FS
Dostupno za izvedbe	sve	sve	promjer kotača 160–200 mm	RI-03.01: Ø 100–125 RI-05.03: Ø 160–200 *	sve	sve	sve

* Samo za okretno sklopove kotača bez kočnice ili okretni sklop kotača s kočnicom „stop-top“ i „central-stop“ na zahtjev

Seriya LK-POTHS, BK-POTHS, BH-POTHS

Sklopovi kotača od prešanog čelika, izvedba velike nosivosti, s prirubnicom, kotač s mekanim gazištem od termoplastičnog poliuretana



200–550 kg

Vilica kotača: serija LK/BK/BH

- jaki prešani čelik, pocinčan, plavo pasiviziran, bez Cr6

Okretna vilica kotača:

- dvostruki kuglični ležaj u okretnoj glavi
- jak središnji vijak (od promjera kotača 125x50 mm)
- brtva okretno glave
- minimalna zračnost okretno glave, glatko kotrljanje i produljeni vijek trajanja zahvaljujući posebnom dinamičnom Blickle postupku zakivanja

Kotač: serija POTHS

- gazna površina: visokokvalitetni termoplastični poliuretan (TPU), tvrdoća 80 Shore A, boja plava, ne ostavlja trag, ne ostavlja mrlje
- središte kotača: visokokvalitetni poliamid 6, otporno na udarce, boja prirodna bijela

Dodatni detalji:

- serija vilica: stranica 92
- kočnice: stranica 112–113
- serija kotača: stranica 270
- vrste ležajeva: stranica 84–85

5

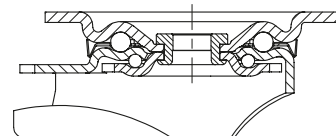

Okretni kotač	Fiksni kotač	Okretni kotač sa kočnicom „stop-fix“	Promjer kotača [mm]	Kotač širina [mm]	Nosivost [kg]	Vrsta ležaja	Ukupna visina [mm]	Veličina ploče [mm]	Rupa za vijak razmak [mm]	Rupa za vijak promjer [mm]	Pomak okretnog kotača [mm]
LK-POTHS 100G-1	BK-POTHS 100G-1	LK-POTHS 100G-1-FI	100	35	200	klizni ležaj	130	100 x 85	80 x 60	9	45
LK-POTHS 100R-1	BK-POTHS 100R-1	LK-POTHS 100R-1-FI	100	35	200	valjkasti ležaj	130	100 x 85	80 x 60	9	45
LK-POTHS 100KA-1	BK-POTHS 100KA-1	LK-POTHS 100KA-1-FI	100	35	200	kuglični ležaj (C)	130	100 x 85	80 x 60	9	45
LK-POTHS 100G-3	BK-POTHS 100G-3	LK-POTHS 100G-3-FI	100	35	200	klizni ležaj	130	140 x 110	105 x 75–80	11	45
LK-POTHS 100R-3	BK-POTHS 100R-3	LK-POTHS 100R-3-FI	100	35	200	valjkasti ležaj	130	140 x 110	105 x 75–80	11	45
LK-POTHS 100KA-3	BK-POTHS 100KA-3	LK-POTHS 100KA-3-FI	100	35	200	kuglični ležaj (C)	130	140 x 110	105 x 75–80	11	45
LK-POTHS 125G-1	BK-POTHS 125G-1	LK-POTHS 125G-1-FI	125	40	275	klizni ležaj	155	100 x 85	80 x 60	9	48
LK-POTHS 125R-1	BK-POTHS 125R-1	LK-POTHS 125R-1-FI	125	40	275	valjkasti ležaj	155	100 x 85	80 x 60	9	48
LK-POTHS 125KA-1	BK-POTHS 125KA-1	LK-POTHS 125KA-1-FI	125	40	275	kuglični ležaj (C)	155	100 x 85	80 x 60	9	48
LK-POTHS 125G-3	BK-POTHS 125G-3	LK-POTHS 125G-3-FI	125	40	275	klizni ležaj	155	140 x 110	105 x 75–80	11	48
LK-POTHS 125R-3	BK-POTHS 125R-3	LK-POTHS 125R-3-FI	125	40	275	valjkasti ležaj	155	140 x 110	105 x 75–80	11	48
LK-POTHS 125KA-3	BK-POTHS 125KA-3	LK-POTHS 125KA-3-FI	125	40	275	kuglični ležaj (C)	155	140 x 110	105 x 75–80	11	48
LK-POTHS 160G	BH-POTHS 160G	LK-POTHS 160G-FI	160	45	400	klizni ležaj	202	140 x 110	105 x 75–80	11	60
LK-POTHS 160R	BH-POTHS 160R	LK-POTHS 160R-FI	160	45	400	valjkasti ležaj	202	140 x 110	105 x 75–80	11	60
LK-POTHS 160K	BH-POTHS 160K	LK-POTHS 160K-FI	160	45	400	kuglični ležaj	202	140 x 110	105 x 75–80	11	60
LK-POTHS 200G	BH-POTHS 200G	LK-POTHS 200G-FI	200	50	550	klizni ležaj	245	140 x 110	105 x 75–80	11	62
LK-POTHS 200R	BH-POTHS 200R	LK-POTHS 200R-FI	200	50	550	valjkasti ležaj	245	140 x 110	105 x 75–80	11	62
LK-POTHS 200K	BH-POTHS 200K	LK-POTHS 200K-FI	200	50	550	kuglični ležaj	245	140 x 110	105 x 75–80	11	62

Izvedbe / opcije



	bočna zaštita, prešani čelik, pocinčano	kočnica „stop-top“	s kočnicom „ideal-stop“ ukupne visine +17 mm	s kočnicom smjera (zasebno) 1 x 360°	s valjkastim ležajem od nehrđajućeg čelika u glavčini kotača	s kugličnim ležajem od nehrđajućeg čelika u glavčini kotača	s čeličnom zaštitom za nogu
Tehnički opis na stranici	116	112	112	115	84	84 / 85	116
Dodatna oznaka kotača	-FA	-ST	-IS	 pogledajte **	-XR	-XK / -XKA	-FS
Dostupno za izvedbe	sve	sve	promjer kotača 160–200 mm*	za promjer kotača i dimenzije ploča, pogledajte**	sve	sve	na zahtjev

* Sintetička prilagodna ploča za reguliranje ukupne visine okretnih i fiksnih kotača bez kočnice „ideal stop“: šifra proizvođača AP3-17

** RI-05.01 za promjer kotača 100–125 mm sa pločom 100x85 mm, RI-03.03 za promjer kotača 100–125 mm sa pločom 140x110 mm, RI-05.03 za promjer kotača 160–200 mm (Samo za okretno sklopove kotača bez kočnice ili okretni sklop kotača sa „stop-top“ kočnicom na zahtjev)

Seriya LUH-POTHS, BH-POTHS

Sklopovi kotača od prešanog čelika, izvedba velike nosivosti, zatvoreni, s prirubnicom, kotač s mekim gazištem od termoplastičnog poliuretana



275–550 kg

Vilica kotača: serija LUH/BH

- jaki prešani čelik, pocinčan, plavo pasiviziran, bez Cr6

Okretna vilica kotača:

- kuglični ležaj u četiri točke za ekstremno velika opterećenja
- zatvorena i zabrtvljena okretna glava
- posebno otporan na udarce zbog **posebno oblikovanih, očvršćenih ležišta ležaja**

Kotač: serija POTHS

- gazna površina: visokokvalitetni termoplastični poliuretan (TPU), tvrdoća 80 Shore A, boja plava, ne ostavlja trag, ne ostavlja mrlje
- središte kotača: visokokvalitetni poliamid 6, otporno na udarce, boja prirodna bijela

Dodatni detalji:

- serija vilica: stranica 93
- kočnice: stranica 112–113
- serija kotača: stranica 270
- vrste ležajeva: stranica 84–85

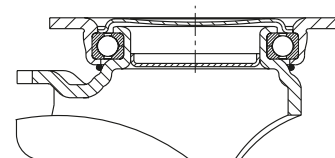

5

Okretni kotač	Fiksni kotač	Okretni kotač sa kočnicom „stop-fix“	Promjer kotača [mm]	Kotač širina [mm]	Nosivost [kg]	Vrsta ležaja	Ukupna visina [mm]	Veličina ploče [mm]	Rupa za vijak razmak [mm]	Rupa za vijak promjer [mm]	Pomak okretnog kotača [mm]
LUH-POTHS 125K	BH-POTHS 125K-3	LUH-POTHS 125K-FI	125	40	275	kuglični ležaj	170	140 x 110	105 x 75–80	11	55
LUH-POTHS 160G	BH-POTHS 160G	LUH-POTHS 160G-FI	160	45	400	klizni ležaj	202	140 x 110	105 x 75–80	11	61
LUH-POTHS 160R	BH-POTHS 160R	LUH-POTHS 160R-FI	160	45	400	vajlkasti ležaj	202	140 x 110	105 x 75–80	11	61
LUH-POTHS 160K	BH-POTHS 160K	LUH-POTHS 160K-FI	160	45	400	kuglični ležaj	202	140 x 110	105 x 75–80	11	61
LUH-POTHS 200G	BH-POTHS 200G	LUH-POTHS 200G-FI	200	50	550	klizni ležaj	245	140 x 110	105 x 75–80	11	63
LUH-POTHS 200R	BH-POTHS 200R	LUH-POTHS 200R-FI	200	50	550	vajlkasti ležaj	245	140 x 110	105 x 75–80	11	63
LUH-POTHS 200K	BH-POTHS 200K	LUH-POTHS 200K-FI	200	50	550	kuglični ležaj	245	140 x 110	105 x 75–80	11	63

Izvedbe / opcije



	bočna zaštita, prešani čelik, pocinčano	kočnica smjera (zasebno) 1 x 360°	s vajlkastim ležajem od nehrđajućeg čelika u glavčini kotača	s kugličnim ležajem od nehrđajućeg čelika u glavčini kotača	s čeličnom zaštitom za nogu
Tehnički opis na stranici	116	115	84	84	116
Dodatna oznaka kotača	-FA	RI-05.03	-XR	-XK	-FS
Dostupno za izvedbe	sve	sve*	sve	promjer kotača 160–200 mm	na zahtjev

* Samo za okretno sklopove kotača bez kočnice

Seriya ALTH

**Kotači velike nosivosti
s Blickle Extrathane® gazištem od poliuretana,
sa središtem kotača od aluminija**

200–1 250 kg

Tvrdoća gazišta i gume

92 Shore A

Očuvanje poda / glatki rad

dobar

Otpor kotrljanja

vrlo dobar

Otpornost na trošenje

odličan



5

Gazna površina:

- visokokvalitetni poliuretanski elastomer Blickle Extrathane®, tvrdoća 92 Shore A
- nizak otpor kotrljanja
- visoka otpornost na trošenje
- visoka otpornost na rezanje i trganje
- boja svijetlosmeđa, ne ostavlja trag, ne ostavlja mrlje
- odlična kemijska veza sa središtem kotača

Središte kotača:

- lijevani aluminij

Ostale karakteristike:

- visoka kemijska otpornost na mnoge agresivne tvari
- radna temperatura: -20 °C do +70 °C, privremeno do +90 °C, smanjena nosivost iznad +40 °C

Dodatni detalji:

- serija kotača: stranica 65
- gazna površina: stranica 55
- vrste ležajeva: stranica 84–85
- kemijska otpornost: stranica 51

Kotači	Promjer kotača	Kotač	Nosivost	Nosivost	Vrsta ležaja	Promjer provrta osovine (d) [mm]	Širina glavčine (T1) [mm]
	(D) [mm]	širina (T2) [mm]	pri 4 km/h [kg]	pri 10 km/h [kg]			
ALTH 80/15K	80	30	200	–	kuglični ležaj	15	35
ALTH 100/15K	100	40	350	–	kuglični ležaj	15	45
ALTH 101/15K *	100	40	420	–	kuglični ležaj	15	40
ALTH 101/15K-CO *	100	40	420	–	kuglični ležaj	15	40
ALTH 125/15K	125	40	550	–	kuglični ležaj	15	45
ALTH 125/15K-CO	125	40	550	–	kuglični ležaj	15	45
ALTH 127/20K	125	54	750	370	kuglični ležaj	20	60
ALTH 140/20K	140	54	800	400	kuglični ležaj	20	60
ALTH 151/15K	150	40	400	200	kuglični ležaj	15	60
ALTH 150/20K	150	50	650	320	kuglični ležaj	20	60
ALTH 152/20K *	150	54	900	450	kuglični ležaj	20	60
ALTH 160/20K	160	50	750	370	kuglični ležaj	20	60
ALTH 160/20K-CO	160	50	750	300	kuglični ležaj	20	60
ALTH 162/20K *	160	50	950	470	kuglični ležaj	20	60
ALTH 180/20K	180	50	700	350	kuglični ležaj	20	60
ALTH 200/20K	200	50	800	400	kuglični ležaj	20	60
ALTH 200/20K-CO	200	50	800	320	kuglični ležaj	20	60
ALTH 200/25K	200	50	800	400	kuglični ležaj	25	60
ALTH 200/25K-CO	200	50	800	320	kuglični ležaj	25	60
ALTH 202/20K *	200	50	1 000	500	kuglični ležaj	20	60
ALTH 250/25K	250	60	1 000	500	kuglični ležaj	25	70
ALTH 252/25K *	250	60	1 250	620	kuglični ležaj	25	70

* Sa središtem kotača velike nosivosti, ojačana konstrukcija

Izvedbe / opcije



	izvedba s jako zao-bljenim gazištem	izvedba sa središtem kotača velike nosivosti, ojačana konstrukcija	antistatička izvedba, ne ostavlja trag, boja siva	ostale tvrdoće po Shoreu i specijalne boje
Tehnički opis na stranici	55		50	
Dodatna oznaka kotača	-CO		-AS	
Dostupno za izvedbe			sve osim promjera kotača 140 mm	na zahtjev

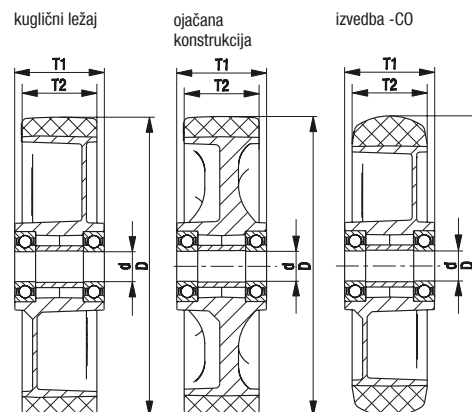

Seriya L-ALTH, B-ALTH, BH-ALTH

Sklopovi kotača od prešanog čelika, izvedba srednje nosivosti, s prirubnicom, kotač s gazištem od poliuretana Blickle Extrathane®



200–500 kg

Vilica kotača: serija L/B/BH

- prešani čelik, pocinčan, plavo pasiviziran, bez Cr6

Okretna vilica kotača:

- dvostruki kuglični ležaj u okretnoj glavi
- jak središnji vijak (od promjera kotača 150 mm)
- brtva okretno glave
- minimalna zračnost okretno glave, glatko kotrljanje i produljeni vijek trajanja zahvaljujući posebnom dinamičnom Blickle postupku zakivanja

Kotač: serija ALTH

- gazna površina: visokokvalitetni poliuretanski elastomer Blickle Extrathane®, tvrdoća 92 Shore A, boja svijetlosmeđa, ne ostavlja trag, ne ostavlja mrlje
- središte kotača: lijevani aluminij, boja srebrnosiva

Dodatni detalji:

- serija vilica: stranica 91
- kočnice: stranica 112–113
- serija kotača: stranica 274
- vrste ležajeva: stranica 84–85

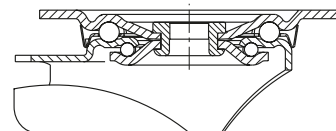

5

Okretni kotač	Fiksni kotač	Okretni kotač sa kočnicom „stop-fix“	Promjer kotača [mm]	Kotač širina [mm]	Nosivost [kg]	Vrsta ležaja	Ukupna visina [mm]	Veličina ploče [mm]	Rupa za vijak razmak [mm]	Rupa za vijak promjer [mm]	Pomak okretnog kotača [mm]
L-ALTH 80K	B-ALTH 80K	L-ALTH 80K-FI	80	30	200	kuglični ležaj	102	100 x 85	80 x 60	9	38
L-ALTH 100K	B-ALTH 100K	L-ALTH 100K-FI	100	40	250	kuglični ležaj	125	100 x 85	80 x 60	9	36
L-ALTH 125K	B-ALTH 125K	L-ALTH 125K-FI	125	40	250	kuglični ležaj	150	100 x 85	80 x 60	9	38
L-ALTH 125K-CO	B-ALTH 125K-CO	L-ALTH 125K-FI-CO	125	40	250	kuglični ležaj	150	100 x 85	80 x 60	9	38
L-ALTH 151K	B-ALTH 151K	L-ALTH 151K-FI	150	40	400	kuglični ležaj	190	140 x 110	105 x 75–80	11	60
L-ALTH 150K	B-ALTH 150K	L-ALTH 150K-FI	150	50	400	kuglični ležaj	190	140 x 110	105 x 75–80	11	60
L-ALTH 160K	B-ALTH 160K	L-ALTH 160K-FI	160	50	400	kuglični ležaj	195	140 x 110	105 x 75–80	11	60
L-ALTH 160K-CO	B-ALTH 160K-CO	L-ALTH 160K-FI-CO	160	50	400	kuglični ležaj	195	140 x 110	105 x 75–80	11	60
L-ALTH 180K	B-ALTH 180K	L-ALTH 180K-FI	180	50	400	kuglični ležaj	215	140 x 110	105 x 75–80	11	60
L-ALTH 200K	B-ALTH 200K	L-ALTH 200K-FI	200	50	400	kuglični ležaj	235	140 x 110	105 x 75–80	11	65
L-ALTH 200K-CO	B-ALTH 200K-CO	L-ALTH 200K-FI-CO	200	50	400	kuglični ležaj	235	140 x 110	105 x 75–80	11	65
L-ALTH 250K-3	BH-ALTH 250K	*	250	60	500	kuglični ležaj	295	140 x 110	105 x 75–80	11	77

* „stop-top“ izvedba kočnice, pogledajte izvedbe / opcije

Izvedbe / opcije



	izvedba s jako zao-bijanim gazištem	antistatička izvedba, ne ostavlja trag, boja siva	kočnica „stop-top“	sa sustavom središnjeg zaključavanja „central-stop“	kočnica smjera (zasebno) 1 x 360°	kočnica smjera (zasebno) 1 x 360°	s čeličnom zaštitom za nogu
Tehnički opis na stranici	55	50	112	113	115	115	116
Dodatna oznaka kotača	-CO	-AS	-ST	-CS11	RI-03.01	RI-05.03	-FS
Dostupno za izvedbe		sve	sve	promjer kotača 160+200 mm	promjer kotača 100–125 mm**	promjer kotača 150–200 mm**	promjer kotača 100–250 mm

** Samo za okretno sklopove kotača bez kočnice ili okretni sklop kotača s kočnicom „stop-top“ i „central-stop“ na zahtjev

Seriya LK-ALTH, BK-ALTH, BH-ALTH

Sklopovi kotača od prešanog čelika, izvedba velike nosivosti, s pribudnicom, kotač s gazištem od poliuretana Blickle Extrathane®



200–600 kg

Vilica kotača: serija LK/BK/BH

- jaki prešani čelik, pocinčan, plavo pasiviziran, bez Cr6

Okretna vilica kotača:

- dvostruki kuglični ležaj u okretnoj glavi
- jak središnji vijak (od promjera kotača 125x50 mm)
- brtva okretno glave
- minimalna zračnost okretno glave, glatko kotrljanje i produljeni vijek trajanja zahvaljujući posebnom dinamičnom Blickle postupku zakivanja

Kotač: serija ALTH

- gazna površina: visokokvalitetni poliuretanski elastomer Blickle Extrathane®, tvrdoća 92 Shore A, boja svijetlosmeđa, ne ostavlja trag, ne ostavlja mrlje
- središte kotača: lijevani aluminij, boja srebrnosa

Dodatni detalji:

- serija vilica: stranica 92
- kočnice: stranica 112–113
- serija kotača: stranica 274
- vrste ležajeva: stranica 84–85



5

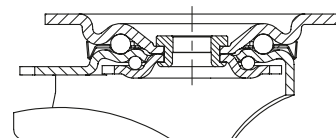

Okretni kotač	Fiksni kotač	Okretni kotač sa kočnicom „stop-fix“	Promjer kotača [mm]	Kotač širina [mm]	Nosivost [kg]	Vrsta ležaja	Ukupna visina [mm]	Veličina ploče [mm]	Rupa za vijak razmak [mm]	Rupa za vijak promjer [mm]	Pomak okretnog kotača [mm]
LK-ALTH 80K	BK-ALTH 80K	LK-ALTH 80K-FI	80	30	200	kuglični ležaj	110	100 x 85	80 x 60	9	40
LK-ALTH 100K-1	BK-ALTH 100K-1	LK-ALTH 100K-1-FI	100	40	350	kuglični ležaj	130	100 x 85	80 x 60	9	45
LK-ALTH 100K-3	BK-ALTH 100K-3	LK-ALTH 100K-3-FI	100	40	350	kuglični ležaj	130	140 x 110	105 x 75–80	11	45
LK-ALTH 125K-1	BK-ALTH 125K-1	LK-ALTH 125K-1-FI	125	40	350	kuglični ležaj	155	100 x 85	80 x 60	9	48
LK-ALTH 125K-1-CO	BK-ALTH 125K-1-CO	LK-ALTH 125K-1-FI-CO	125	40	350	kuglični ležaj	155	100 x 85	80 x 60	9	48
LK-ALTH 125K-3	BK-ALTH 125K-3	LK-ALTH 125K-3-FI	125	40	350	kuglični ležaj	155	140 x 110	105 x 75–80	11	48
LK-ALTH 125K-3-CO	BK-ALTH 125K-3-CO	LK-ALTH 125K-3-FI-CO	125	40	350	kuglični ležaj	155	140 x 110	105 x 75–80	11	48
LK-ALTH 127K	BH-ALTH 127K	LK-ALTH 127K-FI	125	54	600	kuglični ležaj	170	140 x 110	105 x 75–80	11	55
LK-ALTH 150K	BH-ALTH 150K	LK-ALTH 150K-FI	150	50	600	kuglični ležaj	197	140 x 110	105 x 75–80	11	60
LK-ALTH 160K	BH-ALTH 160K	LK-ALTH 160K-FI	160	50	600	kuglični ležaj	202	140 x 110	105 x 75–80	11	60
LK-ALTH 160K-CO	BH-ALTH 160K-CO	LK-ALTH 160K-FI-CO	160	50	600	kuglični ležaj	202	140 x 110	105 x 75–80	11	60
LK-ALTH 180K	BH-ALTH 180K	LK-ALTH 180K-FI	180	50	600	kuglični ležaj	223	140 x 110	105 x 75–80	11	65
LK-ALTH 200K	BH-ALTH 200K	LK-ALTH 200K-FI	200	50	600	kuglični ležaj	245	140 x 110	105 x 75–80	11	62
LK-ALTH 200K-CO	BH-ALTH 200K-CO	LK-ALTH 200K-FI-CO	200	50	600	kuglični ležaj	245	140 x 110	105 x 75–80	11	62

Izvedbe / opcije



	izvedba s jako zao-blijenim gazištem	antistatička izvedba, ne ostavlja trag, boja siva	kočnica „stop-top“	s kočnicom „ideal-stop“ ukupne visine +17 mm	s kočnicom smjera (zasebno) 1 x 360°	s čeličnom zaštitom za nogu
Tehnički opis na stranici	55	50	112	112	115	116
Dodatna oznaka kotača	-CO	-AS	-ST	-IS	 pogledajte **	-FS
Dostupno za izvedbe		sve	sve	promjer kotača 160+200 mm*	za promjer kotača i dimenzije ploča, pogledajte**	na zahtjev

* Sintetička prilagodna ploča za reguliranje ukupne visine okretnih i fiksnih kotača bez kočnice „ideal stop“: šifra proizvođača AP3-17

** RI-05.01 za promjer kotača 80–125 mm sa pločom 100x85 mm, RI-03.03 za promjer kotača 100–125x40 mm sa pločom 140x110 mm, RI-05.03 za promjer kotača 125x54–200 mm (Samo za okretno sklopove kotača bez kočnice ili okretni sklop kotača sa „stop-top“ kočnicom na zahtjev)

Seriya LKR-ALTH

Sklopovi kotača od prešanog čelika, izvedba velike nosivosti, s rupom za vijak, kotač s gazištem od poliuretana Blickle Extrathane®



200–350 kg

Vilica kotača: serija LKR

- jaki prešani čelik, pocinčan, plavo pasiviziran, bez Cr6
- dvostruki kuglični ležaj u okretnoj glavi
- jak središnji vijak
- minimalna zračnost okretne glave, glatko kotrljanje i produženi vijek trajanja zahvaljujući posebnom dinamičnom Blickle postupku zakivanja

Kotač: serija ALTH

- gazna površina: visokokvalitetni poliuretanski elastomer Blickle Extrathane®, tvrdoća 92 Shore A, boja svijetlosmeđa, ne ostavlja trag, ne ostavlja mrlje
- središte kotača: lijevani aluminij, boja srebrnosiva

Dodatni detalji:

- serija vilica: stranica 92
- kočnice: stranica 112–113
- serija kotača: stranica 274
- vrste ležajeva: stranica 84–85

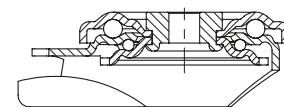

5

Okretni kotač	Okretni kotač sa kočnicom „stop-fix“	Promjer kotača [mm]	Kotač širina [mm]	Nosivost [kg]	Vrsta ležaja	Ukupna visina [mm]	Promjer ploče [mm]	Promjer rupe za vijak [mm]	Pomak okretnog kotača [mm]
LKR-ALTH 80K	LKR-ALTH 80K-FI	80	30	200	kuglični ležaj	110	88	13	40
LKR-ALTH 100K	LKR-ALTH 100K-FI	100	40	350	kuglični ležaj	130	88	13	45
LKR-ALTH 125K	LKR-ALTH 125K-FI	125	40	350	kuglični ležaj	155	88	13	48
LKR-ALTH 125K-CO	LKR-ALTH 125K-FI-CO	125	40	350	kuglični ležaj	155	88	13	48

Izvedbe / opcije



	izvedba s jako zaobljenim gazištem	antistatička izvedba, ne ostavlja trag, boja siva	stopa za oslonac
Tehnički opis na stranici	55	50	114
Dodatna oznaka kotača	-CO	-AS	FF 100-1 / FF 125-1
Dostupno za izvedbe		sve	promjer kotača 100+125 mm

Seriya LH-ALTH, BH-ALTH

Sklopovi kotača od prešanog čelika, izvedba velike nosivosti, s pribudnicom, kotač s gazištem od poliuretana Blickle Extrathane®



200–900 kg

Vilica kotača: serija LH/BH

- jaki prešani čelik, pocinčan, plavo pasiviziran, bez Cr6
 - vilica i pribudnica velike nosivosti
- Okretna vilica kotača:
- dvostruki kuglični ležaj u okretnoj glavi
 - središnji vijak stegnut i osiguran, izuzetno jak
 - posebno otporan na udarce zbog četiri posebno oblikovana, očvršćena ležišta ležaja

Kotač: serija ALTH

- gazna površina: visokokvalitetni poliuretanski elastomer Blickle Extrathane®, tvrdoća 92 Shore A, boja svijetlosmeđa, ne ostavlja trag, ne ostavlja mrlje
- središte kotača: lijevani aluminij, boja srebrnosa

Dodatni detalji:

- serija vilica: stranica 92
- kočnice: stranica 112–113
- serija kotača: stranica 274
- vrste ležajeva: stranica 84–85



5

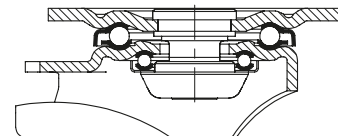

Okretni kotač	Fiksni kotač	Okretni kotač sa kočnicom „stop-fix“	Promjer kotača [mm]	Kotač širina [mm]	Nosivost [kg]	Vrsta ležaja	Ukupna visina [mm]	Veličina ploče [mm]	Rupa za vijak razmak [mm]	Rupa za vijak promjer [mm]	Pomak okretnog kotača [mm]
LH-ALTH 80K	BH-ALTH 80K	LH-ALTH 80K-FI	80	30	200	kuglični ležaj	120	100 x 85	80 x 60	9	45
LH-ALTH 100K-1	BH-ALTH 100K-1	LH-ALTH 100K-1-FI	100	40	350	kuglični ležaj	140	100 x 85	80 x 60	9	45
LH-ALTH 101K-1 *	BH-ALTH 101K-1 *	LH-ALTH 101K-1-FI *	100	40	420	kuglični ležaj	140	100 x 85	80 x 60	9	45
LH-ALTH 101K-1-CO *	BH-ALTH 101K-1-CO *	LH-ALTH 101K-1-FI-CO *	100	40	420	kuglični ležaj	140	100 x 85	80 x 60	9	45
LH-ALTH 100K-3	BH-ALTH 100K-3	LH-ALTH 100K-3-FI	100	40	350	kuglični ležaj	140	140 x 110	105 x 75–80	11	45
LH-ALTH 101K-3 *	BH-ALTH 101K-3 *	LH-ALTH 101K-3-FI *	100	40	420	kuglični ležaj	140	140 x 110	105 x 75–80	11	45
LH-ALTH 101K-3-CO *	BH-ALTH 101K-3-CO *	LH-ALTH 101K-3-FI-CO *	100	40	420	kuglični ležaj	140	140 x 110	105 x 75–80	11	45
LH-ALTH 125K-1	BH-ALTH 125K-1	LH-ALTH 125K-1-FI	125	40	550	kuglični ležaj	165	100 x 85	80 x 60	9	45
LH-ALTH 125K-1-CO	BH-ALTH 125K-1-CO	LH-ALTH 125K-1-FI-CO	125	40	550	kuglični ležaj	165	100 x 85	80 x 60	9	45
LH-ALTH 125K-3	BH-ALTH 125K-3	LH-ALTH 125K-3-FI	125	40	550	kuglični ležaj	165	140 x 110	105 x 75–80	11	45
LH-ALTH 125K-3-CO	BH-ALTH 125K-3-CO	LH-ALTH 125K-3-FI-CO	125	40	550	kuglični ležaj	165	140 x 110	105 x 75–80	11	45
LH-ALTH 127K	BH-ALTH 127K	LH-ALTH 127K-FI	125	54	750	kuglični ležaj	170	140 x 110	105 x 75–80	11	55
LH-ALTH 150K	BH-ALTH 150K	LH-ALTH 150K-FI	150	50	650	kuglični ležaj	197	140 x 110	105 x 75–80	11	65
LH-ALTH 152K *	BH-ALTH 152K *	LH-ALTH 152K-FI *	150	54	900	kuglični ležaj	197	140 x 110	105 x 75–80	11	65
LH-ALTH 160K	BH-ALTH 160K	LH-ALTH 160K-FI	160	50	750	kuglični ležaj	202	140 x 110	105 x 75–80	11	65
LH-ALTH 160K-CO	BH-ALTH 160K-CO	LH-ALTH 160K-FI-CO	160	50	750	kuglični ležaj	202	140 x 110	105 x 75–80	11	65
LH-ALTH 162K *	BH-ALTH 162K *	LH-ALTH 162K-FI *	160	50	900	kuglični ležaj	202	140 x 110	105 x 75–80	11	65
LH-ALTH 180K	BH-ALTH 180K	LH-ALTH 180K-FI	180	50	700	kuglični ležaj	223	140 x 110	105 x 75–80	11	67
LH-ALTH 200K	BH-ALTH 200K	LH-ALTH 200K-FI	200	50	800	kuglični ležaj	245	140 x 110	105 x 75–80	11	70
LH-ALTH 200K-CO	BH-ALTH 200K-CO	LH-ALTH 200K-FI-CO	200	50	800	kuglični ležaj	245	140 x 110	105 x 75–80	11	70
LH-ALTH 202K *	BH-ALTH 202K *	LH-ALTH 202K-FI *	200	50	900	kuglični ležaj	245	140 x 110	105 x 75–80	11	70
LH-ALTH 250K	BH-ALTH 250K	**	250	60	900	kuglični ležaj	295	140 x 110	105 x 75–80	11	82
LH-ALTH 252K *	BH-ALTH 252K *	**	250	60	900	kuglični ležaj	295	140 x 110	105 x 75–80	11	82

* Izvedba kotača velike nosivosti

** „stop-top“ izvedba kočnice, pogledajte izvedbe / opcije

Izvedbe / opcije***



	izvedba s jako zaobljenim gazištem	izvedba sa središtem kotača velike nosivosti, ojačana konstrukcija	antistatička izvedba, ne ostavlja trag, boja siva	kočnica „stop-top“	sa sustavom središnjeg zaključavanja „central-stop“	s kočnicom „ideal-stop“ ukupne visine +17 mm	s kočnicom smjera (zasebno) 1 x 360°
Tehnički opis na stranici	55		50	112	113	112	115
Dodatna oznaka kotača	-CO		-AS	-ST	-CS13	-IS	pogledajte ****
Dostupno za izvedbe			sve	sve	promjer kotača 160+200 mm	promjer kotača 160+200 mm****	za Ø-kotača i dimenzije ploča, pogledajte****

*** Dodatne izvedbe / opcije: s čeličnom zaštitom za nogu (-FS), dostupno za promjer kotača 100–250 mm

**** Sintetička prilagodna ploča za reguliranje ukupne visine okretnih i fiksnih kotača bez kočnice „ideal stop“: Sifra proizvoda AP3-17

***** RI-04.01 za promjer kotača 80–125 mm sa pločom 100x85 mm, RI-04.03 za promjer kotača 100–125x40 mm sa pločom 140x110 mm, RI-05.03 za promjer kotača 125x54–200 mm (Samo za okretnne sklopove kotača bez kočnice ili okretni sklop kotača s kočnicom „stop-top“ i „central-stop“ na zahtjev)

Serija LHZ-ALTH

Sklopovi kotača od prešanog čelika, izvedba velike nosivosti, s trnom, kotač s gazištem od mekanog poliuretana Blickle Extrathane®



750–900 kg

Vilica kotača: serija LHZ

- jaki prešani čelik, pocinčan, plavo pasiviziran, bez Cr6
- vilica i prirubnica velike nosivosti
- dvostruki kuglični ležaj u okretnoj glavi
- vrlo jak, zavaren čelični spojni trn, stegnut i osiguran
- posebno otporan na udarce zbog **četiri posebno oblikovana, očvršćena ležišta ležaja**

Kotač: serija ALTH

- gazna površina: visokokvalitetni poliuretanski elastomer Blickle Extrathane®, tvrdoća 92 Shore A, boja svijetlosmeđa, ne ostavlja trag, ne ostavlja mrlje
- središte kotača: lijevani aluminij, boja srebrnosiva

Dodatni detalji:

- serija vilica: stranica 92
- kočnice: stranica 112–113
- serija kotača: stranica 274
- vrste ležajeva: stranica 84–85

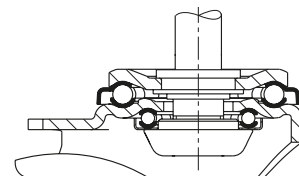

5

Okretni kotač	Okretni kotač sa kočnicom „stop-fix“	Promjer kotača [mm]	Kotač širina [mm]	Nosivost [kg]	Vrsta ležaja	Ukupna visina [mm]	Promjer trna	Dužina trna [mm]	Pomak okretnog kotača [mm]
LHZ-ALTH 127K	LHZ-ALTH 127K-FI	125	54	750	kuglični ležaj	170	27	60	55
LHZ-ALTH 160K	LHZ-ALTH 160K-FI	160	50	750	kuglični ležaj	202	27	60	65
LHZ-ALTH 160K-CO	LHZ-ALTH 160K-FI-CO	160	50	750	kuglični ležaj	202	27	60	65
LHZ-ALTH 162K *	LHZ-ALTH 162K-FI *	160	50	900	kuglični ležaj	202	27	60	65
LHZ-ALTH 200K	LHZ-ALTH 200K-FI	200	50	800	kuglični ležaj	245	27	60	70
LHZ-ALTH 200K-CO	LHZ-ALTH 200K-FI-CO	200	50	800	kuglični ležaj	245	27	60	70
LHZ-ALTH 202K *	LHZ-ALTH 202K-FI *	200	50	900	kuglični ležaj	245	27	60	70

* Izvedba kotača velike nosivosti

Izvedbe / opcije



	izvedba s jako zao-blijenim gazištem	izvedba sa središtem kotača velike nosivosti, ojačana konstrukcija	antistatička izvedba, ne ostavlja trag, boja siva	kočnica „stop-top“	s čeličnom zaštitom za nogu
Tehnički opis na stranici	55		50	112	116
Dodatna oznaka kotača	-CO		-AS	-ST	-FS
Dostupno za izvedbe			sve	sve	na zahtjev

Seriya LUH-ALTH, BH-ALTH

Sklopovi kotača od prešanog čelika, izvedba velike nosivosti, zatvoreni, s priburicom, kotač s gazištem od poliuretana Blickle Extrathane®



650–1 000 kg

Vilica kotača: serija LUH/BH

- jaki prešani čelik, pocinčan, plavo pasiviziran, bez Cr6

Okretna vilica kotača:

- kuglični ležaj u četiri točke za ekstremno velika opterećenja
- zatvorena i zabrtvljena okretna glava
- posebno otporan na udarce zbog **posebno oblikovanih, očvršćenih ležišta ležaja**

Kotač: serija ALTH

- gazna površina: visokokvalitetni poliuretanski elastomer Blickle Extrathane®, tvrdoća 92 Shore A, boja svijetlosmeđa, ne ostavlja trag, ne ostavlja mrlje
- središte kotača: lijevani aluminij, boja srebrnosiva

Dodatni detalji:

- serija vilica: stranica 93
- kočnice: stranica 112–113
- serija kotača: stranica 274
- vrste ležajeva: stranica 84–85



5

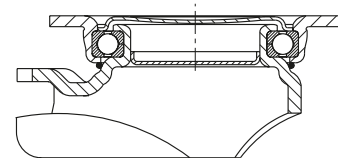

Okretni kotač	Fiksni kotač	Okretni kotač sa kočnicom „stop-fix“	Promjer kotača [mm]	Kotač širina [mm]	Nosivost [kg]	Vrsta ležaja	Ukupna visina [mm]	Veličina ploče [mm]	Rupa za vijak razmak [mm]	Rupa za vijak promjer [mm]	Pomak okretnog kotača [mm]
LUH-ALTH 127K	BH-ALTH 127K	LUH-ALTH 127K-FI	125	54	750	kuglični ležaj	170	140 x 110	105 x 75–80	11	55
LUH-ALTH 150K	BH-ALTH 150K	LUH-ALTH 150K-FI	150	50	650	kuglični ležaj	197	140 x 110	105 x 75–80	11	61
LUH-ALTH 152K *	BH-ALTH 152K *	LUH-ALTH 152K-FI *	150	54	900	kuglični ležaj	197	140 x 110	105 x 75–80	11	61
LUH-ALTH 160K	BH-ALTH 160K	LUH-ALTH 160K-FI	160	50	750	kuglični ležaj	202	140 x 110	105 x 75–80	11	61
LUH-ALTH 160K-CO	BH-ALTH 160K-CO	LUH-ALTH 160K-FI-CO	160	50	750	kuglični ležaj	202	140 x 110	105 x 75–80	11	61
LUH-ALTH 162K *	BH-ALTH 162K *	LUH-ALTH 162K-FI *	160	50	950	kuglični ležaj	202	140 x 110	105 x 75–80	11	61
LUH-ALTH 200K	BH-ALTH 200K	LUH-ALTH 200K-FI	200	50	800	kuglični ležaj	245	140 x 110	105 x 75–80	11	63
LUH-ALTH 200K-CO	BH-ALTH 200K-CO	LUH-ALTH 200K-FI-CO	200	50	800	kuglični ležaj	245	140 x 110	105 x 75–80	11	63
LUH-ALTH 202K *	BH-ALTH 202K *	LUH-ALTH 202K-FI *	200	50	1 000	kuglični ležaj	245	140 x 110	105 x 75–80	11	63

* Izvedba kotača velike nosivosti

Izvedbe / opcije



	izvedba s jako zaobljenim gazištem	izvedba sa središtem kotača velike nosivosti, ojačana konstrukcija	antistatička izvedba, ne ostavlja trag, boja siva	kočnica smjera (zasebno) 1 x 360°	s čeličnom zaštitom za nogu
Tehnički opis na stranici	55		50	115	116
Dodatna oznaka kotača	-CO		-AS	RI-05.03	-FS
Dostupno za izvedbe			sve	sve**	na zahtjev

** Samo za okretnne sklopove kotača bez kočnice

Seriya LO-ALTH, BO-ALTH

Sklopovi kotača velike nosivosti od zavarenog čelika, kotač s poliuretanskim gazištem Blickle Extrathane®



650–1 200 kg

Vilica kotača: serija LO/BO

- čvrsta konstrukcija od zavarenog čelika, pocinčan, plavo pasiviziran, bez Cr6
- Okretna vilica kotača:
 - dvostruki kuglični ležaj u okretnoj glavi
 - četiri posebno oblikovana očvrsnuta ležišta ležaja za dodatnu čvrstoću
 - stegnut i osiguran zavareni središnji vijak, izuzetno jak
 - brtva okretno glave s labirintnim dizajnom
 - mazalica

Kotač: serija ALTH

- gazna površina: visokokvalitetni poliuretanski elastomer Blickle Extrathane®, tvrdoća 92 Shore A, boja svijetlosmeđa, ne ostavlja trag, ne ostavlja mrlje
- središte kotača: lijevani aluminij, boja srebrnosiva

Dodatni detalji:

- serija vilica: stranica 93
- kočnice: stranica 112–113
- serija kotača: stranica 274
- vrste ležajeva: stranica 84–85

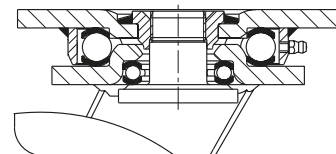

5

Okretni kotač	Fiksni kotač	Okretni kotač sa kočnicom „stop-top“	Promjer kotača [mm]	Kotač širina [mm]	Nosivost [kg]	Vrsta ležaja	Ukupna visina [mm]	Veličina ploče [mm]	Rupa za vijak razmak [mm]	Rupa za vijak promjer [mm]	Pomak okretnog kotača [mm]
LO-ALTH 127K	BO-ALTH 127K	LO-ALTH 127K-ST	125	54	750	kuglični ležaj	170	140 x 110	105 x 75–80	11	50
LO-ALTH 150K	BO-ALTH 150K	LO-ALTH 150K-ST	150	50	650	kuglični ležaj	200	140 x 110	105 x 75–80	11	55
LO-ALTH 152K *	BO-ALTH 152K *	LO-ALTH 152K-ST *	150	54	900	kuglični ležaj	200	140 x 110	105 x 75–80	11	55
LO-ALTH 160K	BO-ALTH 160K	LO-ALTH 160K-ST	160	50	750	kuglični ležaj	205	140 x 110	105 x 75–80	11	55
LO-ALTH 160K-CO	BO-ALTH 160K-CO	LO-ALTH 160K-ST-CO	160	50	750	kuglični ležaj	205	140 x 110	105 x 75–80	11	55
LO-ALTH 162K *	BO-ALTH 162K *	LO-ALTH 162K-ST *	160	50	950	kuglični ležaj	205	140 x 110	105 x 75–80	11	55
LO-ALTH 200K	BO-ALTH 200K	LO-ALTH 200K-ST	200	50	800	kuglični ležaj	245	140 x 110	105 x 75–80	11	60
LO-ALTH 200K-CO	BO-ALTH 200K-CO	LO-ALTH 200K-ST-CO	200	50	800	kuglični ležaj	245	140 x 110	105 x 75–80	11	60
LO-ALTH 202K *	BO-ALTH 202K *	LO-ALTH 202K-ST *	200	50	1 000	kuglični ležaj	245	140 x 110	105 x 75–80	11	60
LO-ALTH 250K	BO-ALTH 250K	LO-ALTH 250K-ST	250	60	1 000	kuglični ležaj	295	140 x 110	105 x 75–80	11	70
LO-ALTH 252K *	BO-ALTH 252K *	LO-ALTH 252K-ST *	250	60	1 200	kuglični ležaj	295	140 x 110	105 x 75–80	11	70

* Izvedba kotača velike nosivosti

Izvedbe / opcije



	izvedba s jako zao-blijenim gazištem	izvedba sa središtem kotača velike nosivosti, ojačana konstrukcija	antistatička izvedba, ne ostavlja trag, boja siva	s kočnicom smjera 4 x 90°	s čeličnom zaštitom za nogu	stopa za oslonac
Tehnički opis na stranici	55		50	115	116	114
Dodatna oznaka kotača	-CO		-AS	-RI4	-FS	FF 125 / 150 / 160 / 200
Dostupno za izvedbe			sve	promjer kotača 125–200 mm	na zahtjev	promjer kotača 125–200 mm

Seriya SETH

**Kotači velike nosivosti
s Blickle Extrathane® gazištem od poliuretana,
sa središtem kotača od zavarenog čelika**

500–1 350 kg

Tvrdoća gazišta i gume

92 Shore A

Očuvanje poda / glatki rad

dobar

Otpor kotrljanja

vrlo dobar

Otpornost na trošenje

odličan

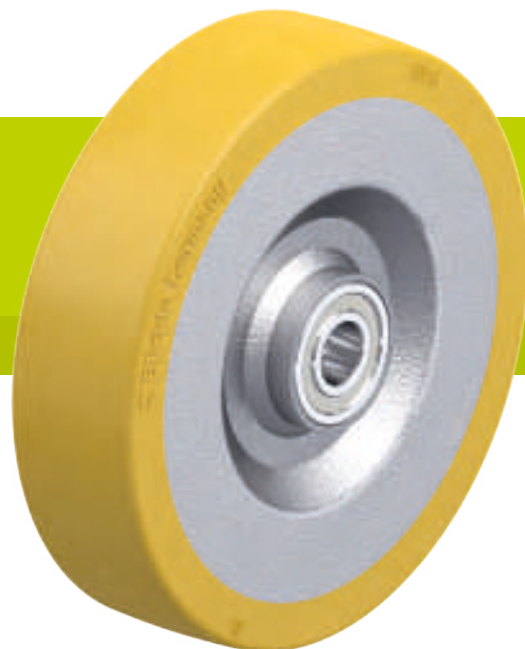

5

Gazna površina:

- visokokvalitetni poliuretanski elastomer Blickle Extrathane®, tvrdoća 92 Shore A
- nizak otpor kotrljanja
- visoka otpornost na trošenje
- visoka otpornost na rezanje i trganje
- boja svijetlosmeđa, ne ostavlja trag, ne ostavlja mrlje
- odlična kemijska veza sa središtem kotača

Središte kotača:

- prešani čelik debelih stijenki, trostruko zavareni
- sa zavarenom cijevnom čeličnom glavčinom
- otporan na prijavštinu i udare
- lakirano, boja srebrna

Ostale karakteristike:

- visoka kemijska otpornost na mnoge agresivne tvari
- radna temperatura: -20 °C do +70 °C, privremeno do +90 °C, smanjena nosivost iznad +40 °C

Dodatni detalji:

- serija kotača: stranica 66
- gazna površina: stranica 55
- vrste ležajeva: stranica 84–85
- kemijska otpornost: stranica 51

Kotači	Promjer kotača (D) [mm]	Kotač širina (T2) [mm]	Nosivost pri 4 km/h [kg]	Nosivost pri 10 km/h [kg]	Vrsta ležaja	Promjer provrta osovine (d) [mm]	Širina glavčine (T1) [mm]
SETH 125/20K	125	50	500	250	kuglični ležaj	20	60
SETH 150/20K	150	50	650	320	kuglični ležaj	20	60
SETH 150/25K	150	50	650	320	kuglični ležaj	25	60
SETH 160/20K	160	50	700	350	kuglični ležaj	20	60
SETH 160/25K	160	50	700	350	kuglični ležaj	25	60
SETH 200/20K	200	50	1 000	500	kuglični ležaj	20	60
SETH 200/25K	200	50	1 000	500	kuglični ležaj	25	60
SETH 250/25K	250	60	1 350	670	kuglični ležaj	25	70

Izvedbe / opcije

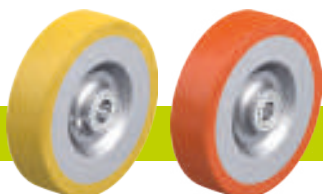

s mazalicom ostale tvrdoće po Shoreu i specijalne boje

Tehnički opis na stranici

Dodatna oznaka kotača

-NI

Dostupno za izvedbe

na zahtjev

na zahtjev

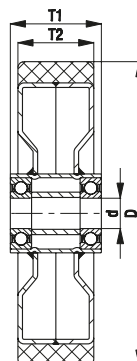

Seriya LH-SETH, BH-SETH

Sklopovi kotača od prešanog čelika, izvedba velike nosivosti, s pribudnicom, kotač s gazištem od poliuretana Blickle Extrathane®



500–900 kg

Vilica kotača: serija LH/BH

- jaki prešani čelik, pocinčan, plavo pasiviziran, bez Cr6
 - vilica i pribudnica velike nosivosti
- Okretna vilica kotača:
- dvostruki kuglični ležaj u okretnoj glavi
 - središnji vijak stegnut i osiguran, izuzetno jak
 - posebno otporan na udarce zbog četiri posebno oblikovana, očvršćena ležišta ležaja

Kotač: serija SETH

- gazna površina: visokokvalitetni poliuretanski elastomer Blickle Extrathane®, tvrdoća 92 Shore A, boja svijetlosmeđa, ne ostavlja trag, ne ostavlja mrlje
- središte kotača: prešani čelik debelih stijenki, trostruko zavareni, s cijevnom glavčinom, lakirano, boja srebrna

Dodatni detalji:

- serija vilica: stranica 92
- kočnice: stranica 112–113
- serija kotača: stranica 282
- vrste ležajeva: stranica 84–85

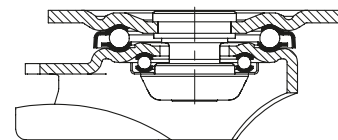

5

Okretni kotač	Fiksni kotač	Okretni kotač sa kočnicom „stop-fix“	Promjer kotača [mm]	Kotač širina [mm]	Nosivost [kg]	Vrsta ležaja	Ukupna visina [mm]	Veličina ploče [mm]	Rupa za vijak razmak [mm]	Rupa za vijak promjer [mm]	Pomak okretnog kotača [mm]
LH-SETH 125K	BH-SETH 125K	LH-SETH 125K-FI	125	50	500	kuglični ležaj	170	140 x 110	105 x 75–80	11	55
LH-SETH 150K	BH-SETH 150K	LH-SETH 150K-FI	150	50	650	kuglični ležaj	197	140 x 110	105 x 75–80	11	65
LH-SETH 160K	BH-SETH 160K	LH-SETH 160K-FI	160	50	700	kuglični ležaj	202	140 x 110	105 x 75–80	11	65
LH-SETH 200K	BH-SETH 200K	LH-SETH 200K-FI	200	50	900	kuglični ležaj	245	140 x 110	105 x 75–80	11	70
LH-SETH 250K	BH-SETH 250K	*	250	60	900	kuglični ležaj	295	140 x 110	105 x 75–80	11	82

* „stop-top“ izvedba kočnice, pogledajte izvedbe / opcije

Izvedbe / opcije



	kočnica „stop-top“	s kočnicom „ideal-stop“ ukupne visine +17 mm	kočnica smjera (zasebno) 1 x 360°	s čeličnom zaštitom za nogu	stopa za oslonac
Tehnički opis na stranici	112	112	115	116	114
Dodatna oznaka kotača	-ST	-IS	RI-05.03	-FS	FF 125 / 150 / 160 / 200
Dostupno za izvedbe	sve	promjer kotača 160–200 mm**	promjer kotača 125–200 mm***	sve	promjer kotača 125–200 mm

** Sintetička prilagodna ploča za reguliranje ukupne visine okretnih i fiksnih kotača bez kočnice „ideal-stop“: šifra proizvođača AP3-17

*** Samo za okretna sklopova kotača bez kočnice ili okretni sklop kotača sa „stop-top“ kočnicom na zahtjev

Seriya LO-SETH, BO-SETH

Sklopovi kotača velike nosivosti od zavarenog čelika, kotač s poliuretanskim gazištem Blickle Extrathane®



500–1 200 kg

Vilica kotača: serija LO/BO

- čvrsta konstrukcija od zavarenog čelika, pocinčan, plavo pasiviziran, bez Cr6

Okretna vilica kotača:

- dvostruki kuglični ležaj u okretnoj glavi
- **četiri posebno oblikovana očvrsnuta ležišta ležaja** za dodatnu čvrstoću
- stegnut i osiguran zavareni središnji vijak, izuzetno jak
- brtva okretno glave s labirintnim dizajnom
- mazalica

Kotač: serija SETH

- gazna površina: visokokvalitetni poliuretanski elastomer Blickle Extrathane®, tvrdoća 92 Shore A, boja svijetlosmeđa, ne ostavlja trag, ne ostavlja mrlje
- središte kotača: prešani čelik debelih stijenki, trostruko zavareni, s cijevnom glavčinom, lakirano, boja srebrna

Dodatni detalji:

- serija vilica: stranica 93
- kočnice: stranica 112–113
- serija kotača: stranica 282
- vrste ležajeva: stranica 84–85



5

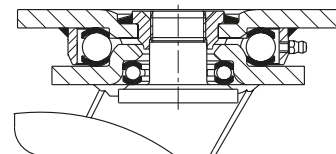

Okretni kotač	Fiksni kotač	Okretni kotač sa kočnicom „stop-top“	Promjer kotača [mm]	Kotač širina [mm]	Nosivost [kg]	Vrsta ležaja	Ukupna visina [mm]	Veličina ploče [mm]	Rupa za vijak razmak [mm]	Rupa za vijak promjer [mm]	Pomak okretnog kotača [mm]
LO-SETH 125K	BO-SETH 125K	LO-SETH 125K-ST	125	50	500	kuglični ležaj	170	140 x 110	105 x 75–80	11	50
LO-SETH 150K	BO-SETH 150K	LO-SETH 150K-ST	150	50	650	kuglični ležaj	200	140 x 110	105 x 75–80	11	55
LO-SETH 160K	BO-SETH 160K	LO-SETH 160K-ST	160	50	700	kuglični ležaj	205	140 x 110	105 x 75–80	11	55
LO-SETH 200K	BO-SETH 200K	LO-SETH 200K-ST	200	50	1 000	kuglični ležaj	245	140 x 110	105 x 75–80	11	60
LO-SETH 250K	BO-SETH 250K	LO-SETH 250K-ST	250	60	1 200	kuglični ležaj	295	140 x 110	105 x 75–80	11	70

Izvedbe / opcije



	s kočnicom smjera 4 x 90°	s čeličnom zaštitom za nogu	stopa za oslonac
Tehnički opis na stranici	115	116	114
Dodatna oznaka kotača	-R14	-FS	FF 125 / 150 / 160 / 200
Dostupno za izvedbe	promjer kotača 125–200 mm	na zahtjev	promjer kotača 125–200 mm

Serijski LS-SETH, BS-SETH

Sklopovi kotača od zavarenog čelika velike nosivosti, s okretnom glavom velike nosivosti, kotač s gazištem od poliuretana Blickle Extrathane®



500–1 350 kg

Vilica kotača: serija LS/BS

- posebno robusna zavarena čelična konstrukcija, pocinčan, žuto pasiviziran, bez Cr6

Okretna vilica kotača:

- aksijalni kuglični ležaj ISO 104 i konični valjkasti ležaj ISO 355 u okretnoj glavi
- stegnuto i osiguran zavareni središnji vijak, izuzetno jak
- otporno na prašinu i prskanje
- mazalica

Kotač: serija SETH

- gazna površina: visokokvalitetni poliuretanski elastomer Blickle Extrathane®, tvrdoća 92 Shore A, boja svijetlosmeđa, ne ostavlja trag, ne ostavlja mrlje
- središte kotača: prešani čelik debelih stijenki, trostruko zavareni, s cijevnom glavčinom, lakirano, boja srebrna

Dodatni detalji:

- serija vilica: stranica 94
- kočnice: stranica 112–113
- serija kotača: stranica 282
- vrste ležajeva: stranica 84–85

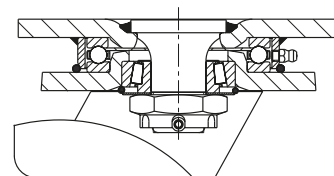

5

Okretni kotač	Fiksni kotač	Okretni kotač sa kočnicom „stop-top“	Promjer kotača [mm]	Kotač širina [mm]	Nosivost [kg]	Vrsta ležaja	Ukupna visina [mm]	Veličina ploče [mm]	Rupa za vijak razmak [mm]	Rupa za vijak promjer [mm]	Pomak okretnog kotača [mm]
LS-SETH 125K	BS-SETH 125K	LS-SETH 125K-ST	125	50	500	kuglični ležaj	170	140 x 110	105 x 75–80	11	50
LS-SETH 150K	BS-SETH 150K	LS-SETH 150K-ST	150	50	650	kuglični ležaj	200	140 x 110	105 x 75–80	11	55
LS-SETH 160K	BS-SETH 160K	LS-SETH 160K-ST	160	50	700	kuglični ležaj	205	140 x 110	105 x 75–80	11	55
LS-SETH 200K	BS-SETH 200K	LS-SETH 200K-ST	200	50	1 000	kuglični ležaj	245	140 x 110	105 x 75–80	11	60
LS-SETH 250K	BS-SETH 250K	LS-SETH 250K-ST	250	60	1 350	kuglični ležaj	305	175 x 140	140 x 105	14	75

Izvedbe / opcije



	s kočnicom smjera 4 x 90°	s čeličnom zaštitom za nogu	stopa za oslonac
Tehnički opis na stranici	115	116	114
Dodatna oznaka kotača	-R14	-FS	FF 125 / 150 / 160 / 200
Dostupno za izvedbe	sve	sve	promjer kotača 125–200 mm

Seriya VSTH, GTH, promjer kotača 35–200 mm

Kotači velike nosivosti
s **Blickle Extrathane®** gaznom površinom od poliuretana,
sa središtem kotača od čelika ili lijevanog željeza



100–1 600 kg

Tvrdoća gazišta i gume



92 Shore A

Očuvanje poda / glatki rad



dobar

Otpor kotrljanja



vrlo dobar

Otpornost na trošenje



odličan



Gazna površina:

- visokokvalitetni poliuretanski elastomer Blickle Extrathane®, tvrdoća 92 Shore A
- nizak otpor kotrljanja
- visoka otpornost na trošenje
- visoka otpornost na rezanje i trganje
- boja svijetlosmeđa, ne ostavlja trag, ne ostavlja mrlje
- odlična kemijska veza sa središtem kotača

Središte kotača:

- serija VSTH: čelik
- serija GTH: robusno sivo lijevano željezo, s mazalicom od promjera kotača 150 mm, lakirano, boja srebrna

Ostale karakteristike:

- visoka kemijska otpornost na mnoge agresivne tvari
- radna temperatura: -20 °C do +70 °C, privremeno do +90 °C, smanjena nosivost iznad +40 °C

Dodatni detalji:

- serija kotača: stranica 66
- gazna površina: stranica 55
- vrste ležajeva: stranica 84–85
- kemijska otpornost: stranica 51

Kotači	Promjer kotača (D) [mm]	Kotač širina (T2) [mm]	Nosivost pri 4 km/h [kg]	Nosivost pri 10 km/h [kg]	Vrsta ležaja	Promjer provrta osovine (d) [mm]	Širina glavčine (T1) [mm]
VSTH 35/6K	35	27	100	–	kuglični ležaj	6	30
VSTH 50/8K	50	33	150	–	kuglični ležaj	8	36
VSTH 60/15K	60	35	200	–	kuglični ležaj	15	35
VSTH 62/10K	60	60	320	–	kuglični ležaj	10	60
VSTH 65/15K	65	40	250	–	kuglični ležaj	15	40
VSTH 75/20K	75	40	270	–	kuglični ležaj	20	40
VSTH 80/20K	80	40	280	–	kuglični ležaj	20	40
VSTH 82/20K	80	70	500	–	kuglični ležaj	20	70
GTH 100/15K	100	40	450	–	kuglični ležaj	15	40
GTH 101/20-50K	100	50	600	–	kuglični ležaj	20	50
GTH 101/20K	100	50	600	–	kuglični ležaj	20	60
GTH 125/15K	125	40	550	–	kuglični ležaj	15	45
GTH 127/20-50K	125	50	700	350	kuglični ležaj	20	50
GTH 127/20K	125	50	700	350	kuglični ležaj	20	60
GTH 127/25-50K	125	50	700	350	kuglični ležaj	25	50
GTH 140/20K	140	54	900	450	kuglični ležaj	20	60
GTH 150/20-50K	150	50	800	400	kuglični ležaj	20	50
GTH 150/20K	150	50	800	400	kuglični ležaj	20	60
GTH 160/20K	160	50	800	400	kuglični ležaj	20	60
GTH 160/25K	160	50	800	400	kuglični ležaj	25	60
GTH 175/20K	175	50	875	430	kuglični ležaj	20	60
GTH 175/25K	175	50	875	430	kuglični ležaj	25	60
GTH 177/25K	175	80	1 300	650	kuglični ležaj	25	80
GTH 181/25K	180	40	800	400	kuglični ležaj	25	40
GTH 182/25K	180	65	1 100	550	kuglični ležaj	25	75
GTH 200/20K	200	50	1 000	500	kuglični ležaj	20	60
GTH 200/25K	200	50	1 000	500	kuglični ležaj	25	60
GTH 201/25K	200	60	1 400	700	kuglični ležaj	25	60
GTH 202/25K	200	80	1 600	800	kuglični ležaj	25	90
GTH 202/30K	200	80	1 600	800	kuglični ležaj	30	90
GTH 202/35K	200	80	1 600	800	kuglični ležaj	35	90

Za ostale promjere kotača, pogledajte sljedeću stranicu

Izvedbe / opcije



slika VSTH	antistatička izvedba, ne ostavlja trag, boja siva	pogonski kotači s utorom za klin	ostale tvrdoće po Shoreu i specijalne boje
Tehnički opis na stranici	50	75	
Dodatna oznaka kotača	-AS	serija GTHN	
Dostupno za izvedbe	na zahtjev	pogledajte 541–542	na zahtjev

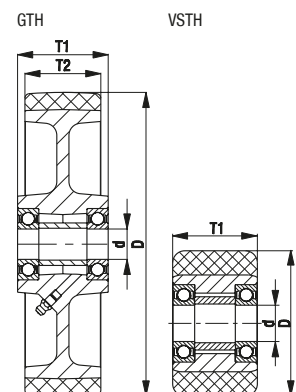

Serija GTH, promjer kotača 250–1000 mm

**Kotači velike nosivosti
s Blickle Extrathane® gazištem od poliuretana,
sa središtem kotača od lijevanog željeza**

1 250–30 000 kg

Tvrdoća gazišta i gume

92 Shore A

Očuvanje poda / glatki rad

dobar

Otpor kotrljanja

vrlo dobar

Otpornost na trošenje

odličan



Gazna površina:

- visokokvalitetni poliuretanski elastomer Blickle Extrathane®, tvrdoća 92 Shore A
- nizak otpor kotrljanja
- visoka otpornost na trošenje
- visoka otpornost na rezanje i trganje
- boja svjetlosmeđa, ne ostavlja trag, ne ostavlja mrlje
- odlična kemijska veza sa središtem kotača

Središte kotača:

- robustno sivo lijevano željezo
- sa mazalicom
- lakirano, boja srebrna

Ostale karakteristike:

- visoka kemijska otpornost na mnoge agresivne tvari
- radna temperatura: -20 °C do +70 °C, privremeno do +90 °C, smanjena nosivost iznad +40 °C

Dodatni detalji:

- serija kotača: stranica 66
- gazna površina: stranica 55
- vrste ležajeva: stranica 84–85
- kemijska otpornost: stranica 51

Kotači	Promjer kotača	Kotač	Nosivost	Nosivost	Vrsta ležaja	Promjer provrta	Širina
	(D) [mm]	širina (T2) [mm]	pri 4 km/h [kg]	pri 10 km/h [kg]			
GTH 251/25K	250	50	1 250	620	kuglični ležaj	25	60
GTH 251/30K	250	50	1 250	620	kuglični ležaj	30	60
GTH 250/25K	250	60	1 500	750	kuglični ležaj	25	70
GTH 250/30K	250	60	1 500	750	kuglični ležaj	30	70
GTH 250/30K-01	250	60	1 750	870	kuglični ležaj	30	70
GTH 250/35K	250	60	1 500	750	kuglični ležaj	35	70
GTH 252/25K	250	80	1 800	900	kuglični ležaj	25	90
GTH 252/30K	250	80	2 200	1 100	kuglični ležaj	30	90
GTH 254/40K	250	130	3 150	1 550	kuglični ležaj	40	140
GTH 301/25K	300	45	1 300	650	kuglični ležaj	25	60
GTH 300/30K	300	60	1 800	900	kuglični ležaj	30	70
GTH 302/30K	300	80	2 400	1 200	kuglični ležaj	30	90
GTH 302/35K	300	80	2 400	1 200	kuglični ležaj	35	90
GTH 304/35K	300	100	3 000	1 500	kuglični ležaj	35	120
GTH 360/40K	360	75	2 500	1 250	kuglični ležaj	40	90
GTH 362/40K	360	80	3 000	1 500	kuglični ležaj	40	90
GTH 363/40K	360	100	3 600	1 800	kuglični ležaj	40	100
GTH 364/40K	360	120	3 800	1 900	kuglični ležaj	40	120
GTH 400/35K	400	60	2 400	1 200	kuglični ležaj	35	75
GTH 402/40K	400	80	3 000	1 500	kuglični ležaj	40	90
GTH 404/40K	400	100	3 800	1 900	kuglični ležaj	40	120
GTH 406/50K	400	125	5 000	2 500	kuglični ležaj	50	125
GTH 500/50K	500	100	5 000	2 500	kuglični ležaj	50	100
GTH 504/60K	500	150	7 500	3 750	kuglični ležaj	60	150
GTH 506/80K	500	200	10 000	5 000	kuglični ležaj	80	200
GTH 602/80K	600	150	9 000	4 500	kuglični ležaj	80	150
GTH 604/80K	600	200	12 000	6 000	kuglični ležaj	80	200
GTH 750/120K	750	200	15 000	7 500	kuglični ležaj	120	200
GTH 1000/160PR	1 000	300	30 000	15 000	samonamjestivi valjkasti ležaj	160	330

Ostale dimenzije dostupne na zahtjev

Izvedbe / opcije



antistatička izvedba, ne ostavlja trag, boja siva pogonski kotači s utorom za klin ostale tvrdoće po Shoreu i specijalne boje

Tehnički opis na stranici	50	75	
Dodatna oznaka kotača	-AS	serija GTHN	
Dostupno za izvedbe	na zahtjev	pogledajte 541–542	na zahtjev

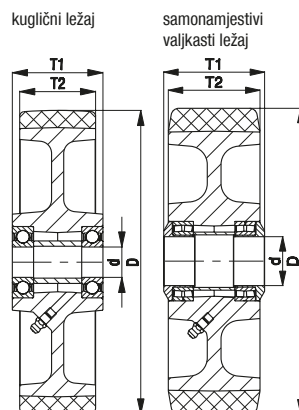

Seriya LH-VSTH, BH-VSTH, LH-GTH, BH-GTH

Sklopovi kotača od prešanog čelika, izvedba velike nosivosti, s pribudnicom, kotač s gazištem od poliuretana Blickle Extrathane®



280–900 kg

Vilica kotača: serija LH/BH

- jaki prešani čelik, pocinčan, plavo pasiviziran, bez Cr6
 - vilica i pribudnica velike nosivosti
- Okretna vilica kotača:
- dvostruki kuglični ležaj u okretnoj glavi
 - središnji vijak stegnut i osiguran, izuzetno jak
 - posebno otporan na udarce zbog četiri posebno oblikovana, očvršćena ležišta ležaja

Kotač: serija VSTH/GTH

- gazna površina: visokokvalitetni poliuretanski elastomer Blickle Extrathane®, tvrdoća 92 Shore A, boja svijetlosmeđa, ne ostavlja trag, ne ostavlja mrlje
- središte kotača: serija VSTH: čelik serija GTH: robustno sivo lijevano željezo, s mazalicom od promjera kotača 150 mm, lakirano, boja srebrna

Dodatni detalji:

- serija vilica: stranica 92
- kočnice: stranica 112–113
- serija kotača: stranica 286–287
- vrste ležajeva: stranica 84–85



5

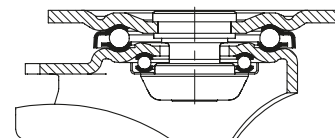

Okretni kotač	Fiksni kotač	Okretni kotač sa kočnicom „stop-fix“	Promjer kotača [mm]	Kotač širina [mm]	Nosivost [kg]	Vrsta ležaja	Ukupna visina [mm]	Veličina ploče [mm]	Rupa za vijak razmak [mm]	Rupa za vijak promjer [mm]	Pomak okretnog kotača [mm]
LH-VSTH 62K			60	60	320	kuglični ležaj	92	100 x 85	80 x 60	9	45
LH-VSTH 80K	BH-VSTH 80K	LH-VSTH 80K-FI	80	40	280	kuglični ležaj	120	100 x 85	80 x 60	9	45
LH-VSTH 82K			80	70	500	kuglični ležaj	112	100 x 85	80 x 60	9	45
LH-GTH 100K-1	BH-GTH 100K-1	LH-GTH 100K-1-FI	100	40	450	kuglični ležaj	140	100 x 85	80 x 60	9	45
LH-GTH 100K-3	BH-GTH 100K-3	LH-GTH 100K-3-FI	100	40	450	kuglični ležaj	140	140 x 110	105 x 75–80	11	45
LH-GTH 125K-1	BH-GTH 125K-1	LH-GTH 125K-1-FI	125	40	550	kuglični ležaj	165	100 x 85	80 x 60	9	45
LH-GTH 125K-3	BH-GTH 125K-3	LH-GTH 125K-3-FI	125	40	550	kuglični ležaj	165	140 x 110	105 x 75–80	11	45
LH-GTH 127K	BH-GTH 127K	LH-GTH 127K-FI	125	50	700	kuglični ležaj	170	140 x 110	105 x 75–80	11	55
LH-GTH 150K	BH-GTH 150K	LH-GTH 150K-FI	150	50	800	kuglični ležaj	197	140 x 110	105 x 75–80	11	65
LH-GTH 160K	BH-GTH 160K	LH-GTH 160K-FI	160	50	800	kuglični ležaj	202	140 x 110	105 x 75–80	11	65
LH-GTH 175K	BH-GTH 175K	LH-GTH 175K-FI	175	50	875	kuglični ležaj	220	140 x 110	105 x 75–80	11	67
LH-GTH 200K	BH-GTH 200K	LH-GTH 200K-FI	200	50	900	kuglični ležaj	245	140 x 110	105 x 75–80	11	70
LH-GTH 202K	BO-GTH 202K *	**	200	80	800	kuglični ležaj	245	140 x 110	105 x 75–80	11	70
LH-GTH 250K	BH-GTH 250K	**	250	60	900	kuglični ležaj	295	140 x 110	105 x 75–80	11	82

* Konstrukcija od zavarenog čelika

** „stop-top“ izvedba kočnice, pogledajte izvedbe / opcije

Izvedbe / opcije



	antistatička izvedba, ne ostavlja trag, boja siva	kočnica „stop-top“	s sustavom središnjeg zaključavanja „central-stop“	s kočnicom „ideal-stop“ ukupne visine +17 mm	s kočnicom smjera (zasebno) 1 x 360°	s čeličnom zaštitom za nogu	stopa za oslonac
Tehnički opis na stranici	50	112	113	112	115	116	114
Dodatna oznaka kotača	-AS	-ST	-CS13	-IS	pogledajte ****	-FS	FF 125 / 150 / 160 / 200
Dostupno za izvedbe	na zahtjev	promjer kotača 80x40, 100–250 mm	promjer kotača 160, 200x50 mm	promjer kotača 160+200 mm****	za promjer kotača i dimenzije ploča, pogledajte****	promjer kotača 100–250 mm	promjer kotača 125x50–200 mm

*** Sintetička prilagodna ploča za reguliranje ukupne visine okretnih i fiksnih kotača bez kočnice „ideal stop“: šifra proizvoda AP3-17

**** RI-04.01 za promjer kotača 80x40, 100, 125 mm sa pločom 100x85 mm, RI-04.03 za promjer kotača 100–125x40 mm sa pločom 140x110 mm, RI-05.03 za promjer kotača 125x50–200x50 mm (Samo za okretna sklopove kotača bez kočnice ili okretni sklop kotača s kočnicom „stop-top“ i „central-stop“ na zahtjev)

Seriya LUH-GTH, BH-GTH

Sklopovi kotača od prešanog čelika, izvedba velike nosivosti, zatvoreni, s priburicom, kotač s gazištem od poliuretana Blickle Extrathane®



700–1 000 kg

Vilica kotača: serija LUH/BH

- jaki prešani čelik, pocinčan, plavo pasiviziran, bez Cr6

Okretna vilica kotača:

- kuglični ležaj u četiri točke za ekstremno velika opterećenja
- zatvorena i zabrtvljena okretna glava
- posebno otporan na udarce zbog **posebno oblikovanih, očvršćenih ležišta ležaja**

Kotač: serija GTH

- gazna površina: visokokvalitetni poliuretanski elastomer Blickle Extrathane®, tvrdoća 92 Shore A, boja svijetlosmeđa, ne ostavlja trag, ne ostavlja mrlje
- središte kotača: robusno sivo lijevano željezo, s mazalicom od promjera kotača 150 mm, lakirano, boja srebrna

Dodatni detalji:

- serija vilica: stranica 93
- kočnice: stranica 112–113
- serija kotača: stranica 286
- vrste ležajeva: stranica 84–85

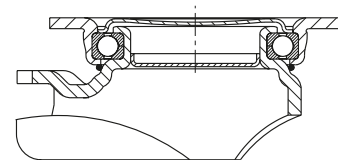

5

Okretni kotač	Fiksni kotač	Okretni kotač sa kočnicom „stop-fix“	Promjer kotača [mm]	Kotač širina [mm]	Nosivost [kg]	Vrsta ležaja	Ukupna visina [mm]	Veličina ploče [mm]	Rupa za vijak razmak [mm]	Rupa za vijak promjer [mm]	Pomak okretnog kotača [mm]
LUH-GTH 127K	BH-GTH 127K	LUH-GTH 127K-FI	125	50	700	kuglični ležaj	170	140 x 110	105 x 75–80	11	55
LUH-GTH 150K	BH-GTH 150K	LUH-GTH 150K-FI	150	50	800	kuglični ležaj	197	140 x 110	105 x 75–80	11	61
LUH-GTH 160K	BH-GTH 160K	LUH-GTH 160K-FI	160	50	800	kuglični ležaj	202	140 x 110	105 x 75–80	11	61
LUH-GTH 200K	BH-GTH 200K	LUH-GTH 200K-FI	200	50	1 000	kuglični ležaj	245	140 x 110	105 x 75–80	11	63

Izvedbe / opcije



	antistatička izvedba, ne ostavlja trag, boja siva	kočnica smjera (zasebno) 1 x 360°	s čeličnom zaštitom za nogu
Tehnički opis na stranici	50	115	116
Dodatna oznaka kotača	-AS	RI-05.03	-FS
Dostupno za izvedbe	na zahtjev	sve*	na zahtjev

* Samo za okretnne sklopove kotača bez kočnice

Seriya LO-GTH, BO-GTH

Sklopovi kotača velike nosivosti od zavarenog čelika, kotač s poliuretanskim gazištem Blickle Extrathane®



700–1 250 kg

Vilica kotača: serija LO/BO

- čvrsta konstrukcija od zavarenog čelika, pocinčan, plavo pasiviziran, bez Cr6

Okretna vilica kotača:

- dvostruki kuglični ležaj u okretnoj glavi
- **četiri posebno oblikovana očvrsnuta ležišta ležaja** za dodatnu čvrstoću
- stegnut i osiguran zavareni središnji vijak, izuzetno jak
- brtva okretno glave s labirintnim dizajnom
- mazalica

Kotač: serija GTH

- gazna površina: visokokvalitetni poliuretanski elastomer Blickle Extrathane®, tvrdoća 92 Shore A, boja svijetlosmeđa, ne ostavlja trag, ne ostavlja mrlje
- središte kotača: robustno sivo lijevano željezo, s mazalicom od promjera kotača 150 mm, lakirano, boja srebrna

Dodatni detalji:

- serija vilica: stranica 93
- kočnice: stranica 112–113
- serija kotača: stranica 286–287
- vrste ležajeva: stranica 84–85



5

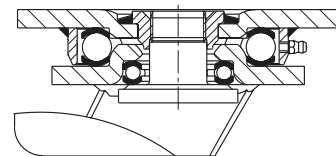

Okretni kotač	Fiksni kotač	Okretni kotač sa kočnicom „stop-top“	Promjer kotača [mm]	Kotač širina [mm]	Nosivost [kg]	Vrsta ležaja	Ukupna visina [mm]	Veličina ploče [mm]	Rupa za vijak razmak [mm]	Rupa za vijak promjer [mm]	Pomak okretnog kotača [mm]
LO-GTH 127K	BO-GTH 127K	LO-GTH 127K-ST	125	50	700	kuglični ležaj	170	140 x 110	105 x 75–80	11	50
LO-GTH 150K	BO-GTH 150K	LO-GTH 150K-ST	150	50	800	kuglični ležaj	200	140 x 110	105 x 75–80	11	55
LO-GTH 160K	BO-GTH 160K	LO-GTH 160K-ST	160	50	800	kuglični ležaj	205	140 x 110	105 x 75–80	11	55
LO-GTH 200K	BO-GTH 200K	LO-GTH 200K-ST	200	50	1 000	kuglični ležaj	245	140 x 110	105 x 75–80	11	60
LO-GTH 201K	BO-GTH 201K	LO-GTH 201K-ST	200	60	1 250	kuglični ležaj	245	140 x 110	105 x 75–80	11	60
LO-GTH 202K	BO-GTH 202K	LO-GTH 202K-ST	200	80	1 100	kuglični ležaj	245	140 x 110	105 x 75–80	11	65
LO-GTH 251K	BO-GTH 251K	LO-GTH 251K-ST	250	50	1 200	kuglični ležaj	295	140 x 110	105 x 75–80	11	70
LO-GTH 250K	BO-GTH 250K	LO-GTH 250K-ST	250	60	1 200	kuglični ležaj	295	140 x 110	105 x 75–80	11	70

Izvedbe / opcije



	antistatička izvedba, ne ostavlja trag, boja siva	s kočnicom smjera 4 x 90°	s čeličnom zaštitom za nogu	stopa za oslonac
Tehnički opis na stranici	50	115	116	114
Dodatna oznaka kotača	-AS	-RI4	-FS	FF 125 / 150 / 160 / 200
Dostupno za izvedbe	na zahtjev	promjer kotača 125–200x60 mm	na zahtjev	promjer kotača 125–200 mm

Serijska LS-GTH, BS-GTH

Sklopovi kotača od zavarenog čelika velike nosivosti, s okretnom glavom velike nosivosti, kotač s gazištem od poliuretana Blickle Extrathane®



700–12 000 kg

Vilica kotača: serija LS/BS

- posebno robusna zavarena čelična konstrukcija, pocinčan, žuto pasiviziran, bez Cr6
- Okretna vilica kotača:
 - aksijalni kuglični ležaj ISO 104 i konični valjkasti ležaj ISO 355 u okretnoj glavi
 - stegnut i osiguran zavareni središnji vijak, izuzetno jak
 - otporno na prašinu i prskanje
 - mazalica

Kotač: serija GTH

- gazna površina: visokokvalitetni poliuretanski elastomer Blickle Extrathane®, tvrdoća 92 Shore A, boja svijetlosmeđa, ne ostavlja trag, ne ostavlja mrlje
- središte kotača: robusno sivo lijevano željezo, s mazalicom od promjera kotača 150 mm, lakirano, boja srebrna

Dodatni detalji:

- serija vilica: stranica 94
- kočnice: stranica 112–113
- serija kotača: stranica 286–287
- vrste ležajeva: stranica 84–85

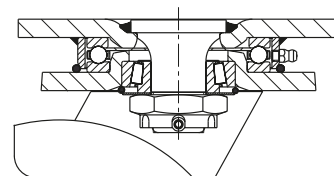

5

Okretni kotač	Fiksni kotač	Okretni kotač sa kočnicom „stop-top“	Promjer kotača [mm]	Kotač širina [mm]	Nosivost [kg]	Vrsta ležaja	Ukupna visina [mm]	Veličina ploče [mm]	Rupa za vijak razmak [mm]	Rupa za vijak promjer [mm]	Pomak okretnog kotača [mm]
LS-GTH 127K	BS-GTH 127K	LS-GTH 127K-ST	125	50	700	kuglični ležaj	170	140 x 110	105 x 75–80	11	50
LS-GTH 150K	BS-GTH 150K	LS-GTH 150K-ST	150	50	800	kuglični ležaj	200	140 x 110	105 x 75–80	11	55
LS-GTH 160K	BS-GTH 160K	LS-GTH 160K-ST	160	50	800	kuglični ležaj	205	140 x 110	105 x 75–80	11	55
LS-GTH 200K	BS-GTH 200K	LS-GTH 200K-ST	200	50	1 000	kuglični ležaj	245	140 x 110	105 x 75–80	11	60
LS-GTH 201K	BS-GTH 201K	LS-GTH 201K-ST	200	60	1 400	kuglični ležaj	245	140 x 110	105 x 75–80	11	60
LS-GTH 202K	BS-GTH 202K	LS-GTH 202K-ST	200	80	1 600	kuglični ležaj	255	175 x 140	140 x 105	14	65
LS-GTH 250K	BS-GTH 250K	LS-GTH 250K-ST	250	60	1 500	kuglični ležaj	305	175 x 140	140 x 105	14	75
LS-GTH 252K	BS-GTH 252K	LS-GTH 252K-ST	250	80	1 800	kuglični ležaj	305	175 x 140	140 x 105	14	75
LS-GTH 300K	BS-GTH 300K	LS-GTH 300K-ST	300	60	1 800	kuglični ležaj	355	175 x 140	140 x 105	14	85
LS-GTH 302K	BS-GTH 302K	LS-GTH 302K-ST	300	80	2 400	kuglični ležaj	355	175 x 140	140 x 105	14	85
LS-GTH 304K	BS-GTH 304K	*	300	100	3 000	kuglični ležaj	370	200 x 160	160 x 120	14	85
LS-GTH 360K	BS-GTH 360K	*	360	75	2 500	kuglični ležaj	430	200 x 160	160 x 120	14	100
LS-GTH 364K	BS-GTH 364K	*	360	120	3 800	kuglični ležaj	430	255 x 200	210 x 160	18	100
LS-GTH 402K	BS-GTH 402K	*	400	80	3 000	kuglični ležaj	470	200 x 160	160 x 120	14	100
LS-GTH 406K	BS-GTH 406K	*	400	125	5 000	kuglični ležaj	480	255 x 200	210 x 160	18	125
LS-GTH 504K	BS-GTH 504K	*	500	150	7 500	kuglični ležaj	630	400 x 300	340 x 240	26	125
LS-GTH 604K	BS-GTH 604K	*	600	200	12 000	kuglični ležaj	730	400 x 300	340 x 240	26	130

* „Radstop“ izvedba kočnice

Izvedbe / opcije



	antistatička izvedba, ne ostavlja trag, boja siva	s „Radstop“ kočnicom kotača	s kočnicom smjera 4 x 90°	s kočnicom smjera 4 x 90° (umeće se ručno)	s čeličnom zaštitom za nogu	stopa za oslonac
Tehnički opis na stranici	50	113	115	115	116	114
Dodatna oznaka kotača	-AS	-RAH	-RI4	-RI4H	-FS	FF 125 / 150 / 160 / 200
Dostupno za izvedbe	na zahtjev	od promjera kotača 300x100 mm na zahtjev	promjer kotača 125–300x80 mm	od promjera kotača 300x100 mm na zahtjev	promjer kotača 125–250 mm	promjer kotača 125–200x60 mm

Serijska LOD-VSTH, -ALTH, -GTH, BOD-VSTH, -ALTH, -GTH

Sklopovi dvostrukih kotača velike nosivosti od zavarenog čelika, kotači s poliuretanskim gazištem Blickle Extrathane®



500–900 kg

Vilica kotača: serija LOD/BOD

- čvrsta konstrukcija od zavarenog čelika, pocinčan, plavo pasiviziran, bez Cr6

Okretna vilica kotača:

- dvostruki kuglični ležaj u okretnoj glavi
- četiri posebno oblikovana očvrsnuta ležišta ležaja** za dodatnu čvrstoću
- stegnut i osiguran zavareni središnji vijak, izuzetno jak
- brtva okretno glave s labirintnim dizajnom
- mazalica

Kotač: serija VSTH/ALTH/GTH

- gazna površina: visokokvalitetni poliuretanski elastomer Blickle Extrathane®, tvrdoća 92 Shore A, boja svijetlosmeđa, ne ostavlja trag, ne ostavlja mrlje

- središte kotača: serija VSTH: čelik
serija ALTH: lijevani aluminij
serija GTH: robusno sivo lijevano željezo, lakirano, boja srebrna

Dodatni detalji:

- serija vilica: stranica 93
- serija kotača: stranica 274, 286
- vrste ležajeva: stranica 84–85



5

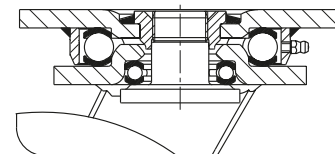

Okretni kotač	Fiksni kotač	Promjer kotača [mm]	Kotač širina [mm]	Nosivost [kg]	Vrsta ležaja	Ukupna visina [mm]	Veličina ploče [mm]	Rupa za vijak razmak [mm]	Rupa za vijak promjer [mm]	Pomak okretnog kotača [mm]
LOD-VSTH 75K	BOD-VSTH 75K	75	2 x 40	500	kuglični ležaj	123	140 x 110	105 x 75–80	11	40
LOD-ALTH 101K	BOD-ALTH 101K	100	2 x 40	750	kuglični ležaj	145	140 x 110	105 x 75–80	11	45
LOD-GTH 125K	BOD-GTH 125K	125	2 x 40	900	kuglični ležaj	170	140 x 110	105 x 75–80	11	50

Fiksni sklopovi kotača: duža strana ploče paralelna s osovinom kotača

Izvedbe / opcije



antistatička izvedba, ne ostavlja trag, boja siva	s čeličnom zaštitom za nogu
Tehnički opis na stranici	50 116
Dodatna oznaka kotača	-AS -FS
Dostupno za izvedbe	na zahtjev na zahtjev

Serija LSD-VSTH, BSD-VSTH, LSD-GTH, BSD-GTH

Sklopovi dvostrukih kotača od zavarenog čelika velike nosivosti, s okretnom glavom velike nosivosti, kovač s gazištem od poliuretana Blickle Extrathane®



520–12 000 kg

Vilica kotača: serija LSD/BSL

- posebno robusna zavarena čelična konstrukcija, pocinčan, žuto pasiviziran, bez Cr6

Okretna vilica kotača:

- aksijalni kuglični ležaj ISO 104 i konični valjkasti ležaj ISO 355 u okretnoj glavi
- stegnut i osiguran zavareni središnji vijak, izuzetno jak
- otporno na prašinu i prskanje
- mazalica

Kotač: serija VSTH/GTH

- gazna površina: visokokvalitetni poliuretanski elastomer Blickle Extrathane®, tvrdoća 92 Shore A, boja svijetlosmeđa, ne ostavlja trag, ne ostavlja mrlje
- središte kotača: serija VSTH: čelik serija GTH: robusno sivo lijevano željezo, s mazalicom od promjera kotača 150 mm, lakirano, boja srebrna

Dodatni detalji:

- serija vilica: stranica 94
- kočnice: stranica 112–113
- serija kotača: stranica 286–287
- vrste ležajeva: stranica 84–85

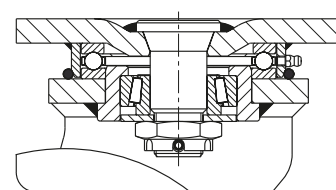

5

Okretni kotač	Fiksni kotač	Promjer kotača [mm]	Kotač širina [mm]	Nosivost [kg]	Vrsta ležaja	Ukupna visina [mm]	Veličina ploče [mm]	Rupa za vijak razmak [mm]	Rupa za vijak promjer [mm]	Pomak okretnog kotača [mm]
LSD-VSTH 80K	BSD-VSTH 80K	80	2 x 40	520	kuglični ležaj	125	140 x 110	105 x 75–80	11	40
LSD-GTH 100K	BSD-GTH 100K	100	2 x 40	810	kuglični ležaj	145	140 x 110	105 x 75–80	11	45
LSD-GTH 127K	BSD-GTH 127K	125	2 x 50	1 250	kuglični ležaj	185	175 x 140	140 x 105	14	50
LSD-GTH 150K-35	BSD-GTH 150K-35	150	2 x 50	1 400	kuglični ležaj	215	175 x 140	140 x 105	14	55
LSD-GTH 200K-35	BSD-GTH 200K-35	200	2 x 50	1 800	kuglični ležaj	260	175 x 140	140 x 105	14	60
LSD-GTH 202K	BSD-GTH 202K	200	2 x 80	2 850	kuglični ležaj	280	255 x 200	210 x 160	18	60
LSD-GTH 250K	BSD-GTH 250K	250	2 x 60	2 700	kuglični ležaj	330	255 x 200	210 x 160	18	70
LSD-GTH 252K	BSD-GTH 252K	250	2 x 80	3 700	kuglični ležaj	330	255 x 200	210 x 160	18	70
LSD-GTH 302K	BSD-GTH 302K	300	2 x 80	4 300	kuglični ležaj	390	255 x 200	210 x 160	18	80
LSD-GTH 304K		300	2 x 100	5 400	kuglični ležaj	390	255 x 200	210 x 160	18	80
	BSD-GTH 304K	300	2 x 100	5 400	kuglični ležaj	390	300 x 200	210 x 160	18	–
LSD-GTH 360K	BSD-GTH 360K	360	2 x 75	4 500	kuglični ležaj	450	255 x 200	210 x 160	18	90
LSD-GTH 404K-42	BSD-GTH 404K-42	400	2 x 100	6 800	kuglični ležaj	530	400 x 300	340 x 240	26	125
LSD-GTH 504K	BSD-GTH 504K	500	2 x 150	12 000	kuglični ležaj	630	400 x 300	340 x 240	26	125

Fiksni sklopovi kotača: duža strana ploče paralelna s osovinom kotača

Izvedbe / opcije



	antistatička izvedba, ne ostavlja trag, boja siva	s „Radstop” kočnicom kotača	s „Radstop” kočnicom kotača	s kočnicom smjera 4 x 90°	s kočnicom smjera 4 x 90° (umeće se ručno)	s čeličnom zaštitom za nogu
Tehnički opis na stranici	50	113	113	115	115	116
Dodatna oznaka kotača	-AS	-RA	-RAH	-RI4	-RI4H	-FS
Dostupno za izvedbu	na zahtjev	do promjera kotača 200x50 mm na zahtjev	od promjera kotača 200x80 mm na zahtjev	promjer kotača 80–200x50 mm na zahtjev	od promjera kotača 200x80 mm na zahtjev	na zahtjev

Seriya ALST

**Kotači velike nosivosti
s Blickle Softhane® gazištem od poliuretana,
sa središtem kotača od aluminija**

200–1 150 kg

Tvrdoća gazišta i gume

75 Shore A

Očuvanje poda / glatki rad

vrlo dobar

Otpor kotrljanja

vrlo dobar

Otpornost na trošenje

vrlo dobar



5

Gazna površina:

- visokokvalitetni poliuretanski elastomer Blickle Softhane®, tvrdoća 75 Shore A
- izuzetno debele elastične gazne površine za odličnu udobnost u radu
- vrlo dobra zaštita poda, rad s niskom razinom buke
- nizak otpor kotrljanja
- visoka otpornost na trošenje
- visoka otpornost na rezanje i trganje
- boja zelena, ne ostavlja trag, ne ostavlja mrlje
- odlična kemijska veza sa središtem kotača

Središte kotača:

- lijevani aluminij

Ostale karakteristike:

- visoka kemijska otpornost na mnoge agresivne tvari
- radna temperatura: -20 °C do +70 °C, privremeno do +90 °C, smanjena nosivost iznad +40 °C

Dodatni detalji:

- serija kotača: stranica 66
- gazna površina: stranica 55
- vrste ležajeva: stranica 84–85
- kemijska otpornost: stranica 51

Kotači	Promjer kotača (D) [mm]	Kotač širina (T2) [mm]	Nosivost pri 4 km/h [kg]	Nosivost pri 10 km/h [kg]	Vrsta ležaja	Promjer provrta osovine (d) [mm]	Širina glavčine (T1) [mm]
ALST 80/15K	80	30	200	–	kuglični ležaj	15	35
ALST 82/15K	80	40	230	–	kuglični ležaj	15	40
ALST 100/15K	100	40	320	–	kuglični ležaj	15	40
ALST 125/15K	125	40	370	–	kuglični ležaj	15	45
ALST 127/20K	125	54	450	180	kuglični ležaj	20	60
ALST 150/20K	150	50	500	200	kuglični ležaj	20	60
ALST 160/20K	160	50	580	230	kuglični ležaj	20	60
ALST 180/20K	180	50	670	260	kuglični ležaj	20	60
ALST 200/20K	200	50	750	300	kuglični ležaj	20	60
ALST 250/20K	250	50	850	340	kuglični ležaj	20	60
ALST 250/25K	250	50	850	340	kuglični ležaj	25	60
ALST 300/25K	300	60	1 150	460	kuglični ležaj	25	70

Izvedbe / opcije

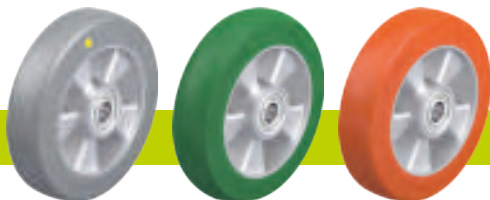

antistatička izvedba, ne ostavlja trag, boja siva s jako zaobljenim gazištem ostale tvrdoće po Shoreu i specijalne boje

Tehnički opis na stranici	50	55	
Dodatna oznaka kotača	-AS	-CO	
Dostupno za izvedbe	promjer kotača 100, 125, 150, 160, 200 mm	na zahtjev	na zahtjev

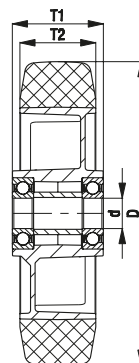

Serija L-ALST, B-ALST, BH-ALST

Sklopovi kotača od prešanog čelika, izvedba srednje nosivosti, s prirubnicom, kotač s gazištem od poliuretana Blickle Softhane®



200–500 kg

Vilica kotača: serija L/B/BH

- prešani čelik, pocinčan, plavo pasiviziran, bez Cr6

Okretna vilica kotača:

- dvostruki kuglični ležaj u okretnoj glavi
- jak središnji vijak (od promjera kotača 150 mm)
- brtva okretno glave
- minimalna zračnost okretno glave, glatko kotrljanje i produženi vijek trajanja zahvaljujući posebnom dinamičnom Blickle postupku zakivanja

Kotač: serija ALST

- gazna površina: visokovalitetni poliuretanski elastomer Blickle Softhane®, tvrdoća 75 Shore A, boja zelena, ne ostavlja trag, ne ostavlja mrlje
- središte kotača: lijevani aluminij, boja srebrnosaiva

Dodatni detalji:

- serija vilica: stranica 91
- kočnice: stranica 112–113
- serija kotača: stranica 294
- vrste ležajeva: stranica 84–85

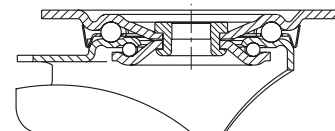

5

Okretni kotač	Fiksni kotač	Okretni kotač sa kočnicom „stop-fix“	Promjer kotača [mm]	Kotač širina [mm]	Nosivost [kg]	Vrsta ležaja	Ukupna visina [mm]	Veličina ploče [mm]	Rupa za vijak razmak [mm]	Rupa za vijak promjer [mm]	Pomak okretnog kotača [mm]
L-ALST 80K	B-ALST 80K	L-ALST 80K-FI	80	30	200	kuglični ležaj	102	100 x 85	80 x 60	9	38
L-ALST 100K	B-ALST 100K	L-ALST 100K-FI	100	40	250	kuglični ležaj	125	100 x 85	80 x 60	9	36
L-ALST 125K	B-ALST 125K	L-ALST 125K-FI	125	40	250	kuglični ležaj	150	100 x 85	80 x 60	9	38
L-ALST 150K	B-ALST 150K	L-ALST 150K-FI	150	50	400	kuglični ležaj	190	140 x 110	105 x 75–80	11	60
L-ALST 160K	B-ALST 160K	L-ALST 160K-FI	160	50	400	kuglični ležaj	195	140 x 110	105 x 75–80	11	60
L-ALST 180K	B-ALST 180K	L-ALST 180K-FI	180	50	400	kuglični ležaj	215	140 x 110	105 x 75–80	11	60
L-ALST 200K	B-ALST 200K	L-ALST 200K-FI	200	50	400	kuglični ležaj	235	140 x 110	105 x 75–80	11	65
L-ALST 250K-3	BH-ALST 250K	*	250	50	500	kuglični ležaj	295	140 x 110	105 x 75–80	11	77

* „stop-top“ izvedba kočnice, pogledajte izvedbe / opcije

Izvedbe / opcije



	antistatička izvedba, ne ostavlja trag, boja siva	s jako zaobljenim gazištem	kočnica „stop-top“	sa sustavom središnjeg zaključavanja „central-stop“	kočnica smjera (zasebno) 1 x 360°	kočnica smjera (zasebno) 1 x 360°	s čeličnom zaštitom za nogu
Tehnički opis na stranici	50	55	112	113	115	115	116
Dodatna oznaka kotača	-AS	-CO	-ST	-CS11	RI-03.01	RI-05.03	-FS
Dostupno za izvedbe	promjer kotača 100, 125, 150, 160, 200 mm	na zahtjev	sve	promjer kotača 160+200 mm	promjer kotača 100–125 mm**	promjer kotača 150–200 mm**	promjer kotača 100–250 mm

** Samo za okretno sklopove kotača bez kočnice ili okretni sklop kotača s kočnicom „stop-top“ i „central-stop“ na zahtjev

Seriya LK-ALST, BK-ALST, BH-ALST

Sklopovi kotača od prešanog čelika, izvedba velike nosivosti, s prirubnicom, kotač s gazištem od poliuretana Blickle Softhane®



230–600 kg

Vilica kotača: serija LK/BK/BH

- jaki prešani čelik, pocinčan, plavo pasiviziran, bez Cr6

Okretna vilica kotača:

- dvostruki kuglični ležaj u okretnoj glavi
- jak središnji vijak (od promjera kotača 125x50 mm)
- brtva okretno glave
- minimalna zračnost okretno glave, glatko kotrljanje i produljeni vijek trajanja zahvaljujući posebnom dinamičnom Blickle postupku zakivanja

Kotač: serija ALST

- gazna površina: visokokvalitetni poliuretanski elastomer Blickle Softhane®, tvrdoća 75 Shore A, boja zelena, ne ostavlja trag, ne ostavlja mrlje
- središte kotača: lijevani aluminij, boja srebrnosaiva

Dodatni detalji:

- serija vilica: stranica 92
- kočnice: stranica 112–113
- serija kotača: stranica 294
- vrste ležajeva: stranica 84–85



5

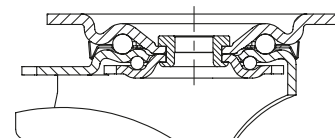

Okretni kotač	Fiksni kotač	Okretni kotač sa kočnicom „stop-fix“	Promjer kotača [mm]	Kotač širina [mm]	Nosivost [kg]	Vrsta ležaja	Ukupna visina [mm]	Veličina ploče [mm]	Rupa za vijak razmak [mm]	Rupa za vijak promjer [mm]	Pomak okretnog kotača [mm]
LK-ALST 82K	BK-ALST 82K	LK-ALST 82K-FI	80	40	230	kuglični ležaj	110	100 x 85	80 x 60	9	40
LK-ALST 100K-1	BK-ALST 100K-1	LK-ALST 100K-1-FI	100	40	320	kuglični ležaj	130	100 x 85	80 x 60	9	45
LK-ALST 100K-3	BK-ALST 100K-3	LK-ALST 100K-3-FI	100	40	320	kuglični ležaj	130	140 x 110	105 x 75–80	11	45
LK-ALST 125K-1	BK-ALST 125K-1	LK-ALST 125K-1-FI	125	40	350	kuglični ležaj	155	100 x 85	80 x 60	9	48
LK-ALST 125K-3	BK-ALST 125K-3	LK-ALST 125K-3-FI	125	40	350	kuglični ležaj	155	140 x 110	105 x 75–80	11	48
LK-ALST 127K	BH-ALST 127K	LK-ALST 127K-FI	125	54	450	kuglični ležaj	170	140 x 110	105 x 75–80	11	55
LK-ALST 150K	BH-ALST 150K	LK-ALST 150K-FI	150	50	500	kuglični ležaj	197	140 x 110	105 x 75–80	11	60
LK-ALST 160K	BH-ALST 160K	LK-ALST 160K-FI	160	50	580	kuglični ležaj	202	140 x 110	105 x 75–80	11	60
LK-ALST 180K	BH-ALST 180K	LK-ALST 180K-FI	180	50	600	kuglični ležaj	223	140 x 110	105 x 75–80	11	65
LK-ALST 200K	BH-ALST 200K	LK-ALST 200K-FI	200	50	600	kuglični ležaj	245	140 x 110	105 x 75–80	11	62

Izvedbe / opcije



	antistatička izvedba, ne ostavlja trag, boja siva	s jako zaobljenim gazištem	kočnica „stop-top“	sa sustavom središnjeg zaključavanja „central-stop“	s kočnicom „ideal-stop“ ukupne visine +17 mm	s kočnicom smjera (zasebno) 1 x 360°	s čeličnom zaštitom za nogu
Tehnički opis na stranici	50	55	112	113	112	115	116
Dodatna oznaka kotača	-AS	-CO	-ST	-CS11	-IS	pogledajte *	-FS
Dostupno za izvedbe	promjer kotača 100, 125, 150, 160, 200 mm	na zahtjev	sve	promjer kotača 100–125x40 mm	promjer 100, 125, 160, 200 mm s pločom 140x110 mm	za Ø-kotača i dimenzije ploča, pogledajte*	na zahtjev

* RI-05.01 za promjer kotača 80–125 mm sa pločom 100x85 mm, RI-03.03 za promjer kotača 100–125x40 mm sa pločom 140x110 mm, RI-05.03 za promjer kotača 125x54–200 mm (Samo za okretno sklopove kotača bez kočnice ili okretni sklop kotača s kočnicom „stop-top“ i „central-stop“ na zahtjev)

Seriya LKR-ALST

Sklopovi kotača od prešanog čelika, izvedba velike nosivosti, s rupom za vijak, kotač s gazištem od poliuretana Blickle Softthane®



230–350 kg

Vilica kotača: serija LKR

- jaki prešani čelik, pocinčan, plavo pasiviziran, bez Cr6
- dvostruki kuglični ležaj u okretnoj glavi
- jak središnji vijak
- minimalna zračnost okretne glave, glatko kotrljanje i produljeni vijek trajanja zahvaljujući posebnom dinamičnom Blickle postupku zakivanja

Kotač: serija ALST

- gazna površina: visokokvalitetni poliuretanski elastomer Blickle Softthane®, tvrdoća 75 Shore A, boja zelena, ne ostavlja trag, ne ostavlja mrlje
- središte kotača: lijevani aluminij, boja srebrnosa

Dodatni detalji:

- serija vilica: stranica 92
- kočnice: stranica 112–113
- serija kotača: stranica 294
- vrste ležajeva: stranica 84–85

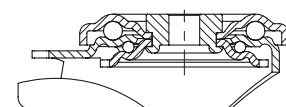

5

Okretni kotač	Okretni kotač sa kočnicom „stop-fix“	Promjer kotača [mm]	Kotač širina [mm]	Nosivost [kg]	Vrsta ležaja	Ukupna visina [mm]	Promjer ploče [mm]	Promjer rupe za vijak [mm]	Pomak okretnog kotača [mm]
LKR-ALST 82K	LKR-ALST 82K-FI	80	40	230	kuglični ležaj	110	88	13	40
LKR-ALST 100K	LKR-ALST 100K-FI	100	40	320	kuglični ležaj	130	88	13	45
LKR-ALST 125K	LKR-ALST 125K-FI	125	40	350	kuglični ležaj	155	88	13	48

Izvedbe / opcije



	antistatička izvedba, ne ostavlja trag, boja siva	s jako zaobljenim gazištem	stopa za oslonac
Tehnički opis na stranici	50	55	114
Dodatna oznaka kotača	-AS	-CO	FF 100-1 / FF 125-1
Dostupno za izvedbe	promjer kotača 100–125 mm	na zahtjev	promjer kotača 100+125 mm

Seriya LH-ALST, BH-ALST

Sklopovi kotača od prešanog čelika, izvedba velike nosivosti, s pribudnicom, kotač s gazištem od poliuretana **Blickle Softthane®**



230–850 kg

Vilica kotača: serija LH/BH

- jaki prešani čelik, pocinčan, plavo pasiviziran, bez Cr6
 - vilica i pribudnica velike nosivosti
- Okretna vilica kotača:
- dvostruki kuglični ležaj u okretnoj glavi
 - središnji vijak stegnut i osiguran, izuzetno jak
 - posebno otporan na udarce zbog **četiri posebno oblikovana, očvršćena ležišta ležaja**

Kotač: serija ALST

- gazna površina: visokokvalitetni poliuretanski elastomer **Blickle Softthane®**, tvrdoća 75 Shore A, boja zelena, ne ostavlja trag, ne ostavlja mrlje
- središte kotača: lijevani aluminij, boja srebrnosaiva

Dodatni detalji:

- serija vilica: stranica 92
- kočnice: stranica 112–113
- serija kotača: stranica 294
- vrste ležajeva: stranica 84–85



5

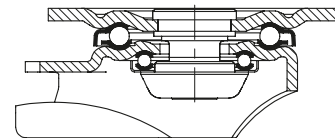

Okretni kotač	Fiksni kotač	Okretni kotač sa kočnicom „stop-fix“	Promjer kotača [mm]	Kotač širina [mm]	Nosivost [kg]	Vrsta ležaja	Ukupna visina [mm]	Veličina ploče [mm]	Rupa za vijak razmak [mm]	Rupa za vijak promjer [mm]	Pomak okretnog kotača [mm]
LH-ALST 82K	BH-ALST 82K	LH-ALST 82K-FI	80	40	230	kuglični ležaj	120	100 x 85	80 x 60	9	45
LH-ALST 100K-1	BH-ALST 100K-1	LH-ALST 100K-1-FI	100	40	320	kuglični ležaj	140	100 x 85	80 x 60	9	45
LH-ALST 100K-3	BH-ALST 100K-3	LH-ALST 100K-3-FI	100	40	320	kuglični ležaj	140	140 x 110	105 x 75–80	11	45
LH-ALST 125K-1	BH-ALST 125K-1	LH-ALST 125K-1-FI	125	40	370	kuglični ležaj	165	100 x 85	80 x 60	9	45
LH-ALST 125K-3	BH-ALST 125K-3	LH-ALST 125K-3-FI	125	40	370	kuglični ležaj	165	140 x 110	105 x 75–80	11	45
LH-ALST 127K	BH-ALST 127K	LH-ALST 127K-FI	125	54	450	kuglični ležaj	170	140 x 110	105 x 75–80	11	55
LH-ALST 150K	BH-ALST 150K	LH-ALST 150K-FI	150	50	500	kuglični ležaj	197	140 x 110	105 x 75–80	11	65
LH-ALST 160K	BH-ALST 160K	LH-ALST 160K-FI	160	50	580	kuglični ležaj	202	140 x 110	105 x 75–80	11	65
LH-ALST 180K	BH-ALST 180K	LH-ALST 180K-FI	180	50	670	kuglični ležaj	223	140 x 110	105 x 75–80	11	67
LH-ALST 200K	BH-ALST 200K	LH-ALST 200K-FI	200	50	750	kuglični ležaj	245	140 x 110	105 x 75–80	11	70
LH-ALST 250K	BH-ALST 250K	*	250	50	850	kuglični ležaj	295	140 x 110	105 x 75–80	11	82

* „stop-top“ izvedba kočnice, pogledajte izvedbe / opcije

Izvedbe / opcije



	antistatička izvedba, ne ostavlja trag, boja siva	s jako zaobljenim gazištem	kočnica „stop-top“	s sustavom središnjeg zaključavanja „central-stop“	s kočnicom „ideal-stop“ ukupne visine +17 mm	s kočnicom smjera (zasebno) 1 x 360°	s čeličnom zaštitom za nogu
Tehnički opis na stranici	50	55	112	113	112	115	116
Dodatna oznaka kotača	-AS	-CO	-ST	-CS13	-IS	pogledajte ***	-FS
Dostupno za izvedbe	promjer kotača 100, 125, 150, 160, 200 mm	na zahtjev	sve	promjer kotača 160+200 mm	promjer kotača 160+200 mm**	za Ø-kotača i dimenzije ploča, pogledajte***	od promjera kotača 100 mm

** Sintetička prilagodna ploča za reguliranje ukupne visine okretnih i fiksnih kotača bez kočnice „ideal stop“: šifra proizvođača AP3-17

*** RI-04.01 za promjer kotača 80–125 mm sa pločom 100x85 mm, RI-04.03 za promjer kotača 100–125x40 mm sa pločom 140x110 mm, RI-05.03 za promjer kotača 125x54–200 mm (Samo za okretnne sklopove kotača bez kočnice ili okretni sklop kotača s kočnicom „stop-top“ i „central-stop“ na zahtjev)

Seriya LUH-ALST, BH-ALST

Sklopovi kotača od prešanog čelika, izvedba velike nosivost, zatvoreni, s prirubnicom, kotač s gazištem od poliuretana Blickle Besthane® Soft



450–750 kg

Vilica kotača: serija LUH/BH

- jaki prešani čelik, pocinčan, plavo pasiviziran, bez Cr6

Okretna vilica kotača:

- kuglični ležaj u četiri točke za ekstremno velika opterećenja
- zatvorena i zabrtvljena okretna glava
- posebno otporan na udarce zbog **posebno oblikovanih, očvršćenih ležišta ležaja**

Kotač: serija ALST

- gazna površina: visokokvalitetni poliuretanski elastomer Blickle Softthane®, tvrdoća 75 Shore A, boja zelena, ne ostavlja trag, ne ostavlja mrlje
- središte kotača: lijevani aluminij, boja srebrnosaiva

Dodatni detalji:

- serija vilica: stranica 93
- kočnice: stranica 112–113
- serija kotača: stranica 294
- vrste ležajeva: stranica 84–85

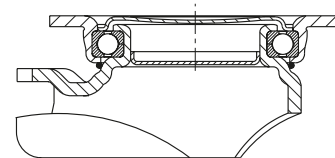

5

Okretni kotač	Fiksni kotač	Okretni kotač sa kočnicom „stop-fix“	Promjer kotača [mm]	Kotač širina [mm]	Nosivost [kg]	Vrsta ležaja	Ukupna visina [mm]	Veličina ploče [mm]	Rupa za vijak razmak [mm]	Rupa za vijak promjer [mm]	Pomak okretnog kotača [mm]
LUH-ALST 127K	BH-ALST 127K	LUH-ALST 127K-FI	125	54	450	kuglični ležaj	170	140 x 110	105 x 75–80	11	55
LUH-ALST 150K	BH-ALST 150K	LUH-ALST 150K-FI	150	50	500	kuglični ležaj	197	140 x 110	105 x 75–80	11	61
LUH-ALST 160K	BH-ALST 160K	LUH-ALST 160K-FI	160	50	580	kuglični ležaj	202	140 x 110	105 x 75–80	11	61
LUH-ALST 200K	BH-ALST 200K	LUH-ALST 200K-FI	200	50	750	kuglični ležaj	245	140 x 110	105 x 75–80	11	63

Izvedbe / opcije



	antistatička izvedba, ne ostavlja trag, boja siva	s jako zaobljenim gazištem	kočnica smjera (zasebno) 1 x 360°	s čeličnom zaštitom za nogu
Tehnički opis na stranici	50	55	115	116
Dodatna oznaka kotača	-AS	-CO	RI-05.03	-FS
Dostupno za izvedbe	sve	na zahtjev	sve*	na zahtjev

* Samo za okretnne sklopove kotača bez kočnice

Seriya LO-ALST, BO-ALST

Sklopovi kotača velike nosivosti od zavarenog čelika, kotač s elastičnom punom gumom Blickle Softhane®



450–850 kg

Vilica kotača: serija LO/BO

- čvrsta konstrukcija od zavarenog čelika, pocinčan, plavo pasiviziran, bez Cr6

Okretna vilica kotača:

- dvostruki kuglični ležaj u okretnoj glavi
- **četiri posebno oblikovana očvrsnuta ležišta ležaja** za dodatnu čvrstoću
- stegnut i osiguran zavareni središnji vijak, izuzetno jak
- brtva okretno glave s labirintnim dizajnom
- mazalica

Kotač: serija ALST

- gazna površina: visokokvalitetni poliuretanski elastomer Blickle Softhane®, tvrdoća 75 Shore A, boja zelena, ne ostavlja trag, ne ostavlja mrlje
- središte kotača: lijevani aluminij, boja srebrnosaiva

Dodatni detalji:

- serija vilica: stranica 93
- kočnice: stranica 112–113
- serija kotača: stranica 294
- vrste ležajeva: stranica 84–85

5

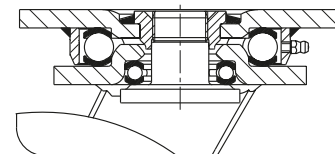

Okretni kotač	Fiksni kotač	Okretni kotač sa kočnicom „stop-top“	Promjer kotača [mm]	Kotač širina [mm]	Nosivost [kg]	Vrsta ležaja	Ukupna visina [mm]	Veličina ploče [mm]	Rupa za vijak razmak [mm]	Rupa za vijak promjer [mm]	Pomak okretnog kotača [mm]
LO-ALST 127K	BO-ALST 127K	LO-ALST 127K-ST	125	54	450	kuglični ležaj	170	140 x 110	105 x 75–80	11	50
LO-ALST 150K	BO-ALST 150K	LO-ALST 150K-ST	150	50	500	kuglični ležaj	200	140 x 110	105 x 75–80	11	55
LO-ALST 160K	BO-ALST 160K	LO-ALST 160K-ST	160	50	580	kuglični ležaj	205	140 x 110	105 x 75–80	11	55
LO-ALST 200K	BO-ALST 200K	LO-ALST 200K-ST	200	50	750	kuglični ležaj	245	140 x 110	105 x 75–80	11	60
LO-ALST 250K	BO-ALST 250K	LO-ALST 250K-ST	250	50	850	kuglični ležaj	295	140 x 110	105 x 75–80	11	70

Izvedbe / opcije



	antistatička izvedba, ne ostavlja trag, boja siva	s jako zaobljenim gazištem	s kočnicom smjera 4 x 90°	s čeličnom zaštitom za nogu	stopa za oslonac
Tehnički opis na stranici	50	55	115	116	114
Dodatna oznaka kotača	-AS	-CO	-RI4	-FS	FF 125 / 150 / 160 / 200
Dostupno za izvedbe	promjer kotača 125–200 mm	na zahtjev	promjer kotača 125–200 mm	na zahtjev	promjer kotača 125–200 mm

Seriya GST

**Kotači velike nosivosti
s Blickle Softhane® gazištem od poliuretana,
sa središtem kotača od lijevanog željeza**



450–3 000 kg

Tvrdoća gazišta i gume

75 Shore A

Očuvanje poda / glatki rad

vrlo dobar

Otpor kotrljanja

vrlo dobar

Otpornost na trošenje

vrlo dobar



Gazna površina:

- visokokvalitetni poliuretanski elastomer Blickle Softhane®, tvrdoća 75 Shore A
- izuzetno debele elastične gazne površine za odličnu udobnost u radu
- vrlo dobra zaštita poda, rad s niskom razinom buke
- nizak otpor kotrljanja
- visoka otpornost na trošenje
- visoka otpornost na rezanje i trganje
- boja zelena, ne ostavlja trag, ne ostavlja mrlje
- odlična kemijska veza sa središtem kotača

Središte kotača:

- robustno sivo lijevano željezo
- s mazalicom od promjera kotača 160 mm
- lakirano, boja srebrna

Ostale karakteristike:

- visoka kemijska otpornost na mnoge agresivne tvari
- radna temperatura: -20 °C do +70 °C, privremeno do +90 °C, smanjena nosivost iznad +40 °C

Dodatni detalji:

- serija kotača: stranica 67
- gazna površina: stranica 55
- vrste ležajeva: stranica 84–85
- kemijska otpornost: stranica 51

Kotači	Promjer kotača (D) [mm]	Kotač širina (T2) [mm]	Nosivost pri 4 km/h [kg]	Nosivost pri 10 km/h [kg]	Vrsta ležaja	Promjer provrta osovine (d) [mm]	Širina glavčine (T1) [mm]
GST 127/20K	125	50	450	180	kuglični ležaj	20	60
GST 150/20K	150	50	570	220	kuglični ležaj	20	60
GST 160/20K	160	50	600	240	kuglični ležaj	20	60
GST 200/20K	200	50	800	320	kuglični ležaj	20	60
GST 200/25K	200	50	800	320	kuglični ležaj	25	60
GST 202/25K	200	80	1 200	480	kuglični ležaj	25	90
GST 202/35K	200	80	1 200	480	kuglični ležaj	35	90
GST 250/25K	250	60	1 200	480	kuglični ležaj	25	70
GST 250/35K	250	60	1 200	480	kuglični ležaj	35	70
GST 252/25K	250	80	1 400	560	kuglični ležaj	25	90
GST 252/30K	250	80	1 400	560	kuglični ležaj	30	90
GST 302/30K	300	80	1 800	680	kuglični ležaj	30	90
GST 302/35K	300	80	1 800	680	kuglični ležaj	35	90
GST 304/35K	300	100	2 250	840	kuglični ležaj	35	120
GST 404/40K	400	100	3 000	1 100	kuglični ležaj	40	120

5

Izvedbe / opcije



	antistatička izvedba, ne ostavlja trag, boja siva	pogonski kotači s utorom za klin	kotači s glavčinom s prirubnicom	ostale tvrdoće po Shoreu i specijalne boje
Tehnički opis na stranici	50	76	77	
Dodatna oznaka kotača	-AS	serija GSTN	serija GSTA	
Dostupno za izvedbe	na zahtjev	pogledajte 543	pogledajte 551	na zahtjev

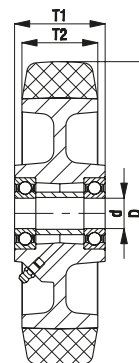

Seriya LH-GST, BH-GST

Sklopovi kotača od prešanog čelika, izvedba velike nosivosti, s prirubnicom, kotač s gazištem od poliuretana Blickle Softthane®



450–900 kg

Vilica kotača: serija LH/BH

- jaki prešani čelik, pocinčan, plavo pasiviziran, bez Cr6
 - vilica i prirubnica velike nosivosti
- Okretna vilica kotača:
- dvostruki kuglični ležaj u okretnoj glavi
 - središnji vijak stegnut i osiguran, izuzetno jak
 - posebno otporan na udarce zbog **četiri posebno oblikovana, očvršćena ležišta ležaja**

Kotač: serija GST

- gazna površina: visokokvalitetni poliuretanski elastomer Blickle Softthane®, tvrdoća 75 Shore A, boja zelena, ne ostavlja trag, ne ostavlja mrlje
- središte kotača: robusno sivo lijevano željezo, s mazalicom od promjera kotača 160 mm, lakirano, boja srebrna

Dodatni detalji:

- serija vilica: stranica 92
- kočnice: stranica 112–113
- serija kotača: stranica 301
- vrste ležajeva: stranica 84–85



5

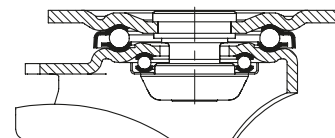

Okretni kotač	Fiksni kotač	Okretni kotač sa kočnicom „stop-fix“	Promjer kotača [mm]	Kotač širina [mm]	Nosivost [kg]	Vrsta ležaja	Ukupna visina [mm]	Veličina ploče [mm]	Rupa za vijak razmak [mm]	Rupa za vijak promjer [mm]	Pomak okretnog kotača [mm]
LH-GST 127K	BH-GST 127K	LH-GST 127K-FI	125	50	450	kuglični ležaj	170	140 x 110	105 x 75–80	11	55
LH-GST 150K	BH-GST 150K	LH-GST 150K-FI	150	50	570	kuglični ležaj	197	140 x 110	105 x 75–80	11	65
LH-GST 160K	BH-GST 160K	LH-GST 160K-FI	160	50	600	kuglični ležaj	202	140 x 110	105 x 75–80	11	65
LH-GST 200K	BH-GST 200K	LH-GST 200K-FI	200	50	800	kuglični ležaj	245	140 x 110	105 x 75–80	11	70
LH-GST 202K	BO-GST 202K *	**	200	80	800	kuglični ležaj	245	140 x 110	105 x 75–80	11	70
LH-GST 250K	BH-GST 250K	**	250	60	900	kuglični ležaj	295	140 x 110	105 x 75–80	11	82

* Konstrukcija od zavarenog čelika

** „stop-top“ izvedba kočnice, pogledajte izvedbe / opcije

Izvedbe / opcije



	antistatička izvedba, ne ostavlja trag, boja siva	kočnica „stop-top“	s sustavom središnjeg zaključavanja „central-stop“	s kočnicom „ideal-stop“ ukupne visine +17 mm	kočnica smjera (zasebno) 1 x 360°	s čeličnom zaštitom za nogu	stopa za oslonac
Tehnički opis na stranici	50	112	113	112	115	116	114
Dodatna oznaka kotača	-AS	-ST	-CS13	-IS	RI-05.03	-FS	FF 125 / 150 / 160 / 200
Dostupno za izvedbe	na zahtjev	sve	promjer kotača 160+200x50 mm	promjer kotača 160–200 mm****	promjer kotača 125–200x50 mm****	sve	promjer kotača 125–200 mm

*** Sintetička prilagodna ploča za reguliranje ukupne visine okretnih i fiksnih kotača bez kočnice „ideal stop“: šifra proizvoda AP3-17

**** Samo za okretna sklopove kotača bez kočnice ili okretni sklop kotača s kočnicom „stop-top“ i „central-stop“ na zahtjev

Seriya LUH-GST, BH-GST

Sklopovi kotača od prešanog čelika, izvedba velike nosivost, zatvoreni, s prirubnicom, kotač s gazištem od poliuretana Blickle Besthane® Soft



450–800 kg

Vilica kotača: serija LUH/BH

- jaki prešani čelik, pocinčan, plavo pasiviziran, bez Cr6

Okretna vilica kotača:

- kuglični ležaj u četiri točke za ekstremno velika opterećenja
- zatvorena i zabrtvljena okretna glava
- posebno otporan na udarce zbog **posebno oblikovanih, očvršćenih ležišta ležaja**

Kotač: serija GST

- gazna površina: visokokvalitetni poliuretanski elastomer Blickle Softthane®, tvrdoća 75 Shore A, boja zelena, ne ostavlja trag, ne ostavlja mrlje
- središte kotača: robusno sivo lijevano željezo, s mazalicom od promjera kotača 160 mm, lakirano, boja srebrna

Dodatni detalji:

- serija vilica: stranica 93
- kočnice: stranica 112–113
- serija kotača: stranica 301
- vrste ležajeva: stranica 84–85

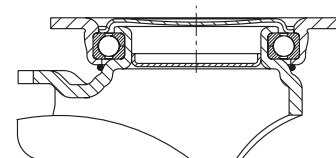

5

Okretni kotač	Fiksni kotač	Okretni kotač sa kočnicom „stop-fix“	Promjer kotača [mm]	Kotač širina [mm]	Nosivost [kg]	Vrsta ležaja	Ukupna visina [mm]	Veličina ploče [mm]	Rupa za vijak razmak [mm]	Rupa za vijak promjer [mm]	Pomak okretnog kotača [mm]
LUH-GST 127K	BH-GST 127K	LUH-GST 127K-FI	125	50	450	kuglični ležaj	170	140 x 110	105 x 75–80	11	55
LUH-GST 150K	BH-GST 150K	LUH-GST 150K-FI	150	50	570	kuglični ležaj	197	140 x 110	105 x 75–80	11	61
LUH-GST 160K	BH-GST 160K	LUH-GST 160K-FI	160	50	600	kuglični ležaj	202	140 x 110	105 x 75–80	11	61
LUH-GST 200K	BH-GST 200K	LUH-GST 200K-FI	200	50	800	kuglični ležaj	245	140 x 110	105 x 75–80	11	63

Izvedbe / opcije



	antistatička izvedba, ne ostavlja trag, boja siva	kočnica smjera (zasebno) 1 x 360°	s čeličnom zaštitom za nogu
Tehnički opis na stranici	50	115	116
Dodatna oznaka kotača	-AS	RI-05.03	-FS
Dostupno za izvedbe	na zahtjev	sve*	na zahtjev

* Samo za okretnne sklopove kotača bez kočnice

Seriya LO-GST, BO-GST

Sklopovi kotača velike nosivosti od zavarenog čelika, kotač s elastičnom punom gumom Blickle Softhane®



450–1 200 kg

Vilica kotača: serija LO/BO

- čvrsta konstrukcija od zavarenog čelika, pocinčan, plavo pasiviziran, bez Cr6

Okretna vilica kotača:

- dvostruki kuglični ležaj u okretnoj glavi
- **četiri posebno oblikovana očvrsnuta ležišta ležaja** za dodatnu čvrstoću
- stegnut i osiguran zavareni središnji vijak, izuzetno jak
- brtva okretno glave s labirintnim dizajnom
- mazalica

Kotač: serija GST

- gazna površina: visokokvalitetni poliuretanski elastomer Blickle Softhane®, tvrdoća 75 Shore A, boja zelena, ne ostavlja trag, ne ostavlja mrlje
- središte kotača: robusno sivo lijevano željezo, s mazalicom od promjera kotača 160 mm, lakirano, boja srebrna

Dodatni detalji:

- serija vilica: stranica 93
- kočnice: stranica 112–113
- serija kotača: stranica 301
- vrste ležajeva: stranica 84–85



5

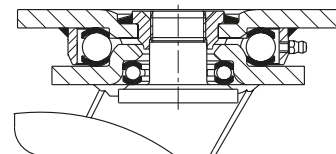

Okretni kotač	Fiksni kotač	Okretni kotač sa kočnicom „stop-top“	Promjer kotača [mm]	Kotač širina [mm]	Nosivost [kg]	Vrsta ležaja	Ukupna visina [mm]	Veličina ploče [mm]	Rupa za vijak razmak [mm]	Rupa za vijak promjer [mm]	Pomak okretnog kotača [mm]
LO-GST 127K	BO-GST 127K	LO-GST 127K-ST	125	50	450	kuglični ležaj	170	140 x 110	105 x 75–80	11	50
LO-GST 150K	BO-GST 150K	LO-GST 150K-ST	150	50	570	kuglični ležaj	200	140 x 110	105 x 75–80	11	55
LO-GST 160K	BO-GST 160K	LO-GST 160K-ST	160	50	600	kuglični ležaj	205	140 x 110	105 x 75–80	11	55
LO-GST 200K	BO-GST 200K	LO-GST 200K-ST	200	50	800	kuglični ležaj	245	140 x 110	105 x 75–80	11	60
LO-GST 202K	BO-GST 202K	LO-GST 202K-ST	200	80	1 100	kuglični ležaj	245	140 x 110	105 x 75–80	11	65
LO-GST 250K	BO-GST 250K	LO-GST 250K-ST	250	60	1 200	kuglični ležaj	295	140 x 110	105 x 75–80	11	70

Izvedbe / opcije



	antistatička izvedba, ne ostavlja trag, boja siva	s kočnicom smjera 4 x 90°	s čeličnom zaštitom za nogu	stopa za oslonac
Tehnički opis na stranici	50	115	116	114
Dodatna oznaka kotača	-AS	-RI4	-FS	FF 125 / 150 / 160 / 200
Dostupno za izvedbe	na zahtjev	promjer kotača 125–200x50 mm	na zahtjev	promjer kotača 125–200 mm

Serijska LS-GST, BS-GST

Sklopovi kotača od zavarenog čelika velike nosivosti, s okretnom glavom velike nosivosti, kotač s gazištem od poliuretana Blickle Softhane®



450–2 250 kg

Vilica kotača: serija LS/BS

- posebno robusna zavarena čelična konstrukcija, pocinčan, žuto pasiviziran, bez Cr6

Okretna vilica kotača:

- aksijalni kuglični ležaj ISO 104 i konični valjkasti ležaj ISO 355 u okretnoj glavi
- stegnut i osiguran zavareni središnji vijak, izuzetno jak
- otporno na prašinu i prskanje
- mazalica

Kotač: serija GST

- gazna površina: visokokvalitetni poliuretanski elastomer Blickle Softhane®, tvrdoća 75 Shore A, boja zelena, ne ostavlja trag, ne ostavlja mrlje
- središte kotača: robusno sivo lijevano željezo, s mazalicom od promjera kotača 160 mm, lakirano, boja srebrna

Dodatni detalji:

- serija vilica: stranica 94
- kočnice: stranica 112–113
- serija kotača: stranica 301
- vrste ležajeva: stranica 84–85

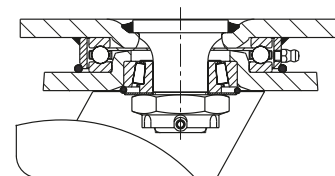

5

Okretni kotač	Fiksni kotač	Okretni kotač sa kočnicom „stop-top“	Promjer kotača [mm]	Kotač širina [mm]	Nosivost [kg]	Vrsta ležaja	Ukupna visina [mm]	Veličina ploče [mm]	Rupa za vijak razmak [mm]	Rupa za vijak promjer [mm]	Pomak okretnog kotača [mm]
LS-GST 127K	BS-GST 127K	LS-GST 127K-ST	125	50	450	kuglični ležaj	170	140 x 110	105 x 75–80	11	50
LS-GST 150K	BS-GST 150K	LS-GST 150K-ST	150	50	570	kuglični ležaj	200	140 x 110	105 x 75–80	11	55
LS-GST 160K	BS-GST 160K	LS-GST 160K-ST	160	50	600	kuglični ležaj	205	140 x 110	105 x 75–80	11	55
LS-GST 200K	BS-GST 200K	LS-GST 200K-ST	200	50	800	kuglični ležaj	245	140 x 110	105 x 75–80	11	60
LS-GST 202K	BS-GST 202K	LS-GST 202K-ST	200	80	1 200	kuglični ležaj	255	175 x 140	140 x 105	14	65
LS-GST 250K	BS-GST 250K	LS-GST 250K-ST	250	60	1 200	kuglični ležaj	305	175 x 140	140 x 105	14	75
LS-GST 252K	BS-GST 252K	LS-GST 252K-ST	250	80	1 400	kuglični ležaj	305	175 x 140	140 x 105	14	75
LS-GST 302K	BS-GST 302K	LS-GST 302K-ST	300	80	1 800	kuglični ležaj	355	175 x 140	140 x 105	14	85
LS-GST 304K	BS-GST 304K		300	100	2 250	kuglični ležaj	370	200 x 160	160 x 120	14	85

Izvedbe / opcije



	antistatička izvedba, ne ostavlja trag, boja siva	s kočnicom smjera 4 x 90°	s čeličnom zaštitom za nogu	stopa za oslonac
Tehnički opis na stranici	50	115	116	114
Dodatna oznaka kotača	-AS	-RI4	-FS	FF 125 / 150 / 160 / 200
Dostupno za izvedbe	na zahtjev	promjer kotača 125–300x80 mm	promjer kotača 125–250 mm	promjer kotača 125–200x50 mm

Seriya LSD-GST, BSD-GST

Sklopovi dvostrukih kotača od zavarenog čelika velike nosivosti, s okretnom glavom velike nosivosti, kotač s gazištem od poliuretana Blickle Softthane®



900–6 000 kg

Vilica kotača: serija LSD/BSD

- posebno robusna zavarena čelična konstrukcija, pocinčan, žuto pasiviziran, bez Cr6

Okretna vilica kotača:

- aksijalni kuglični ležaj ISO 104 i konični valjkasti ležaj ISO 355 u okretnoj glavi
- stegnut i osiguran zavareni središnji vijak, izuzetno jak
- otporno na prašinu i prskanje
- mazalica

Kotač: serija GST

- gazna površina: visokokvalitetni poliuretanski elastomer Blickle Softthane®, tvrdoća 75 Shore A, boja zelena, ne ostavlja trag, ne ostavlja mrlje
- središte kotača: robusno sivo lijevano željezo, s mazalicom od promjera kotača 160 mm, lakirano, boja srebrna

Dodatni detalji:

- serija vilica: stranica 94
- kočnice: stranica 112–113
- serija kotača: stranica 301
- vrste ležajeva: stranica 84–85

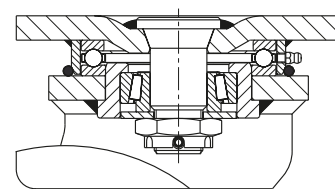

5

Okretni kotač	Fiksni kotač	Promjer kotača [mm]	Kotač širina [mm]	Nosivost [kg]	Vrsta ležaja	Ukupna visina [mm]	Veličina ploče [mm]	Rupa za vijak razmak [mm]	Rupa za vijak promjer [mm]	Pomak okretnog kotača [mm]
LSD-GST 127K	BSD-GST 127K	125	2 x 50	900	kuglični ležaj	185	175 x 140	140 x 105	14	50
LSD-GST 150K-35	BSD-GST 150K-35	150	2 x 50	1 100	kuglični ležaj	215	175 x 140	140 x 105	14	55
LSD-GST 200K-35	BSD-GST 200K-35	200	2 x 50	1 600	kuglični ležaj	260	175 x 140	140 x 105	14	60
LSD-GST 202K	BSD-GST 202K	200	2 x 80	2 400	kuglični ležaj	280	255 x 200	210 x 160	18	60
LSD-GST 250K	BSD-GST 250K	250	2 x 60	2 400	kuglični ležaj	330	255 x 200	210 x 160	18	70
LSD-GST 252K	BSD-GST 252K	250	2 x 80	2 800	kuglični ležaj	330	255 x 200	210 x 160	18	70
LSD-GST 304K		300	2 x 100	4 500	kuglični ležaj	390	255 x 200	210 x 160	18	80
	BSD-GST 304K	300	2 x 100	4 500	kuglični ležaj	390	300 x 200	210 x 160	18	–
LSD-GST 302K	BSD-GST 302K	300	2 x 80	3 600	kuglični ležaj	390	255 x 200	210 x 160	18	80
LSD-GST 404K-42	BSD-GST 404K-42	400	2 x 100	6 000	kuglični ležaj	530	400 x 300	340 x 240	26	125

Fiksni sklopovi kotača: duža strana ploče paralelna s osovinom kotača

Izvedbe / opcije



	antistatička izvedba, ne ostavlja trag, boja siva	s „Radstop” kočnicom kotača	s „Radstop” kočnicom kotača	s kočnicom smjera 4 x 90°	s kočnicom smjera 4 x 90° (umeće se ručno)	s čeličnom zaštitom za nogu
Tehnički opis na stranici	50	113	113	115	115	116
Dodatna oznaka kotača	-AS	-RA	-RAH	-RI4	-RI4H	-FS
Dostupno za izvedbe	na zahtjev	do promjera kotača 200x50 mm na zahtjev	od promjera kotača 200x80 mm na zahtjev	promjer kotača 125–200x50 mm na zahtjev	promjer kotača 200x80–300 mm na zahtjev	na zahtjev

Seriya ALB

**Kotači velike nosivosti
s Blickle Besthane® gazištem od poliuretana,
sa središtem kotača od aluminija**

400–1 250 kg

Tvrdoća gazišta i gume

92 Shore A

Očuvanje poda / glatki rad

dobar

Otpor kotrljanja

odličan

Otpornost na trošenje

odličan



Gazna površina:

- visokokvalitetni poliuretanski elastomer Blickle Besthane®, tvrdoća 92 Shore A
- vrla nizak otpor kotrljanja
- visoka dinamička nosivost**
- visoka otpornost na trošenje
- visoka otpornost na rezanje i trganje
- boja smeđa, ne ostavlja trag, ne ostavlja mrlje
- odlična kemijska veza sa središtem kotača

Središte kotača:

- lijevani aluminij

Ostale karakteristike:

- visoka kemijska otpornost na mnoge agresivne tvari
- radna temperatura: -20 °C do +70 °C, privremeno do +90 °C, smanjena nosivost iznad +40 °C

Dodatni detalji:

- serija kotača: stranica 67
- gazna površina: stranica 56
- vrste ležajeva: stranica 84–85
- kemijska otpornost: stranica 51

Kotači	Promjer kotača (D) [mm]	Kotač širina (T2) [mm]	Nosivost pri 4 km/h [kg]	Nosivost pri 10 km/h [kg]	Nosivost pri 16 km/h [kg]	Vrsta ležaja	Promjer provrta osovine (d) [mm]	Širina glavčine (T1) [mm]
ALB 101/15K *	100	40	400	–	–	kuglični ležaj	15	40
ALB 125/15K	125	40	550	–	–	kuglični ležaj	15	45
ALB 150/20K	150	50	650	320	240	kuglični ležaj	20	60
ALB 152/20K *	150	54	900	450	310	kuglični ležaj	20	60
ALB 160/20K	160	50	750	370	280	kuglični ležaj	20	60
ALB 162/20K *	160	50	950	470	330	kuglični ležaj	20	60
ALB 181/20K	180	44	650	320	240	kuglični ležaj	20	44
ALB 200/20K	200	50	800	400	300	kuglični ležaj	20	60
ALB 202/20K *	200	50	1 000	500	350	kuglični ležaj	20	60
ALB 250/25K	250	60	1 000	500	350	kuglični ležaj	25	70
ALB 252/25K *	250	60	1 250	620	430	kuglični ležaj	25	70

* Sa središtem kotača velike nosivosti, ojačana konstrukcija

5

Izvedbe / opcije

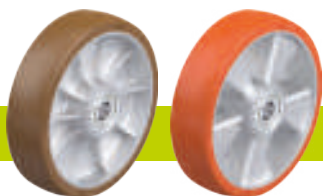

izvedba sa središtem kotača velike nosivosti, ojačana konstrukcija

ostale tvrdoće po Shoreu i specijalne boje

Tehnički opis na stranici

Dodatna oznaka kotača

Dostupno za izvedbe

na zahtjev

kuglični ležaj

ojačana
konstrukcija

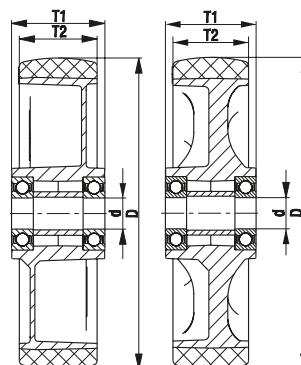

Serija L-ALB, B-ALB, BH-ALB

Sklopovi kotača od prešanog čelika, izvedba srednje nosivosti, s prirubnicom, kotač s gazištem od poliuretana Blickle Besthane®



250–500 kg

Vilica kotača: serija L/B/BH

- prešani čelik, pocinčan, plavo pasiviziran, bez Cr6

Okretna vilica kotača:

- dvostruki kuglični ležaj u okretnoj glavi
- jak središnji vijak (od promjera kotača 150 mm)
- brtva okretno glave
- minimalna zračnost okretno glave, glatko kotrljanje i produljeni vijek trajanja zahvaljujući posebnom dinamičnom Blickle postupku zakivanja

Kotač: serija ALB

- gazna površina: visokokvalitetni poliuretanski elastomer Blickle Besthane®, tvrdoća 92 Shore A, boja smeđa, ne ostavlja trag, ne ostavlja mrlje
- središte kotača: lijevani aluminij, boja srebrnosaiva

Dodatni detalji:

- serija vilica: stranica 91
- kočnice: stranica 112–113
- serija kotača: stranica 307
- vrste ležajeva: stranica 84–85



5

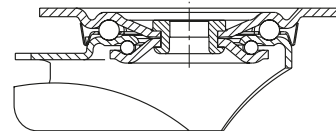

Okretni kotač	Fiksni kotač	Okretni kotač sa kočnicom „stop-fix“	Promjer kotača [mm]	Kotač širina [mm]	Nosivost [kg]	Vrsta ležaja	Ukupna visina [mm]	Veličina ploče [mm]	Rupa za vijak razmak [mm]	Rupa za vijak promjer [mm]	Pomak okretnog kotača [mm]
L-ALB 101K	B-ALB 101K	L-ALB 101K-FI	100	40	250	kuglični ležaj	125	100 x 85	80 x 60	9	35
L-ALB 125K	B-ALB 125K	L-ALB 125K-FI	125	40	250	kuglični ležaj	150	100 x 85	80 x 60	9	38
L-ALB 150K	B-ALB 150K	L-ALB 150K-FI	150	50	400	kuglični ležaj	190	140 x 110	105 x 75–80	11	60
L-ALB 160K	B-ALB 160K	L-ALB 160K-FI	160	50	400	kuglični ležaj	195	140 x 110	105 x 75–80	11	60
L-ALB 200K	B-ALB 200K	L-ALB 200K-FI	200	50	400	kuglični ležaj	235	140 x 110	105 x 75–80	11	65
L-ALB 250K-3	BH-ALB 250K	*	250	60	500	kuglični ležaj	295	140 x 110	105 x 75–80	11	77

* „stop-top“ izvedba kočnice, pogledajte izvedbe / opcije

Izvedbe / opcije



	kočnica „stop-top“	sa sustavom središnjeg zaključavanja „central-stop“	kočnica smjera (zasebno) 1 x 360°	kočnica smjera (zasebno) 1 x 360°	s čeličnom zaštitom za nogu
Tehnički opis na stranici	112	113	115	115	116
Dodatna oznaka kotača	-ST	-CS11	RI-03.01	RI-05.03	-FS
Dostupno za izvedbe	sve	promjer kotača 160–200 mm	promjer kotača 100–125 mm**	promjer kotača 150–200 mm**	sve

** Samo za okretno sklopove kotača bez kočnice ili okretni sklop kotača s kočnicom „stop-top“ i „central-stop“ na zahtjev

Seriya LK-ALB, BK-ALB, BH-ALB

Sklopovi kotača od prešanog čelika, izvedba velike nosivosti, s prirubnicom, kotač s gazištem od poliuretana Blickle Besthane®



350–600 kg

Vilica kotača: serija LK/BK/BH

- jaki prešani čelik, pocinčan, plavo pasiviziran, bez Cr6

Okretna vilica kotača:

- dvostruki kuglični ležaj u okretnoj glavi
- jak središnji vijak (od promjera kotača 125x50 mm)
- brtva okretno glave
- minimalna zračnost okretno glave, glatko kotrljanje i produljeni vijek trajanja zahvaljujući posebnom dinamičnom Blickle postupku zakivanja

Kotač: serija ALB

- gazna površina: visokokvalitetni poliuretanski elastomer Blickle Besthane®, tvrdoća 92 Shore A, boja smeđa, ne ostavlja mrlje
- središte kotača: lijevani aluminij, boja srebrnosaiva

Dodatni detalji:

- serija vilica: stranica 92
- kočnice: stranica 112–113
- serija kotača: stranica 307
- vrste ležajeva: stranica 84–85

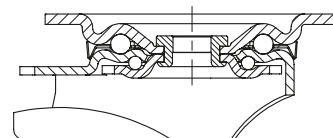

5

Okretni kotač	Fiksni kotač	Okretni kotač sa kočnicom „stop-fix”	Promjer kotača [mm]	Kotač širina [mm]	Nosivost [kg]	Vrsta ležaja	Ukupna visina [mm]	Veličina ploče [mm]	Rupa za vijak razmak [mm]	Rupa za vijak promjer [mm]	Pomak okretnog kotača [mm]
LK-ALB 101K-1	BK-ALB 101K-1	LK-ALB 101K-1-FI	100	40	350	kuglični ležaj	130	100 x 85	80 x 60	9	45
LK-ALB 101K-3	BK-ALB 101K-3	LK-ALB 101K-3-FI	100	40	350	kuglični ležaj	130	140 x 110	105 x 75–80	11	45
LK-ALB 125K-1	BK-ALB 125K-1	LK-ALB 125K-1-FI	125	40	350	kuglični ležaj	155	100 x 85	80 x 60	9	48
LK-ALB 125K-3	BK-ALB 125K-3	LK-ALB 125K-3-FI	125	40	350	kuglični ležaj	155	140 x 110	105 x 75–80	11	48
LK-ALB 150K	BH-ALB 150K	LK-ALB 150K-FI	150	50	600	kuglični ležaj	197	140 x 110	105 x 75–80	11	60
LK-ALB 160K	BH-ALB 160K	LK-ALB 160K-FI	160	50	600	kuglični ležaj	202	140 x 110	105 x 75–80	11	60
LK-ALB 200K	BH-ALB 200K	LK-ALB 200K-FI	200	50	600	kuglični ležaj	245	140 x 110	105 x 75–80	11	62

Izvedbe / opcije



	kočnica „stop-top”	s kočnicom „ideal-stop” ukupne visine +17 mm	s kočnicom smjera (zasebno) 1 x 360°	s čeličnom zaštitom za nogu
Tehnički opis na stranici	112	112	115	116
Dodatna oznaka kotača	-ST	-IS	pogledajte **	-FS
Dostupno za izvedbe	sve	promjer kotača 160+200 mm*	za promjer kotača i dimenzije ploča, pogledajte**	na zahtjev

* Sintetička prilagodna ploča za reguliranje ukupne visine okretnih i fiksnih kotača bez kočnice „ideal stop”: šifra proizvoda AP3-17

** RI-05.01 za promjer kotača 100–125 mm sa pločom 100x85 mm, RI-03.03 za promjer kotača 100–125 mm sa pločom 140x110 mm, RI-05.03 za promjer kotača 150–200 mm (Samo za okretno sklopove kotača bez kočnice ili okretni sklop kotača sa „stop-top” kočnicom na zahtjev)

Seriya LH-ALB, BH-ALB

Sklopovi kotača od prešanog čelika, izvedba velike nosivosti, s pribudnicom, kotač s gazištem od poliuretana Blickle Besthane®



400–900 kg

Vilica kotača: serija LH/BH

- jaki prešani čelik, pocinčan, plavo pasiviziran, bez Cr6

- vilica i pribudnica velike nosivosti

Okretna vilica kotača:

- dvostruki kuglični ležaj u okretnoj glavi
- središnji vijak stegnut i osiguran, izuzetno jak
- posebno otporan na udarce zbog **četiri posebno oblikovana, očvršćena ležišta ležaja**

Kotač: serija ALB

- gazna površina: visokokvalitetni poliuretanski elastomer Blickle Besthane®, tvrdoća 92 Shore A, boja smeđa, ne ostavlja trag, ne ostavlja mrlje
- središte kotača: lijevani aluminij, boja srebrnosiva

Dodatni detalji:

- serija vilica: stranica 92
- kočnice: stranica 112–113
- serija kotača: stranica 307
- vrste ležajeva: stranica 84–85



5

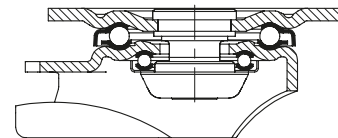

Okretni kotač	Fiksni kotač	Okretni kotač sa kočnicom „stop-fix“	Promjer kotača [mm]	Kotač širina [mm]	Nosivost [kg]	Vrsta ležaja	Ukupna visina [mm]	Veličina ploče [mm]	Rupa za vijak razmak [mm]	Rupa za vijak promjer [mm]	Pomak okretnog kotača [mm]
LH-ALB 101K-1 *	BH-ALB 101K-1 *	LH-ALB 101K-1-FI *	100	40	400	kuglični ležaj	140	100 x 85	80 x 60	9	45
LH-ALB 101K-3 *	BH-ALB 101K-3 *	LH-ALB 101K-3-FI *	100	40	400	kuglični ležaj	140	140 x 110	105 x 75–80	11	45
LH-ALB 125K-1	BH-ALB 125K-1	LH-ALB 125K-1-FI	125	40	550	kuglični ležaj	165	100 x 85	80 x 60	9	45
LH-ALB 125K-3	BH-ALB 125K-3	LH-ALB 125K-3-FI	125	40	550	kuglični ležaj	165	140 x 110	105 x 75–80	11	45
LH-ALB 150K	BH-ALB 150K	LH-ALB 150K-FI	150	50	650	kuglični ležaj	197	140 x 110	105 x 75–80	11	65
LH-ALB 152K *	BH-ALB 152K *	LH-ALB 152K-FI *	150	54	900	kuglični ležaj	197	140 x 110	105 x 75–80	11	65
LH-ALB 160K	BH-ALB 160K	LH-ALB 160K-FI	160	50	750	kuglični ležaj	202	140 x 110	105 x 75–80	11	65
LH-ALB 162K *	BH-ALB 162K *	LH-ALB 162K-FI *	160	50	900	kuglični ležaj	202	140 x 110	105 x 75–80	11	65
LH-ALB 200K	BH-ALB 200K	LH-ALB 200K-FI	200	50	800	kuglični ležaj	245	140 x 110	105 x 75–80	11	70
LH-ALB 202K *	BH-ALB 202K *	LH-ALB 202K-FI *	200	50	900	kuglični ležaj	245	140 x 110	105 x 75–80	11	70
LH-ALB 250K	BH-ALB 250K	**	250	60	900	kuglični ležaj	295	140 x 110	105 x 75–80	11	82
LH-ALB 252K *	BH-ALB 252K *	**	250	60	900	kuglični ležaj	295	140 x 110	105 x 75–80	11	82

* Izvedba kotača velike nosivosti

** „stop-top“ izvedba kočnice, pogledajte izvedbe / opcije

Izvedbe / opcije



	izvedba sa središtem kotača velike nosivosti, ojačana konstrukcija	kočnica „stop-top“	s sustavom središnjeg zaključavanja „central-stop“	s kočnicom „ideal-stop“ ukupne visine +17 mm	s kočnicom smjera (zasebno) 1 x 360°	s čeličnom zaštitom za nogu	stopa za oslonac
Tehnički opis na stranici		112	113	112	115	116	114
Dodatna oznaka kotača		-ST	-CS13	-IS	pogledajte ****	-FS	FF 125 / 150 / 160 / 200
Dostupno za izvedbe		sve	promjer kotača 160–200 mm	promjer kotača 160–200 mm***	za promjer kotača i dimenzije ploča, pogledajte****	sve	promjer kotača 125, 150, 160, 200 mm

*** Sintetička prilagodna ploča za reguliranje ukupne visine okretnih i fiksnih kotača bez kočnice „ideal stop“: šifra proizvoda AP3-17

**** RI-04.01 za promjer kotača 100–125 mm sa pločom 100x85 mm, RI-04.03 za promjer kotača 100–125x40 mm sa pločom 140x110 mm, RI-05.03 za promjer kotača 125x54–200 mm (Samo za okretna sklopove kotača bez kočnice ili okretni sklop kotača s kočnicom „stop-top“ i „central-stop“ na zahtjev)

Serija LHD-ALB, BOD-ALB

Sklopovi dvostrukih kotača od prešanog čelika, izvedba velike nosivosti, s prirubnicom, kotač s gazištem od poliuretana Blickle Besthane®



720–900 kg

Vilica kotača: serija LHD/BOD

- jaki prešani čelik, pocinčan, plavo pasiviziran, bez Cr6 (fiksna vilica: čvrsta konstrukcija od zavarenog čelika)

- vilica i prirubnica velike nosivosti

Okretna vilica kotača:

- dvostruki kuglični ležaj u okretnoj glavi
- središnji vijak stegnut i osiguran, izuzetno jak
- posebno otporan na udarce zbog četiri posebno oblikovana, očvršćena ležišta ležaja

Kotač: serija ALB

- gazna površina: visokokvalitetni poliuretanski elastomer Blickle Besthane®, tvrdoća 92 Shore A, boja smeđa, ne ostavlja trag, ne ostavlja mrlje
- središte kotača: lijevani aluminiij, boja srebrnosiva

Dodatni detalji:

- serija vilica: stranica 93
- serija kotača: stranica 307
- vrste ležajeva: stranica 84–85

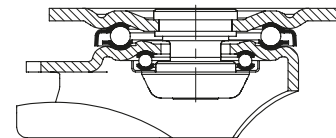

5

Okretni kotač	Fiksni kotač	Promjer kotača [mm]	Kotač širina [mm]	Nosivost [kg]	Vrsta ležaja	Ukupna visina [mm]	Veličina ploče [mm]	Rupa za vijak razmak [mm]	Rupa za vijak promjer [mm]	Pomak okretnog kotača [mm]
LHD-ALB 101K *	BOD-ALB 101K *	100	2 x 40	720	kuglični ležaj	145	140 x 110	105 x 75–80	11	45
LHD-ALB 125K	BOD-ALB 125K	125	2 x 40	900	kuglični ležaj	170	140 x 110	105 x 75–80	11	50
LHD-ALB 181K	BOD-ALB 181K	180	2 x 44	800	kuglični ležaj	235	140 x 110	105 x 75–80	11	65

* Izvedba kotača velike nosivosti

Fiksni sklopovi kotača: duža strana ploče paralelna s osovinom kotača

Izvedbe / opcije



stopa za oslonac	
Tehnički opis na stranici	114
Dodatna oznaka kotača	FF 100-1 / FF 125-1 / FF 200
Dostupno za izvedbe	sve**

** FF 200 prikladno za LHD-...promjer kotača 180 mm

Seriya VSB, GB, promjer kotača 80–200 mm

**Kotači velike nosivosti
s Blickle Besthane® gaznom površinom od poliuretana,
sa središtem kotača od čelika ili lijevanog željeza**



450–1 600 kg

Tvrdoća gazišta i gume



92 Shore A

Očuvanje poda / glatki rad



doobar

Otpor kotrljanja



odličan

Otpornost na trošenje



odličan



Gazna površina:

- visokokvalitetni poliuretanski elastomer Blickle Besthane®, tvrdoća 92 Shore A
- vrla nizak otpor kotrljanja
- visoka dinamička nosivost**
- visoka otpornost na trošenje
- visoka otpornost na rezanje i trganje
- boja smeđa, ne ostavlja trag, ne ostavlja mrlje
- odlična kemijska veza sa središtem kotača

Središte kotača:

- serija VSB: čelik
- serija GB: robusno sivo lijevano željezo, s mazalicom od promjera kotača 150 mm, lakirano, boja srebrna

Ostale karakteristike:

- visoka kemijska otpornost na mnoge agresivne tvari
- radna temperatura: -20 °C do +70 °C, privremeno do +90 °C, smanjena nosivost iznad +40 °C

Dodatni detalji:

- serija kotača: stranica 67
- gazna površina: stranica 56
- vrste ležajeva: stranica 84–85
- kemijska otpornost: stranica 51

Kotači	Promjer kotača (D) [mm]	Kotač širina (T2) [mm]	Nosivost pri 4 km/h [kg]	Nosivost pri 10 km/h [kg]	Nosivost pri 16 km/h [kg]	Vrsta ležaja	Promjer provrta osovine (d) [mm]	Širina glavčine (T1) [mm]
VSB 82/20K	80	70	500	–	–	kuglični ležaj	20	70
GB 100/15K	100	40	450	–	–	kuglični ležaj	15	40
GB 101/20-50K	100	50	600	–	–	kuglični ležaj	20	50
GB 101/20K	100	50	600	–	–	kuglični ležaj	20	60
GB 125/15K	125	40	550	–	–	kuglični ležaj	15	45
GB 128/20K	125	60	850	590	340	kuglični ležaj	20	60
GB 140/20K	140	54	900	630	360	kuglični ležaj	20	60
GB 150/20-50K	150	50	800	560	320	kuglični ležaj	20	50
GB 150/20K	150	50	800	560	320	kuglični ležaj	20	60
GB 152/20K	150	60	950	660	380	kuglični ležaj	20	60
GB 152/25K	150	60	950	660	380	kuglični ležaj	25	60
GB 154/25K	150	80	1 200	840	480	kuglični ležaj	25	80
GB 160/20K	160	50	800	560	320	kuglični ležaj	20	60
GB 160/25K	160	50	800	560	320	kuglični ležaj	25	60
GB 180/20K	180	50	1 000	700	400	kuglični ležaj	20	60
GB 180/25K	180	50	1 000	700	400	kuglični ležaj	25	60
GB 182/25K	180	65	1 100	770	440	kuglični ležaj	25	75
GB 184/25K	180	80	1 400	980	560	kuglični ležaj	25	80
GB 200/20K	200	50	1 000	700	400	kuglični ležaj	20	60
GB 200/25K	200	50	1 000	700	400	kuglični ležaj	25	60
GB 201/25K	200	60	1 400	980	560	kuglični ležaj	25	60
GB 202/25K	200	80	1 600	1 100	640	kuglični ležaj	25	90
GB 202/30K	200	80	1 600	1 100	640	kuglični ležaj	30	90
GB 202/35K	200	80	1 600	1 100	640	kuglični ležaj	35	90

Izuzetno povećana nosivost moguća je za aplikacije bez prepreka.
Za ostale promjere kotača, pogledajte sljedeću stranicu

Izvedbe / opcije



	otporno na upijanje vode, sa središtem kotača od lijevanog poliamida	pogonski kotači s utorom za klin	kotači s glavčinom s prirubnicom	električno provodna izvedba, ne ostavlja trag	ostale tvrdoće po Shoreu i specijalne boje
Tehnički opis na stranici	56	76	78	50	
Dodatna oznaka kotača	serija GSP0B	serija GBN	serija GBA	-ELS	
Dostupno za izvedbe	na zahtjev	pogledajte 544–545	pogledajte 552	na zahtjev	na zahtjev

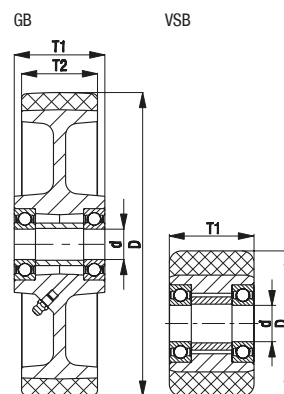

Serija GB, promjer kotača 250–1 000 mm

Kotači velike nosivosti s Blickle Besthane® gazištem od poliuretana, sa središtem kotača od lijevanog željeza

1 250–30 000 kg

Tvrdoća gazišta i gume

92 Shore A

Očuvanje poda / glatki rad

dobar

Otpor kotrljanja

odličan

Otpornost na trošenje

odličan



Gazna površina:

- visokokvalitetni poliuretanski elastomer Blickle Besthane®, tvrdoća 92 Shore A
- vrla nizak otpor kotrljanja
- visoka dinamička nosivost**
- visoka otpornost na trošenje
- visoka otpornost na rezanje i trganje
- boja smeđa, ne ostavlja trag, ne ostavlja mrlje
- odlična kemijska veza sa središtem kotača

Središte kotača:

- robustno sivo lijevano željezo
- sa mazalicom
- lakirano, boja srebrna

Ostale karakteristike:

- visoka kemijska otpornost na mnoge agresivne tvari
- radna temperatura: -20 °C do +70 °C, privremeno do +90 °C, smanjena nosivost iznad +40 °C

Dodatni detalji:

- serija kotača: stranica 67
- gazna površina: stranica 56
- vrste ležajeva: stranica 84–85
- kemijska otpornost: stranica 51

Kotači	Promjer kotača (D) [mm]	Kotač širina (T2) [mm]	Nosivost pri 4 km/h [kg]	Nosivost pri 10 km/h [kg]	Nosivost pri 16 km/h [kg]	Vrsta ležaja	Promjer provrta osovine (d) [mm]	Širina glavčine (T1) [mm]
GB 251/25K	250	50	1 250	870	500	kuglični ležaj	25	60
GB 251/30K	250	50	1 250	870	500	kuglični ležaj	30	60
GB 250/25K	250	60	1 500	1 050	600	kuglični ležaj	25	70
GB 250/30K	250	60	1 500	1 050	600	kuglični ležaj	30	70
GB 250/30K-01	250	60	1 750	1 200	700	kuglični ležaj	30	70
GB 250/35K	250	60	1 500	1 050	600	kuglični ležaj	35	70
GB 252/25K	250	80	1 800	1 250	720	kuglični ležaj	25	90
GB 252/30K	250	80	2 200	1 550	880	kuglični ležaj	30	90
GB 253/35K	250	100	2 650	1 850	1 050	kuglični ležaj	35	100
GB 254/40K	250	130	3 150	2 200	1 250	kuglični ležaj	40	140
GB 300/30K	300	60	1 800	1 250	720	kuglični ležaj	30	70
GB 302/30K	300	80	2 400	1 650	960	kuglični ležaj	30	90
GB 302/35K	300	80	2 400	1 650	960	kuglični ležaj	35	90
GB 304/35K	300	100	3 000	2 100	1 200	kuglični ležaj	35	120
GB 306/50K	300	140	3 700	2 600	1 500	kuglični ležaj	50	140
GB 360/40K	360	75	2 500	1 750	1 000	kuglični ležaj	40	90
GB 362/40K	360	80	3 000	2 100	1 200	kuglični ležaj	40	90
GB 363/40K	360	100	3 600	2 500	1 450	kuglični ležaj	40	100
GB 364/40K	360	120	3 800	2 650	1 500	kuglični ležaj	40	120
GB 402/40K	400	80	3 000	2 100	1 200	kuglični ležaj	40	90
GB 404/40K	400	100	3 800	2 650	1 500	kuglični ležaj	40	120
GB 406/50K	400	125	5 000	3 500	2 000	kuglični ležaj	50	125
GB 408/50K	400	150	5 700	4 000	2 250	kuglični ležaj	50	150
GB 500/50K	500	100	5 000	3 500	2 000	kuglični ležaj	50	100
GB 504/60K	500	150	7 500	5 250	3 000	kuglični ležaj	60	150
GB 506/80K	500	200	10 000	7 000	4 000	kuglični ležaj	80	200
GB 602/80K	600	150	9 000	6 300	3 600	kuglični ležaj	80	150
GB 604/80K	600	200	12 000	8 400	4 800	kuglični ležaj	80	200
GB 750/120K	750	200	15 000	10 500	6 000	kuglični ležaj	120	200
GB 1000/160PR	1 000	300	30 000	21 000	12 000	samonamjestivi valjkasti ležaj	160	330

Izuzetno povećana nosivost moguća je za aplikacije bez prepreka.
Ostale dimenzije dostupne na zahtjev



Izvedbe / opcije

	otporno na upijanje vode, sa središtem kotača od lijevanog poliamida	pogonski kotači s utorom za klin	kotači s glavčinom s prirubnicom	električno provodna izvedba, ne ostavlja trag	ostale tvrdoće po Shoreu i specijalne boje
Tehnički opis na stranici	56	76	78	50	
Dodatna oznaka kotača	serija GSP0B	serija GBN	serija GBA	-ELS	
Dostupno za izvedbe	na zahtjev	pogledajte 544–545	pogledajte 552	do promjera kotača 300 mm na zahtjev	na zahtjev

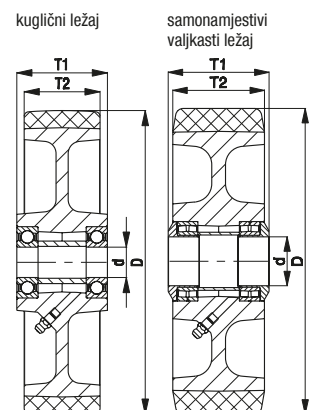

Seriya LH-VSB, LH-GB, BH-GB

Sklopovi kotača od prešanog čelika, izvedba velike nosivosti, s pribudnicom, kotač s gazištem od poliuretana Blickle Besthane®



450–900 kg

Vilica kotača: serija LH/BH

- jaki prešani čelik, pocinčan, plavo pasiviziran, bez Cr6

- vilica i pribudnica velike nosivosti

Okretna vilica kotača:

- dvostruki kuglični ležaj u okretnoj glavi
- središnji vijak stegnut i osiguran, izuzetno jak
- posebno otporan na udarce zbog **četiri posebno oblikovana, očvršćena ležišta ležaja**

Kotač: serija VSB/GB

- gazna površina: visokokvalitetni poliuretanski elastomer Blickle Besthane®, tvrdoća 92 Shore A, boja smeđa, ne ostavlja mrlje

Središte kotača:

- serija VSB: čelik
- serija GB: robustno sivo lijevano željezo, s mazalicom od promjera kotača 150 mm, lakirano, boja srebrna

Dodatni detalji:

- serija vilica: stranica 92
- kočnice: stranica 112–113
- serija kotača: stranica 312–313
- vrste ležajeva: stranica 84–85



5

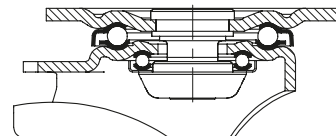

Okretni kotač	Fiksni kotač	Okretni kotač sa kočnicom „stop-fix“	Promjer kotača [mm]	Kotač širina [mm]	Nosivost [kg]	Vrsta ležaja	Ukupna visina [mm]	Veličina ploče [mm]	Rupa za vijak razmak [mm]	Rupa za vijak promjer [mm]	Pomak okretnog kotača [mm]
LH-VSB 82K			80	70	500	kuglični ležaj	112	100 x 85	80 x 60	9	45
LH-GB 100K-1	BH-GB 100K-1	LH-GB 100K-1-FI	100	40	450	kuglični ležaj	140	100 x 85	80 x 60	9	45
LH-GB 100K-3	BH-GB 100K-3	LH-GB 100K-3-FI	100	40	450	kuglični ležaj	140	140 x 110	105 x 75–80	11	45
LH-GB 125K-1	BH-GB 125K-1	LH-GB 125K-1-FI	125	40	550	kuglični ležaj	165	100 x 85	80 x 60	9	45
LH-GB 125K-3	BH-GB 125K-3	LH-GB 125K-3-FI	125	40	550	kuglični ležaj	165	140 x 110	105 x 75–80	11	45
LH-GB 128K	BH-GB 128K	LH-GB 128K-FI	125	60	850	kuglični ležaj	170	140 x 110	105 x 75–80	11	55
LH-GB 150K	BH-GB 150K	LH-GB 150K-FI	150	50	800	kuglični ležaj	197	140 x 110	105 x 75–80	11	65
LH-GB 160K	BH-GB 160K	LH-GB 160K-FI	160	50	800	kuglični ležaj	202	140 x 110	105 x 75–80	11	65
LH-GB 180K	BH-GB 180K	LH-GB 180K-FI	180	50	900	kuglični ležaj	223	140 x 110	105 x 75–80	11	65
LH-GB 200K	BH-GB 200K	LH-GB 200K-FI	200	50	900	kuglični ležaj	245	140 x 110	105 x 75–80	11	70
LH-GB 202K	BO-GB 202K *	**	200	80	800	kuglični ležaj	245	140 x 110	105 x 75–80	11	70
LH-GB 250K	BH-GB 250K	**	250	60	900	kuglični ležaj	295	140 x 110	105 x 75–80	11	82

* Konstrukcija od zavarenog čelika

** „stop-top“ izvedba kočnice, pogledajte izvedbe / opcije

Izvedbe / opcije***



	otporno na upijanje vode, sa središtem kotača od lijevanog poliamida	električno provodna izvedba, ne ostavlja trag	kočnica „stop-top“	sa sustavom središnjeg zaključavanja „central-stop“	s kočnicom „ideal-stop“ ukupne visine +17 mm	s kočnicom smjera (zasebno) 1 x 360°	stopa za oslonac
Tehnički opis na stranici	56	50	112	113	112	115	114
Dodatna oznaka kotača	serija GSPOB	-ELS	-ST	-CS13	-IS	pogledajte *****	FF 125 / 150 / 160 / 200
Dostupno za izvedbe	na zahtjev	na zahtjev	promjer kotača 100–250 mm	promjer kotača 160+200x50 mm	promjer kotača 160+200 mm****	za Ø-kotača i dimenzije ploča, pogledajte*****	promjer kotača 125x60, 150, 160, 200 mm

*** **Dodatne izvedbe / opcije:** s čeličnom zaštitom za nogu (-FS), dostupno za promjer kotača 100–250 mm

**** Sintetička prilagodna ploča za reguliranje ukupne visine okretnih i fiksnih kotača bez kočnice „ideal stop“: šifra proizvoda AP3-17

***** **RI-04.01** za promjer kotača 100–125 mm sa pločom 100x85 mm, **RI-04.03** za promjer kotača 100–125x40 mm sa pločom 140x110 mm, **RI-05.03** za promjer kotača 125x60–200x50 mm (Samo za okretnne sklopove kotača bez kočnice ili okretni sklop kotača s kočnicom „stop-top“ i „central-stop“ na zahtjev)

Seriya LUH-GB, BH-GB

Sklopovi kotača od prešanog čelika, izvedba velike nosivosti, zatvoreni, s pribudnicom, kotač s gazištem od poliuretana Blickle Besthane®



800–1 000 kg

Vilica kotača: serija LUH/BH

- jaki prešani čelik, pocinčan, plavo pasiviziran, bez Cr6

Okretna vilica kotača:

- kuglični ležaj u četiri točke za ekstremno velika opterećenja
- zatvorena i zabrtvljena okretna glava
- posebno otporan na udarce zbog **posebno oblikovanih, očvršćenih ležišta ležaja**

Kotač: serija GB

- gazna površina: visokokvalitetni poliuretanski elastomer Blickle Besthane®, tvrdoća 92 Shore A, boja smeđa, ne ostavlja trag, ne ostavlja mrlje
- središte kotača: robusno sivo lijevano željezo, s mazalicom od promjera kotača 150 mm, lakirano, boja srebrna

Dodatni detalji:

- serija vilica: stranica 93
- kočnice: stranica 112–113
- serija kotača: stranica 312
- vrste ležajeva: stranica 84–85

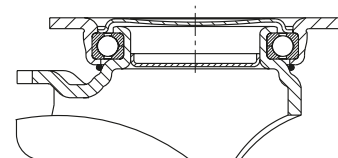

5

Okretni kotač	Fiksni kotač	Okretni kotač sa kočnicom „stop-fix“	Promjer kotača [mm]	Kotač širina [mm]	Nosivost [kg]	Vrsta ležaja	Ukupna visina [mm]	Veličina ploče [mm]	Rupa za vijak razmak [mm]	Rupa za vijak promjer [mm]	Pomak okretnog kotača [mm]
LUH-GB 128K	BH-GB 128K	LUH-GB 128K-FI	125	60	850	kuglični ležaj	170	140 x 110	105 x 75–80	11	55
LUH-GB 150K	BH-GB 150K	LUH-GB 150K-FI	150	50	800	kuglični ležaj	197	140 x 110	105 x 75–80	11	61
LUH-GB 160K	BH-GB 160K	LUH-GB 160K-FI	160	50	800	kuglični ležaj	202	140 x 110	105 x 75–80	11	61
LUH-GB 200K	BH-GB 200K	LUH-GB 200K-FI	200	50	1 000	kuglični ležaj	245	140 x 110	105 x 75–80	11	63

Izvedbe / opcije



	otporno na upijanje vode, sa središtem kotača od lijevanog poliamida	električno provodna izvedba, ne ostavlja trag	kočnica smjera (zasebno) 1 x 360°	s čeličnom zaštitom za nogu
Tehnički opis na stranici	56	50	115	116
Dodatna oznaka kotača	serija GSP0B	-ELS	RI-05.03	-FS
Dostupno za izvedbe	na zahtjev	na zahtjev	sve*	na zahtjev

* Samo za okretnne sklopove kotača bez kočnice

Serijska LS-G, BS-GB

Sklopovi kotača od zavarenog čelika velike nosivosti, s okretnom glavom velike nosivosti, korač s gazištem od poliuretana Blickle Besthane®



800–12 000 kg

Vilica kotača: serija LS/BS

- posebno robusna zavarena čelična konstrukcija, pocinčan, žuto pasiviziran, bez Cr6

Okretna vilica kotača:

- aksijalni kuglični ležaj ISO 104 i konični valjkasti ležaj ISO 355 u okretnoj glavi
- stegnut i osiguran zavareni središnji vijak, izuzetno jak
- otporno na prašinu i prskanje
- mazalica

Korač: serija GB

- gazna površina: visokokvalitetni poliuretanski elastomer Blickle Besthane®, tvrdoća 92 Shore A, boja smeđa, ne ostavlja trag, ne ostavlja mrlje
- središte korača: robusno sivo lijevano željezo, s mazalicom od promjera korača 150 mm, lakirano, boja srebrna

Dodatni detalji:

- serija vilica: stranica 94
- kočnice: stranica 112–113
- serija korača: stranica 312–313
- vrste ležajeva: stranica 84–85



5

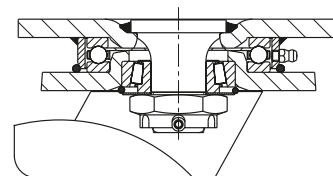

Okretni korač	Fiksni korač	Okretni korač sa kočnicom „stop-top“	Promjer korača [mm]	Korač širina [mm]	Nosivost [kg]	Vrsta ležaja	Ukupna visina [mm]	Veličina ploče [mm]	Rupa za vijak razmak [mm]	Rupa za vijak promjer [mm]	Pomak okretnog korača [mm]
LS-GB 128K	BS-GB 128K	LS-GB 128K-ST	125	60	850	kuglični ležaj	170	140 x 110	105 x 75–80	11	50
LS-GB 150K	BS-GB 150K	LS-GB 150K-ST	150	50	800	kuglični ležaj	200	140 x 110	105 x 75–80	11	55
LS-GB 152K	BS-GB 152K	LS-GB 152K-ST	150	60	950	kuglični ležaj	200	140 x 110	105 x 75–80	11	55
LS-GB 154K	BS-GB 154K	LS-GB 154K-ST	150	80	1 200	kuglični ležaj	205	175 x 140	140 x 105	14	65
LS-GB 160K	BS-GB 160K	LS-GB 160K-ST	160	50	800	kuglični ležaj	205	140 x 110	105 x 75–80	11	55
LS-GB 200K	BS-GB 200K	LS-GB 200K-ST	200	50	1 000	kuglični ležaj	245	140 x 110	105 x 75–80	11	60
LS-GB 202K	BS-GB 202K	LS-GB 202K-ST	200	80	1 600	kuglični ležaj	255	175 x 140	140 x 105	14	65
LS-GB 250K	BS-GB 250K	LS-GB 250K-ST	250	60	1 500	kuglični ležaj	305	175 x 140	140 x 105	14	75
LS-GB 252K	BS-GB 252K	LS-GB 252K-ST	250	80	1 800	kuglični ležaj	305	175 x 140	140 x 105	14	75
LS-GB 300K	BS-GB 300K	LS-GB 300K-ST	300	60	1 800	kuglični ležaj	355	175 x 140	140 x 105	14	85
LS-GB 302K	BS-GB 302K	LS-GB 302K-ST	300	80	2 400	kuglični ležaj	355	175 x 140	140 x 105	14	85
LS-GB 304K	BS-GB 304K	*	300	100	3 000	kuglični ležaj	370	200 x 160	160 x 120	14	85
LS-GB 360K	BS-GB 360K	*	360	75	2 500	kuglični ležaj	430	200 x 160	160 x 120	14	100
LS-GB 364K	BS-GB 364K	*	360	120	3 800	kuglični ležaj	430	255 x 200	210 x 160	18	100
LS-GB 402K	BS-GB 402K	*	400	80	3 000	kuglični ležaj	470	200 x 160	160 x 120	14	100
LS-GB 406K	BS-GB 406K	*	400	125	5 000	kuglični ležaj	480	255 x 200	210 x 160	18	125
LS-GB 504K	BS-GB 504K	*	500	150	7 500	kuglični ležaj	630	400 x 300	340 x 240	26	125
LS-GB 604K	BS-GB 604K	*	600	200	12 000	kuglični ležaj	730	400 x 300	340 x 240	26	130

* „Radstop“ izvedba kočnice

Izvedbe / opcije



	otporno na upijanje vode, sa središtem korača od lijevanog poliamida	električno provodna izvedba, ne ostavlja trag	s „Radstop“ kočnicom korača	s kočnicom smjera 4 x 90°	s kočnicom smjera 4 x 90° (umeće se ručno)	s čeličnom zaštitom za nogu	stopa za oslonac
Tehnički opis na stranici	56	50	113	115	115	116	114
Dodatna oznaka korača	serija GSPOB	-ELS	-RAH	-RI4	-RI4H	-FS	FF 125 / 150 / 160 / 200
Dostupno za izvedbe	na zahtjev	do promjera korača 300 mm na zahtjev	od promjera korača 300x100 mm na zahtjev	promjer korača 125–300x80 mm	od promjera korača 300x100 mm na zahtjev	promjer korača 125–250 mm	promjer korača 125–200x50 mm

Seriya LSD-GB, BSD-GB

Sklopovi dvostrukih kotača od zavarenog čelika velike nosivosti, s okretnom glavom velike nosivosti, korač s gazištem od poliuretana Blickle Besthane®

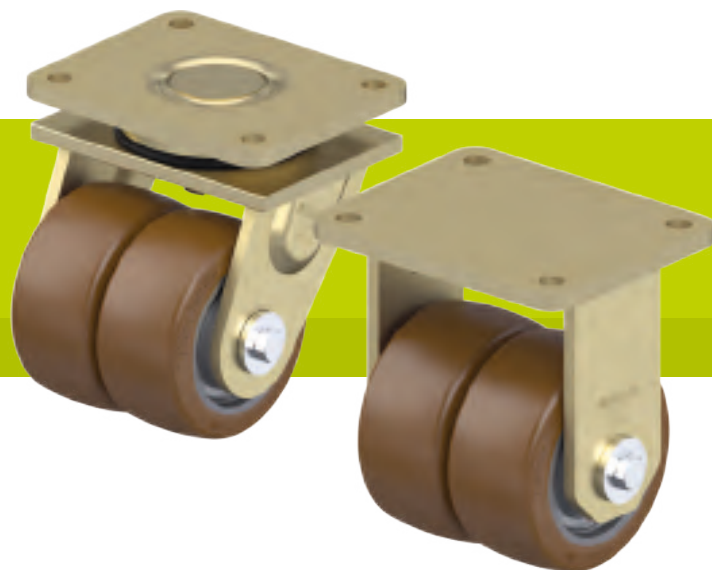

810–12 000 kg

Vilica kotača: serija LSD/BSD

- posebno robusna zavarena čelična konstrukcija, pocinčan, žuto pasiviziran, bez Cr6

Okretna vilica kotača:

- aksijalni kuglični ležaj ISO 104 i konični valjkasti ležaj ISO 355 u okretnoj glavi
- stegnut i osiguran zavareni središnji vijak, izuzetno jak
- otporno na prašinu i prskanje
- mazalica

Korač: serija GB

- gazna površina: visokokvalitetni poliuretanski elastomer Blickle Besthane®, tvrdoća 92 Shore A, boja smeđa, ne ostavlja trag, ne ostavlja mrlje
- središte korača: robusno sivo lijevano željezo, s mazalicom od promjera korača 150 mm, lakirano, boja srebrna

Dodatni detalji:

- serija vilica: stranica 94
- kočnice: stranica 112–113
- serija korača: stranica 312–313
- vrste ležajeva: stranica 84–85

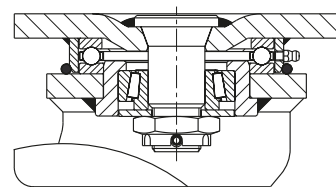

5

Okretni korač	Fiksni korač	Promjer korača [mm]	Korač širina [mm]	Nosivost [kg]	Vrsta ležaja	Ukupna visina [mm]	Veličina ploče [mm]	Rupa za vijak razmak [mm]	Rupa za vijak promjer [mm]	Pomak okretnog korača [mm]
LSD-GB 100K	BSD-GB 100K	100	2 x 40	810	kuglični ležaj	145	140 x 110	105 x 75–80	11	45
LSD-GB 128K	BSD-GB 128K	125	2 x 60	1 500	kuglični ležaj	185	175 x 140	140 x 105	14	50
LSD-GB 150K-35	BSD-GB 150K-35	150	2 x 50	1 400	kuglični ležaj	215	175 x 140	140 x 105	14	55
LSD-GB 200K-35	BSD-GB 200K-35	200	2 x 50	1 800	kuglični ležaj	260	175 x 140	140 x 105	14	60
LSD-GB 202K	BSD-GB 202K	200	2 x 80	2 850	kuglični ležaj	280	255 x 200	210 x 160	18	60
LSD-GB 250K	BSD-GB 250K	250	2 x 60	2 700	kuglični ležaj	330	255 x 200	210 x 160	18	70
LSD-GB 252K	BSD-GB 252K	250	2 x 80	3 700	kuglični ležaj	330	255 x 200	210 x 160	18	70
LSD-GB 302K	BSD-GB 302K	300	2 x 80	4 300	kuglični ležaj	390	255 x 200	210 x 160	18	80
LSD-GB 304K		300	2 x 100	5 400	kuglični ležaj	390	255 x 200	210 x 160	18	80
	BSD-GB 304K	300	2 x 100	5 400	kuglični ležaj	390	300 x 200	210 x 160	18	–
LSD-GB 404K-42	BSD-GB 404K-42	400	2 x 100	6 800	kuglični ležaj	530	400 x 300	340 x 240	26	125
LSD-GB 504K	BSD-GB 504K	500	2 x 150	12 000	kuglični ležaj	630	400 x 300	340 x 240	26	125

Fiksni sklopovi korača: duža strana ploče paralelna s osovinom korača

Izvedbe / opcije



	otporno na upijanje vode, sa središtem korača od lijevanog poliamida	električno provodna izvedba, ne ostavlja trag	s „Radstop” kočnicom korača	s „Radstop” kočnicom korača	s kočnicom smjera 4 x 90°	s kočnicom smjera 4 x 90° (umeće se ručno)	s čeličnom zaštitom za nogu
Tehnički opis na stranici	56	50	113	113	115	115	116
Dodatna oznaka korača	serija GSPOB	-ELS	-RA	-RAH	-RI4	-RI4H	-FS
Dostupno za izvedbe	na zahtjev	do promjera korača 300 mm na zahtjev	do promjera korača 200x50 mm na zahtjev	od promjera korača 200x80 mm na zahtjev	promjer korača 100–200x50 mm na zahtjev	od promjera korača 200x80 mm na zahtjev	na zahtjev

Seriya POBS

Kotači velike nosivosti s Blickle Besthane® Soft gazištem od poliuretana, sa središtem kotača od poliamida

140–500 kg

Tvrdoća gazišta i gume

75 Shore A

Očuvanje poda / glatki rad

vrlo dobar

Otpor kotrljanja

odličan

Otpornost na trošenje

vrlo dobar



Gazna površina:

- visokokvalitetni poliuretanski elastomer Blickle Besthane® Soft, tvrdoća 75 Shore A
- izuzetno debele elastične gazne površine za odličnu udobnost u radu
- vrla dobra zaštita poda, rad s niskom razinom buke
- vrla nizak otpor kotrljanja
- visoka dinamička nosivost**
- visoka otpornost na trošenje
- visoka otpornost na rezanje i trganje
- boja plava, ne ostavlja trag, ne ostavlja mrlje
- odlična kemijska veza sa središtem kotača

Središte kotača:

- visokokvalitetni poliamid 6, otporno na udarce
- boja crna

Ostale karakteristike:

- XKA izvedba: sa sintetičkom bočnom zaštitom, mala
- XKF izvedba: sa sintetičkom bočnom zaštitom, velika
- otporno na koroziju i upijanje vode
- visoka kemijska otpornost na mnoge agresivne tvari
- radna temperatura: -20 °C do +70 °C, privremeno do +90 °C, smanjena nosivost iznad +35 °C

Dodatni detalji:

- serija kotača: stranica 68
- gazna površina: stranica 56
- vrste ležajeva: stranica 84–85
- kemijska otpornost: stranica 51

Kotači	Promjer kotača (D) [mm]	Kotač širina (T2) [mm]	Nosivost [kg]	Vrsta ležaja	Promjer provrta osovine (d) [mm]	Širina glavčine (T1) [mm]
POBS 80/8XKF	80	30	140	kuglični ležaj (C)	8	36
POBS 100/8XKA	100	38	200	kuglični ležaj (C)	8	46
POBS 100/10XKA	100	38	200	kuglični ležaj (C)	10	46
POBS 125/8XKA	125	40	250	kuglični ležaj (C)	8	46
POBS 125/10XKA	125	40	250	kuglični ležaj (C)	10	46
POBS 160/12XKA	160	50	400	kuglični ležaj (CC)	12	60
POBS 200/12XKA	200	50	500	kuglični ležaj (CC)	12	60

Izvedbe / opcije



	ostale tvrdoće po Shoreu i specijalne boje	sklopovi kotača od nehrđajućeg čelika s prihvatom na priрубnicu	sklopovi kotača velike nosivosti od nehrđajućeg čelika s prihvatom na priрубnicu
Tehnički opis na stranici		415	416
Dodatna oznaka kotača		serija LEX-POBS	serija LKX-POBS
Dostupno za izvedbe	na zahtjev	promjer kotača 80–200 mm	promjer kotača 100–200 mm

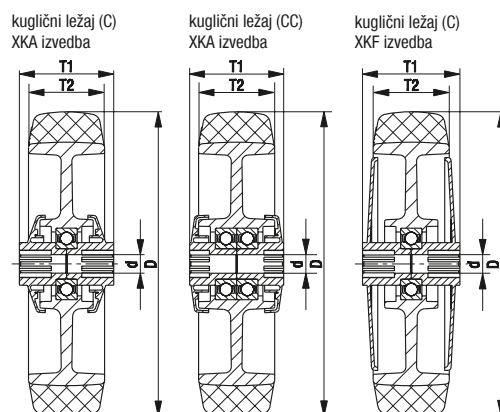

Seriya ALBS

**Kotači velike nosivosti
s Blickle Besthane® Soft gazištem od poliuretana,
sa središtem kotača od aluminija**

200–1 150 kg

Tvrdoća gazišta i gume

75 Shore A

Očuvanje poda / glatki rad

vrlo dobar

Otpor kotrljanja

odličan

Otpornost na trošenje

vrlo dobar



Gazna površina:

- visokokvalitetni poliuretanski elastomer Blickle Besthane® Soft, tvrdoća 75 Shore A
- izuzetno debele elastične gazne površine za odličnu udobnost u radu
- vrlo dobra zaštita poda, rad s niskom razinom buke
- vrlo nizak otpor kotrljanja
- visoka dinamička nosivost**
- visoka otpornost na trošenje
- visoka otpornost na rezanje i trganje
- boja plava, ne ostavlja trag, ne ostavlja mrlje
- odlična kemijska veza sa središtem kotača

Središte kotača:

- lijevani aluminij

Ostale karakteristike:

- visoka kemijska otpornost na mnoge agresivne tvari
- radna temperatura: -20 °C do +70 °C, privremeno do +90 °C, smanjena nosivost iznad +40 °C

Dodatni detalji:

- serija kotača: stranica 68
- gazna površina: stranica 56
- vrste ležajeva: stranica 84–85
- kemijska otpornost: stranica 51

Kotači	Promjer kotača (D) [mm]	Kotač širina (T2) [mm]	Nosivost pri 4 km/h [kg]	Nosivost pri 10 km/h [kg]	Nosivost pri 16 km/h [kg]	Vrsta ležaja	Promjer provrta osovine (d) [mm]	Širina glavčine (T1) [mm]
ALBS 80/15K	80	30	200	–	–	kuglični ležaj	15	35
ALBS 82/15K	80	40	230	–	–	kuglični ležaj	15	40
ALBS 100/15K	100	40	320	–	–	kuglični ležaj	15	40
ALBS 125/15K	125	40	370	–	–	kuglični ležaj	15	45
ALBS 127/20K	125	54	450	220	180	kuglični ležaj	20	60
ALBS 150/20K	150	50	500	250	200	kuglični ležaj	20	60
ALBS 160/20K	160	50	580	270	220	kuglični ležaj	20	60
ALBS 181/20K	180	44	450	220	180	kuglični ležaj	20	44
ALBS 180/20K	180	50	670	335	240	kuglični ležaj	20	60
ALBS 200/20K	200	50	750	370	300	kuglični ležaj	20	60
ALBS 250/20K	250	50	850	400	320	kuglični ležaj	20	60
ALBS 250/25K	250	50	850	400	320	kuglični ležaj	25	60
ALBS 300/25K	300	60	1 150	570	460	kuglični ležaj	25	70

5

Izvedbe / opcije



s jako zaobljenim gazištem ostale tvrdoće po Shoreu i specijalne boje

Tehnički opis na stranici	55	
Dodatna oznaka kotača	-CO	
Dostupno za izvedbe	promjer kotača 125x40, 160, 200 mm, ostali na zahtjev	na zahtjev

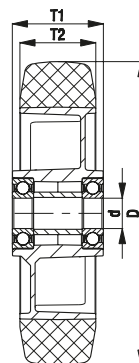

Seriya LK-ALBS, BK-ALBS, BH-ALBS

Sklopovi kotača od prešanog čelika, izvedba velike nosivosti, s prirubnicom, kotač s gazištem od poliuretana Blickle Besthane® Soft



230–600 kg

Vilica kotača: serija LK/BK/BH

- jaki prešani čelik, pocinčan, plavo pasiviziran, bez Cr6

Okretna vilica kotača:

- dvostruki kuglični ležaj u okretnoj glavi
- jak središnji vijak (od promjera kotača 125x50 mm)
- brtva okretno glave
- minimalna zračnost okretno glave, glatko kotrljanje i produljeni vijek trajanja zahvaljujući posebnom dinamičnom Blickle postupku zakivanja

Kotač: serija ALBS

- gazna površina: visokokvalitetni poliuretanski elastomer Blickle Besthane® Soft, tvrdoća 75 Shore A, boja plava, ne ostavlja trag, ne ostavlja mrlje
- središte kotača: lijevani aluminij, boja srebrnosa

Dodatni detalji:

- serija vilica: stranica 92
- kočnice: stranica 112–113
- serija kotača: stranica 319
- vrste ležajeva: stranica 84–85

5

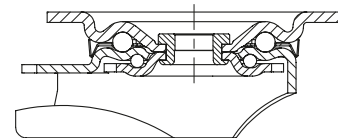

Okretni kotač	Fiksni kotač	Okretni kotač sa kočnicom „stop-fix“	Promjer kotača [mm]	Kotač širina [mm]	Nosivost [kg]	Vrsta ležaja	Ukupna visina [mm]	Veličina ploče [mm]	Rupa za vijak razmak [mm]	Rupa za vijak promjer [mm]	Pomak okretnog kotača [mm]
LK-ALBS 82K	BK-ALBS 82K	LK-ALBS 82K-FI	80	40	230	kuglični ležaj	110	100 x 85	80 x 60	9	40
LK-ALBS 100K-1	BK-ALBS 100K-1	LK-ALBS 100K-1-FI	100	40	320	kuglični ležaj	130	100 x 85	80 x 60	9	45
LK-ALBS 100K-3	BK-ALBS 100K-3	LK-ALBS 100K-3-FI	100	40	320	kuglični ležaj	130	140 x 110	105 x 75–80	11	45
LK-ALBS 125K-1	BK-ALBS 125K-1	LK-ALBS 125K-1-FI	125	40	350	kuglični ležaj	155	100 x 85	80 x 60	9	48
LK-ALBS 125K-3	BK-ALBS 125K-3	LK-ALBS 125K-3-FI	125	40	350	kuglični ležaj	155	140 x 110	105 x 75–80	11	48
LK-ALBS 127K	BH-ALBS 127K	LK-ALBS 127K-FI	125	54	450	kuglični ležaj	170	140 x 110	105 x 75–80	11	55
LK-ALBS 150K	BH-ALBS 150K	LK-ALBS 150K-FI	150	50	500	kuglični ležaj	197	140 x 110	105 x 75–80	11	60
LK-ALBS 160K	BH-ALBS 160K	LK-ALBS 160K-FI	160	50	580	kuglični ležaj	202	140 x 110	105 x 75–80	11	60
LK-ALBS 180K	BH-ALBS 180K	LK-ALBS 180K-FI	180	50	600	kuglični ležaj	223	140 x 110	105 x 75–80	11	65
LK-ALBS 200K	BH-ALBS 200K	LK-ALBS 200K-FI	200	50	600	kuglični ležaj	245	140 x 110	105 x 75–80	11	62

Izvedbe / opcije



	s jako zaobljenim gazištem	kočnica „stop-top“	sa sustavom središnjeg zaključavanja „central-stop“	s kočnicom „ideal-stop“ ukupne visine +17 mm	s kočnicom smjera (zasebno) 1 x 360°	s čeličnom zaštitom za nogu
Tehnički opis na stranici	55	112	113	112	115	116
Dodatna oznaka kotača	-CO	-ST	-CS11	-IS	 pogledajte **	-FS
Dostupno za izvedbe	promjer kotača 125x40, 160, 200 mm, drugi na zahtjev	sve	promjer kotača 100–125x40 mm	promjer 100, 125, 160, 200 s pločom 140x110 mm*	za promjer kotača i dimenzije ploča, pogledajte**	na zahtjev

* Sintetička prilagodna ploča za reguliranje ukupne visine okretnih i fiksnih kotača bez kočnice „ideal stop“: šifra proizvođača AP3-17

** RI-05.01 za promjer kotača 80–125 mm sa pločom 100x85 mm, RI-03.03 za promjer kotača 100–125x40 mm sa pločom 140x110 mm, RI-05.03 za promjer kotača 125x54–200 mm (Samo za okretno sklopove kotača bez kočnice ili okretni sklop kotača s kočnicom „stop-top“ i „central-stop“ na zahtjev)

Seriya LKR-ALBS

Sklopovi kotača od prešanog čelika, izvedba velike nosivosti, s rupom za vijak, kotač s gazištem od mekanog poliuretana Blickle Besthane®



Besthane® Soft

230–350 kg

Vilica kotača: serija LKR

- jaki prešani čelik, pocinčan, plavo pasiviziran, bez Cr6
- dvostruki kuglični ležaj u okretnoj glavi
- jak središnji vijak
- minimalna zračnost okretne glave, glatko kotrljanje i produljeni vijek trajanja zahvaljujući posebnom dinamičnom Blickle postupku zakivanja

Kotač: serija ALBS

- gazna površina: visokokvalitetni poliuretanski elastomer Blickle Besthane® Soft, tvrdoća 75 Shore A, boja plava, ne ostavlja trag, ne ostavlja mrlje
- središte kotača: lijevani aluminij, boja srebrnosa

Dodatni detalji:

- serija vilica: stranica 92
- kočnice: stranica 112–113
- serija kotača: stranica 319
- vrste ležajeva: stranica 84–85

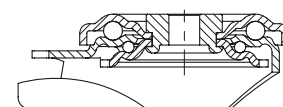

5

Okretni kotač	Okretni kotač sa kočnicom „stop-fix“	Promjer kotača [mm]	Kotač širina [mm]	Nosivost [kg]	Vrsta ležaja	Ukupna visina [mm]	Promjer ploče [mm]	Promjer rupe za vijak [mm]	Pomak okretnog kotača [mm]
LKR-ALBS 82K	LKR-ALBS 82K-FI	80	40	230	kuglični ležaj	110	88	13	40
LKR-ALBS 100K	LKR-ALBS 100K-FI	100	40	320	kuglični ležaj	130	88	13	45
LKR-ALBS 125K	LKR-ALBS 125K-FI	125	40	350	kuglični ležaj	155	88	13	48

Izvedbe / opcije



	s jako zaobljenim gazištem	stopa za oslonac
Tehnički opis na stranici	55	114
Dodatna oznaka kotača	-CO	FF 100-1 / FF 125-1
Dostupno za izvedbe	promjer kotača 125 mm	promjer kotača 100+125 mm

Seriya LH-ALBS, BH-ALBS

Sklopovi kotača od prešanog čelika, izvedba velike nosivosti, s pribudnicom, kotač s gazištem od mekanog poliuretana Blickle Besthane®



Blickle Besthane® Soft

230–850 kg

Vilica kotača: serija LH/BH

- jaki prešani čelik, pocinčan, plavo pasiviziran, bez Cr6

- vilica i pribudnica velike nosivosti

Okretna vilica kotača:

- dvostruki kuglični ležaj u okretnoj glavi
- središnji vijak stegnut i osiguran, izuzetno jak
- posebno otporan na udarce zbog četiri posebno oblikovana, očvršćena ležišta ležaja

Kotač: serija ALBS

- gazna površina: visokokvalitetni poliuretanski elastomer Blickle Besthane® Soft, tvrdoća 75 Shore A, boja plava, ne ostavlja trag, ne ostavlja mrlje

- središte kotača: lijevani aluminij, boja srebrnosa

Dodatni detalji:

- serija vilica: stranica 92
- kočnice: stranica 112–113
- serija kotača: stranica 319
- vrste ležajeva: stranica 84–85

5

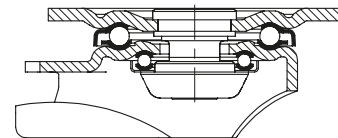

Okretni kotač	Fiksni kotač	Okretni kotač sa kočnicom „stop-fix“	Promjer kotača [mm]	Kotač širina [mm]	Nosivost [kg]	Vrsta ležaja	Ukupna visina [mm]	Veličina ploče [mm]	Rupa za vijak razmak [mm]	Rupa za vijak promjer [mm]	Pomak okretnog kotača [mm]
LH-ALBS 82K	BH-ALBS 82K	LH-ALBS 82K-FI	80	40	230	kuglični ležaj	120	100 x 85	80 x 60	9	45
LH-ALBS 100K-1	BH-ALBS 100K-1	LH-ALBS 100K-1-FI	100	40	320	kuglični ležaj	140	100 x 85	80 x 60	9	45
LH-ALBS 100K-3	BH-ALBS 100K-3	LH-ALBS 100K-3-FI	100	40	320	kuglični ležaj	140	140 x 110	105 x 75–80	11	45
LH-ALBS 125K-1	BH-ALBS 125K-1	LH-ALBS 125K-1-FI	125	40	370	kuglični ležaj	165	100 x 85	80 x 60	9	45
LH-ALBS 125K-3	BH-ALBS 125K-3	LH-ALBS 125K-3-FI	125	40	370	kuglični ležaj	165	140 x 110	105 x 75–80	11	45
LH-ALBS 127K	BH-ALBS 127K	LH-ALBS 127K-FI	125	54	450	kuglični ležaj	170	140 x 110	105 x 75–80	11	55
LH-ALBS 150K	BH-ALBS 150K	LH-ALBS 150K-FI	150	50	500	kuglični ležaj	197	140 x 110	105 x 75–80	11	65
LH-ALBS 160K	BH-ALBS 160K	LH-ALBS 160K-FI	160	50	580	kuglični ležaj	202	140 x 110	105 x 75–80	11	65
LH-ALBS 180K	BH-ALBS 180K	LH-ALBS 180K-FI	180	50	670	kuglični ležaj	223	140 x 110	105 x 75–80	11	67
LH-ALBS 200K	BH-ALBS 200K	LH-ALBS 200K-FI	200	50	750	kuglični ležaj	245	140 x 110	105 x 75–80	11	70
LH-ALBS 250K	BH-ALBS 250K	*	250	50	850	kuglični ležaj	295	140 x 110	105 x 75–80	11	82

* „stop-top“ izvedba kočnice, pogledajte izvedbe / opcije

Izvedbe / opcije



	s jako zaobljenim gazištem	kočnica „stop-top“	s sustavom središnjeg zaključavanja „central-stop“	s kočnicom „ideal-stop“ ukupne visine +17 mm	s kočnicom smjera (zasebno) 1 x 360°	s čeličnom zaštitom za nogu
Tehnički opis na stranici	55	112	113	112	115	116
Dodatna oznaka kotača	-CO	-ST	-CS13	-IS	pogledajte ***	-FS
Dostupno za izvedbe	promjer kotača 125x40, 160, 200 mm	sve	promjer kotača 160+200 mm	promjer kotača 160+200 mm**	za promjer kotača i dimenzije ploča, pogledajte***	promjer kotača 100–250 mm

** Sintetička prilagodna ploča za reguliranje ukupne visine okretnih i fiksnih kotača bez kočnice „ideal stop“: šifra proizvođača AP3-17

*** RI-04.01 za promjer kotača 80–125 mm sa pločom 100x85 mm, RI-04.03 za promjer kotača 100–125x40 mm sa pločom 140x110 mm, RI-05.03 za promjer kotača 125x54–200 mm (Samo za okretnne sklopove kotača bez kočnice ili okretni sklop kotača s kočnicom „stop-top“ i „central-stop“ na zahtjev)

Seriya LUH-ALBS, BH-ALBS

Sklopovi kotača od prešanog čelika, izvedba velike nosivosti, zatvoreni, s prirubnicom, kotač s gazištem od poliuretana Blickle Besthane® Soft



450–750 kg

Vilica kotača: serija LUH/BH

- jaki prešani čelik, pocinčan, plavo pasiviziran, bez Cr6

Okretna vilica kotača:

- kuglični ležaj u četiri točke za ekstremno velika opterećenja
- zatvorena i zabrtvljena okretna glava
- posebno otporan na udarce zbog **posebno oblikovanih, očvršćenih ležišta ležaja**

Kotač: serija ALBS

- gazna površina: visokokvalitetni poliuretanski elastomer Blickle Besthane® Soft, tvrdoća 75 Shore A, boja plava, ne ostavlja trag, ne ostavlja mrlje
- središte kotača: lijevani aluminij, boja srebrnosiva

Dodatni detalji:

- serija vilica: stranica 93
- kočnice: stranica 112–113
- serija kotača: stranica 319
- vrste ležajeva: stranica 84–85

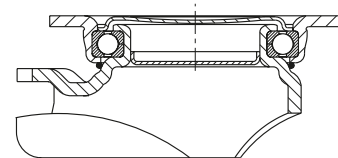

5

Okretni kotač	Fiksni kotač	Okretni kotač sa kočnicom „stop-fix“	Promjer kotača [mm]	Kotač širina [mm]	Nosivost [kg]	Vrsta ležaja	Ukupna visina [mm]	Veličina ploče [mm]	Rupa za vijak razmak [mm]	Rupa za vijak promjer [mm]	Pomak okretnog kotača [mm]
LUH-ALBS 127K	BH-ALBS 127K	LUH-ALBS 127K-FI	125	54	450	kuglični ležaj	170	140 x 110	105 x 75–80	11	55
LUH-ALBS 150K	BH-ALBS 150K	LUH-ALBS 150K-FI	150	50	500	kuglični ležaj	197	140 x 110	105 x 75–80	11	61
LUH-ALBS 160K	BH-ALBS 160K	LUH-ALBS 160K-FI	160	50	580	kuglični ležaj	202	140 x 110	105 x 75–80	11	61
LUH-ALBS 200K	BH-ALBS 200K	LUH-ALBS 200K-FI	200	50	750	kuglični ležaj	245	140 x 110	105 x 75–80	11	63

Izvedbe / opcije



	s jako zaobljenim gazištem	kočnica smjera (zasebno) 1 x 360°	s čeličnom zaštitom za nogu
Tehnički opis na stranici	55	115	116
Dodatna oznaka kotača	-CO	RI-05.03	-FS
Dostupno za izvedbe	promjer kotača 160 + 200 mm	sve*	na zahtjev

* Samo za okretno sklopove kotača bez kočnice

Serijska LS-ALBS, BS-ALBS

Sklopovi kotača od zavarenog čelika velike nosivosti, s okretnom glavom velike nosivosti, kotač s gazištem od poliuretana Blickle Besthane® Soft



450–1 150 kg

Vilica kotača: serija LS/BS

- posebno robusna zavarena čelična konstrukcija, pocinčan, žuto pasiviziran, bez Cr6

Okretna vilica kotača:

- aksijalni kuglični ležaj ISO 104 i konični valjkasti ležaj ISO 355 u okretnoj glavi
- stegnut i osiguran zavareni središnji vijak, izuzetno jak
- otporno na prašinu i prskanje
- mazalica

Kotač: serija ALBS

- gazna površina: visokokvalitetni poliuretanski elastomer Blickle Besthane® Soft, tvrdoća 75 Shore A, boja plava, ne ostavlja trag, ne ostavlja mrlje
- središte kotača: lijevani aluminij, boja srebrnosa

Dodatni detalji:

- serija vilica: stranica 94
- kočnice: stranica 112–113
- serija kotača: stranica 319
- vrste ležajeva: stranica 84–85

5

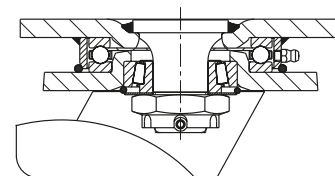

Okretni kotač	Fiksni kotač	Okretni kotač sa kočnicom „stop-top“	Promjer kotača [mm]	Kotač širina [mm]	Nosivost [kg]	Vrsta ležaja	Ukupna visina [mm]	Veličina ploče [mm]	Rupa za vijak razmak [mm]	Rupa za vijak promjer [mm]	Pomak okretnog kotača [mm]
LS-ALBS 127K	BS-ALBS 127K	LS-ALBS 127K-ST	125	54	450	kuglični ležaj	170	140 x 110	105 x 75–80	11	50
LS-ALBS 150K	BS-ALBS 150K	LS-ALBS 150K-ST	150	50	500	kuglični ležaj	200	140 x 110	105 x 75–80	11	55
LS-ALBS 160K	BS-ALBS 160K	LS-ALBS 160K-ST	160	50	580	kuglični ležaj	205	140 x 110	105 x 75–80	11	55
LS-ALBS 200K	BS-ALBS 200K	LS-ALBS 200K-ST	200	50	750	kuglični ležaj	245	140 x 110	105 x 75–80	11	60
LS-ALBS 250K	BS-ALBS 250K	LS-ALBS 250K-ST	250	50	850	kuglični ležaj	305	175 x 140	140 x 105	14	75
LS-ALBS 300K	BS-ALBS 300K	LS-ALBS 300K-ST	300	60	1 150	kuglični ležaj	355	175 x 140	140 x 105	14	85

Izvedbe / opcije



	s jako zaobljenim gazištem	s kočnicom smjera 4 x 90°	s čeličnom zaštitom za nogu	stopa za oslonac
Tehnički opis na stranici	55	115	116	114
Dodatna oznaka kotača	-CO	-RI4	-FS	FF 125 / 150 / 160 / 200
Dostupno za izvedbe	promjer kotača 160–200 mm	sve	promjer kotača 125–250 mm	promjer kotača 125–200 mm

Serija LHD-ALBS, BOD-ALBS

Sklopovi dvostrukih kotača od prešanog čelika, izvedba velike nosivosti, s prirubnicom, kotač s gazištem od poliuretana Blickle Softthane®



360–800 kg

Vilica kotača: serija LHD/BOD

- jaki prešani čelik, pocinčan, plavo pasiviziran, bez Cr6 (fiksna vilica: čvrsta konstrukcija od zavarenog čelika)

- vilica i prirubnica velike nosivosti

Okretna vilica kotača:

- dvostruki kuglični ležaj u okretnoj glavi
- središnji vijak stegnut i osiguran, izuzetno jak
- posebno otporan na udarce zbog četiri posebno oblikovana, očvršćena ležišta ležaja

Kotač: serija ALBS

- gazna površina: visokokvalitetni poliuretanski elastomer Blickle Bestthane® Soft, tvrdoća 75 Shore A, boja plava, ne ostavlja trag, ne ostavlja mrlje
- središte kotača: lijevani aluminij, boja srebrnosa

Dodatni detalji:

- serija vilica: stranica 93
- serija kotača: stranica 319
- vrste ležajeva: stranica 84–85

Blickle Bestthane® Soft

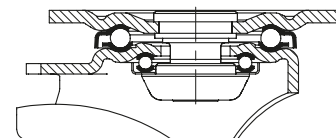

5

Okretni kotač	Fiksni kotač	Promjer kotača [mm]	Kotač širina [mm]	Nosivost [kg]	Vrsta ležaja	Ukupna visina [mm]	Veličina ploče [mm]	Rupa za vijak razmak [mm]	Rupa za vijak promjer [mm]	Pomak okretnog kotača [mm]
LHD-ALBS 80K		80	2 x 30	360	kuglični ležaj	112	100 x 85	80 x 60	9	45
	BOD-ALBS 80K	80	2 x 30	400	kuglični ležaj	115	140 x 110	105 x 75–80	11	–
LHD-ALBS 100K		100	2 x 40	640	kuglični ležaj	145	140 x 110	105 x 75–80	11	45
	BOD-ALBS 100K	100	2 x 40	640	kuglični ležaj	145	140 x 110	105 x 75–80	11	45
LHD-ALBS 125K		125	2 x 40	740	kuglični ležaj	170	140 x 110	105 x 75–80	11	50
	BOD-ALBS 125K	125	2 x 40	740	kuglični ležaj	170	140 x 110	105 x 75–80	11	50
LHD-ALBS 181K		180	2 x 44	800	kuglični ležaj	235	140 x 110	105 x 75–80	11	65
	BOD-ALBS 181K	180	2 x 44	800	kuglični ležaj	235	140 x 110	105 x 75–80	11	65

Fiksni sklopovi kotača: duža strana ploče paralelna s osovinom kotača

Izvedbe / opcije



stopa za oslonac

Tehnički opis na stranici

114

Dodatna oznaka kotača

FF 100-1 / FF 125-1 / FF 200

Dostupno za izvedbe

svi od promjera kotača 100 mm*

* FF 200 prikladno za LHD-...promjer kotača 180 mm

Seriya GVU

Kotači velike nosivosti s gazištem Vulkollan®, sa središtem kotača od lijevanog željeza

450–3 000 kg

Tvrdoća gazišta i gume

92 Shore A

Očuvanje poda / glatki rad

dobar

Otpor kotrljanja

vrlo dobar

Otpornost na trošenje

odličan



Gazna površina:

- visokokvalitetni poliuretanski elastomer Vulkollan®, tvrdoća 92 Shore A
- nizak otpor kotrljanja
- visoka dinamička nosivost**
- visoka otpornost na trošenje
- visoka otpornost na rezanje i trganje
- boja prirodna, ne ostavlja trag, ne ostavlja mrlje
- odlična kemijska veza sa središtem kotača

Središte kotača:

- robusno sivo lijevano željezo
- s mazalicom od promjera kotača 150 mm
- lakirano, boja srebrna

Ostale karakteristike:

- visoka kemijska otpornost na mnoge agresivne tvari
- radna temperatura: -20 °C do +70 °C, privremeno do +90 °C, smanjena nosivost iznad +40 °C

Dodatni detalji:

- serija kotača: stranica 68
- gazna površina: stranica 56
- vrste ležajeva: stranica 84–85
- kemijska otpornost: stranica 51

Kotači	Promjer kotača	Kotač	Nosivost	Nosivost	Nosivost	Vrsta ležaja	Promjer provrta osovine (d) [mm]	Širina glavčine (T1) [mm]
	(D) [mm]	širina (T2) [mm]	pri 4 km/h [kg]	pri 10 km/h [kg]	pri 16 km/h [kg]			
GVU 100/15K	100	40	450	–	–	kuglični ležaj	15	40
GVU 125/15K	125	40	550	–	–	kuglični ležaj	15	45
GVU 127/20K	125	50	700	490	280	kuglični ležaj	20	60
GVU 140/20K	140	54	900	630	360	kuglični ležaj	20	60
GVU 150/20K	150	50	800	560	320	kuglični ležaj	20	60
GVU 160/20K	160	50	800	560	320	kuglični ležaj	20	60
GVU 200/20K	200	50	1 000	700	400	kuglični ležaj	20	60
GVU 200/25K	200	50	1 000	700	400	kuglični ležaj	25	60
GVU 202/25K	200	80	1 600	1 150	640	kuglični ležaj	25	90
GVU 202/35K	200	80	1 600	1 150	640	kuglični ležaj	35	90
GVU 250/25K	250	60	1 250	870	500	kuglični ležaj	25	70
GVU 250/35K	250	60	1 250	870	500	kuglični ležaj	35	70
GVU 252/25K	250	80	1 800	1 250	720	kuglični ležaj	25	90
GVU 252/30K	250	80	2 200	1 500	880	kuglični ležaj	30	90
GVU 302/30K	300	80	2 400	1 650	960	kuglični ležaj	30	90
GVU 302/35K	300	80	2 400	1 650	960	kuglični ležaj	35	90
GVU 304/35K	300	100	3 000	2 100	1 200	kuglični ležaj	35	120
GVU 402/40K	400	80	3 000	2 100	1 200	kuglični ležaj	40	90

Izvedbe / opcije

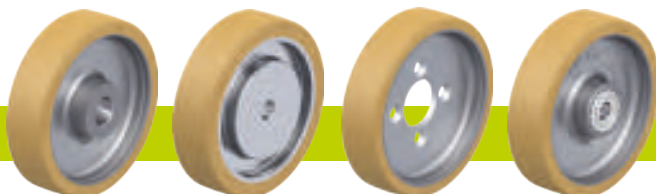

	pogonski kotači s utovorom za klin	osnovni kotači sa središtem kotača od čelika i rupom	kotači s glavčinom s prirubnicom	ostale tvrdoće po Shore
Tehnički opis na stranici	76	78		
Dodatna oznaka kotača	serija GVUN	serija VSVU	serija GVUA	
Dostupno za izvedbe	pogledajte 546	pogledajte 553	na zahtjev	na zahtjev

