

Kotači i sklopovi kotača s pumpanom gumom i superelastičnom gumom

4



Alat za odabir

Kotači i sklopovi kotača s pumpanom gumom i superelastičnom gumom



Serija	PK	P	PS	VLE
Gazna površina / guma	Pumpane gume, 2 broj platana	Pumpane gume, 2 ili 4 broj platana	Pumpane gume, 6–10 broj platana	Superelastična puna guma *
Tvrdoća gazne površine i gume	60 Shore A	60 Shore A	60 Shore A	70 Shore A
Ne ostavlja trag	–	opcija	–	opcija
Elektrovodljivost	–	–	–	opcija
Središte kotača / naplatak	polipropilen	prešani čelik	čvrsti prešani čelik	čvrsti prešani čelik
Promjer kotača	200–400 mm	180–415 mm	300–536 mm	250–525 mm
Nosivost do	250 kg	525 kg	1 300 kg	1 885 kg
Glatko kotrljanje i očuvanje poda	■■■■■	■■■■■	■■■■■	■■■■■
Brzine do	4 km/h	16 km/h	25 km/h	25 km/h
Otpornost na koroziju	■■■■■	■■■■■	■■■■■	■■■■■
Za opis kotača pogledajte	stranica 242	stranica 243–244	stranica 246	stranica 249
Za podatke o okretnim i fiksnim sklopovima kotača pogledajte		stranica 245	stranica 247	stranica 250–251

■■■■■ odlično ■■■■■ vrlo dobro ■■■■■ dobro ■■■■■ zadovoljavajuće ■■■■■ dovoljno ✓ da – ne

* Dvokomponentne ili trokomponentne gume

Seriya PK

Kotači s pumpanom gumom, sa sintetičkim naplatkom



75–250 kg

Tvrdoća gazišta i gume



60 Shore A

Očuvanje poda / glatki rad



odličan

Otpor kotrljanja



doobar

Otpornost na trošenje



zadovoljavajući

Guma:

- pumpana guma, rebrastr ili cik-cak profil, tvrdoća 60 Shore A
- broj platana 2, s unutarnjom cijevi
- odlična očuvanost poda, posebno miran rad
- boja crna

Naplatak:

- visokokvalitetni polipropilen, otporno na udarce
- boja crna

Ostale karakteristike:

- visoka kemijska otpornost na mnoge agresivne tvari, osim ulja
- radna temperatura: -20 °C do +40 °C, smanjena nosivost iznad +30 °C

- ovdje navedene dimenzije kotača i guma odnose se na nove gume koje ne nose opterećenje. Njihova širina i promjer mogu se mijenjati tijekom uporabe.

Dodatni detalji:

- serija kotača: stranica 64
- gazna površina: stranica 54
- vrste ležajeva: stranica 84–85
- kemijska otpornost: stranica 51

4

Kotači	Promjer kotača (D) [mm]	Širina gume (T2) [mm]	Veličina gume	Broj platana	Nosivost pri 4 km/h [kg]	Pritisak gume	Vrsta ležaja	Promjer provrta osovine (d) [mm]	Širina glavčine (T1) [mm]	Vrsta profila
Kotači s rebrastrim profilom										
PK 200/20-60G	200	50	200x50	2	75	2,5 / 36	klizni ležaj	20	60	R01
PK 260/20-75G	260	85	3.00-4	2	150	2,0 / 30	klizni ležaj	20	75	R01
PK 260/25-75G	260	85	3.00-4	2	150	2,0 / 30	klizni ležaj	25	75	R01
PK 260/20-75R	260	85	3.00-4	2	150	2,0 / 30	valjkasti ležaj	20	75	R01
PK 260/25-75R	260	85	3.00-4	2	150	2,0 / 30	valjkasti ležaj	25	75	R01
PK 260/20-75K	260	85	3.00-4	2	150	2,0 / 30	kuglični ležaj	20	75	R01
PK 300/20-75G	300	100	4.00-4	2	180	2,0 / 30	klizni ležaj	20	75	R01
PK 300/25-75G	300	100	4.00-4	2	180	2,0 / 30	klizni ležaj	25	75	R01
PK 300/20-75R	300	100	4.00-4	2	180	2,0 / 30	valjkasti ležaj	20	75	R01
PK 300/25-75R	300	100	4.00-4	2	180	2,0 / 30	valjkasti ležaj	25	75	R01
PK 300/20-75K	300	100	4.00-4	2	180	2,0 / 30	kuglični ležaj	20	75	R01
PK 400/20-75G	400	100	4.00-8	2	250	2,0 / 30	klizni ležaj	20	75	R01
PK 400/25-75G	400	100	4.00-8	2	250	2,0 / 30	klizni ležaj	25	75	R01
PK 400/20-75R	400	100	4.00-8	2	250	2,0 / 30	valjkasti ležaj	20	75	R01
PK 400/25-75R	400	100	4.00-8	2	250	2,0 / 30	valjkasti ležaj	25	75	R01
Kotači s cik-cak profilom										
PK 257/20-75G	260	85	3.00-4	2	150	2,0 / 30	klizni ležaj	20	75	B04
PK 262/20-75G	260	85	3.00-4	2	150	2,0 / 30	klizni ležaj	20	75	B02
PK 262/25-75G	260	85	3.00-4	2	150	2,0 / 30	klizni ležaj	25	75	B02
PK 262/20-75R	260	85	3.00-4	2	150	2,0 / 30	valjkasti ležaj	20	75	B02
PK 262/25-75R	260	85	3.00-4	2	150	2,0 / 30	valjkasti ležaj	25	75	B02
PK 262/20-75K	260	85	3.00-4	2	150	2,0 / 30	kuglični ležaj	20	75	B02
PK 302/20-75G	300	100	4.00-4	2	180	2,0 / 30	klizni ležaj	20	75	B02
PK 302/25-75G	300	100	4.00-4	2	180	2,0 / 30	klizni ležaj	25	75	B02
PK 302/20-75R	300	100	4.00-4	2	180	2,0 / 30	valjkasti ležaj	20	75	B02
PK 302/25-75R	300	100	4.00-4	2	180	2,0 / 30	valjkasti ležaj	25	75	B02
PK 302/20-75K	300	100	4.00-4	2	180	2,0 / 30	kuglični ležaj	20	75	B02
PK 402/20-75G	400	100	4.00-8	2	250	2,0 / 30	klizni ležaj	20	75	B07
PK 402/25-75G	400	100	4.00-8	2	250	2,0 / 30	klizni ležaj	25	75	B07
PK 402/20-75R	400	100	4.00-8	2	250	2,0 / 30	valjkasti ležaj	20	75	B07
PK 402/25-75R	400	100	4.00-8	2	250	2,0 / 30	valjkasti ležaj	25	75	B07

Vrste profila: R = rebrastr profil, B = cik-cak profil, pogledajte stranicu 248 za sliku

Izvedbe / opcije



boja naplatka crvena

kotači s mekanom gumom otpornom na bušenje

Tehnički opis na stranici

62

Dodatna oznaka kotača

-ROT

serija VWPP

Dostupno za izvedbe

promjer kotača
260–400 mm

pogledajte 202

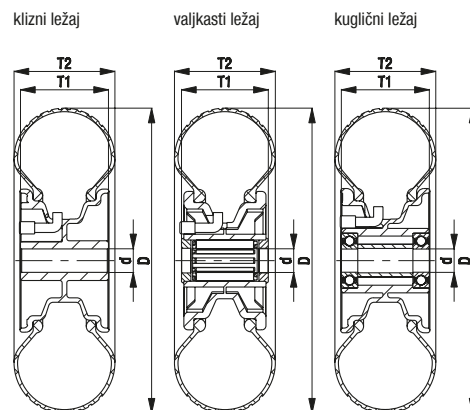

Serija P, promjer kotača 180–300 mm

Kotači s pumpanom gumom, naplatak od prešanog čelika



75–250 kg

Tvrdoća gazišta i gume

60 Shore A

Očuvanje poda / glatki rad

odličan

Otpor kotrljanja

dobar

Otpornost na trošenje

zadovoljavajući

Guma:

- pumpana guma, rebrasti ili cik-cak profil, tvrdoća 60 Shore A
- 2 ili 4 broj platana, s unutarnjom cijevi
- maksimalna udobnost u radu
- odlična očuvanost poda, posebno miran rad
- boja crna

Naplatak:

- prešani čelik
- sa zavarenom cijevnom čeličnom glavčinom
- pocinčano, plavo pasivizirano, bez Cr6

Ostale karakteristike:

- kemijska otpornost na mnoge agresivne tvari, osim ulja
- radna temperatura: -20 °C do +50 °C
- ovdje navedene dimenzije kotača i guma odnose se na nove gume koje ne nose opterećenje. Njihova širina i promjer mogu se mijenjati tijekom uporabe.
- brzina do 16 km/h moguća je za kotače s kugličnim ležajem i smanjenom nosivosti

Dodatni detalji:

- serija kotača: stranica 64
- gazna površina: stranica 54
- vrste ležajeva: stranica 84–85
- kemijska otpornost: stranica 51

Kotači	Promjer kotača (D) [mm]	Širina gume (T2) [mm]	Veličina gume	Broj platana	Nosivost pri 4 km/h [kg]	Nosivost pri 16 km/h [kg]	Pritisak gume	Vrsta ležaja	Promjer provrta osovine (d) [mm]	Širina glavčine (T1) [mm]	Vrsta profila
Kotači s rebrastim profilom											
P 180/20-48R-SG *	180	50	7 x 1¼	4	75	–	3,5 / 50	valjkasti ležaj	20	48	R01
P 200/20-48R	200	50	200x50	2	75	–	2,5 / 36	valjkasti ležaj	20	48	R01
P 200/20-60R	200	50	200x50	2	75	–	2,5 / 36	valjkasti ležaj	20	60	R01
P 220/20-75R	220	65	2.50-4	2	100	–	2,0 / 30	valjkasti ležaj	20	75	R01
P 261/20-50G	260	85	3.00-4	2	150	–	2,0 / 30	klizni ležaj	20	50	R01
P 261/20-50R	260	85	3.00-4	2	150	–	2,0 / 30	valjkasti ležaj	20	50	R01
P 261/20-75R	260	85	3.00-4	2	150	–	2,0 / 30	valjkasti ležaj	20	75	R01
P 261/25-75R	260	85	3.00-4	2	150	–	2,0 / 30	valjkasti ležaj	25	75	R01
P 260/20-50K	260	85	3.00-4	2	150	100	2,0 / 30	kuglični ležaj	20	50	R01
P 265/20-75R	260	85	3.00-4	4	250	–	3,5 / 50	valjkasti ležaj	20	75	R01
P 265/25-75R	260	85	3.00-4	4	250	–	3,5 / 50	valjkasti ležaj	25	75	R01
P 265/25-75K	260	85	3.00-4	4	250	200	3,5 / 50	kuglični ležaj	25	75	R01
P 300/20-75R	300	100	4.00-4	2	180	–	2,0 / 30	valjkasti ležaj	20	75	R01
P 300/25-75K	300	100	4.00-4	2	180	120	2,0 / 30	kuglični ležaj	25	75	R01
Kotači s cik-cak profilom											
P 222/20-75R	220	65	2.50-4	2	100	–	2,0 / 30	valjkasti ležaj	20	75	B01
P 263/20-50G	260	85	3.00-4	2	150	–	2,0 / 30	klizni ležaj	20	50	B02
P 263/20-50R	260	85	3.00-4	2	150	–	2,0 / 30	valjkasti ležaj	20	50	B02
P 263/20-75R	260	85	3.00-4	2	150	–	2,0 / 30	valjkasti ležaj	20	75	B02
P 263/25-75R	260	85	3.00-4	2	150	–	2,0 / 30	valjkasti ležaj	25	75	B02
P 262/20-50K	260	85	3.00-4	2	150	100	2,0 / 30	kuglični ležaj	20	50	B02
P 267/20-75R	260	85	3.00-4	4	250	–	3,5 / 50	valjkasti ležaj	20	75	B02
P 267/25-75R	260	85	3.00-4	4	250	–	3,5 / 50	valjkasti ležaj	25	75	B02
P 267/25-75K	260	85	3.00-4	4	250	200	3,5 / 50	kuglični ležaj	25	75	B02
P 302/20-75R	300	100	4.00-4	2	180	–	2,0 / 30	valjkasti ležaj	20	75	B02
P 302/25-75K	300	100	4.00-4	2	180	120	2,0 / 30	kuglični ležaj	25	75	B02

* Sa sivom gumom koja ne ostavlja trag

Vrste profila: R = rebrasti profil, B = cik-cak profil, pogledajte stranicu 248 za sliku

Za ostale promjere kotača, pogledajte sljedeću stranicu

Izvedbe / opcije



sa sivom gumom koja ne ostavlja trag

s gumom punjenom pjenom, otpornom na bušenje

kotači s mekanom gumom otpornom na bušenje

Tehnički opis na stranici	52	64	62
Dodatna oznaka kotača	-SG	-AG	serija VW
Dostupno za izvedbe	promjer kotača 200–260 mm	na zahtjev	pogledajte 204

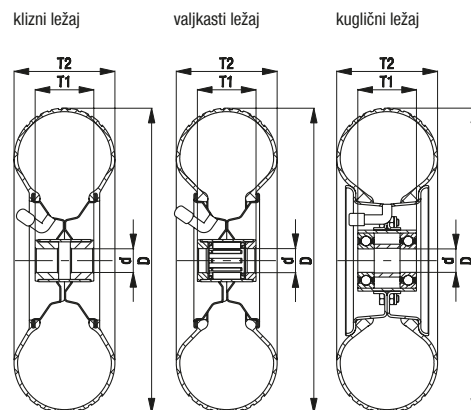

Serija P, promjer kotača 310–415 mm

Kotači s pumpanom gumom, naplatak od prešanog čelika



50–525 kg

Tvrdoća gazišta i gume

60 Shore A

Očuvanje poda / glatki rad

odličan

Otpor kotrljanja

dobar

Otpornost na trošenje

zadovoljavajući

Guma:

- pumpana guma, rebrasti ili cik-cak profil, tvrdoća 60 Shore A
- 2 ili 4 broj platana, s unutarnjom cijevi
- maksimalna udobnost u radu
- odlična očuvanost poda, posebno miran rad
- boja crna

Naplatak:

- prešani čelik
- sa zavarenom cijevnom čeličnom glavčinom
- lakirano, boja srebrna

Ostale karakteristike:

- kemijska otpornost na mnoge agresivne tvari, osim ulja
- radna temperatura: -20 °C do +50 °C
- ovdje navedene dimenzije kotača i guma odnose se na nove gume koje ne nose opterećenje. Njihova širina i promjer mogu se mijenjati tijekom uporabe.
- brzina do 16 km/h moguća je za kotače s kugličnim ležajem i smanjenom nosivosti

Dodatni detalji:

- serija kotača: stranica 64
- gazna površina: stranica 54
- vrste ležajeva: stranica 84–85
- kemijska otpornost: stranica 51

4

Kotači	Promjer kotača (D) [mm]	Širina gume (T2) [mm]	Veličina gume	Broj platana	Nosivost pri 4 km/h [kg]	Nosivost pri 16 km/h [kg]	Pritisak gume	Vrsta ležaja	Promjer provrta osovine (d) [mm]	Širina glavčine (T1) [mm]	Vrsta profila
Kotači s rebrastim profilom											
P 340/25-90K	350	115	4.00-6	4	300	230	3,5 / 50	kuglični ležaj	25	90	R01
P 401/20-90G	400	100	4.00-8	2	250	–	2,0 / 30	klizni ležaj	20	90	R01
P 401/25-90G	400	100	4.00-8	2	250	–	2,0 / 30	klizni ležaj	25	90	R01
P 401/20-90R	400	100	4.00-8	2	250	–	2,0 / 30	valjkasti ležaj	20	90	R01
P 401/25-90R	400	100	4.00-8	2	250	–	2,0 / 30	valjkasti ležaj	25	90	R01
P 401/25-90K	400	100	4.00-8	2	250	190	2,0 / 30	kuglični ležaj	25	90	R01
P 410/25-90R	400	100	4.00-8	4	350	–	3,5 / 50	valjkasti ležaj	25	90	R01
P 410/25-90K	400	100	4.00-8	4	350	300	3,5 / 50	kuglični ležaj	25	90	R01
P 410/30-90K	400	100	4.00-8	4	350	300	3,5 / 50	kuglični ležaj	30	90	R01
P 420/25-90K	415	115	4.00-8	4	525	390	3,5 / 50	kuglični ležaj	25	90	R02
P 420/30-90K	415	115	4.00-8	4	525	390	3,5 / 50	kuglični ležaj	30	90	R02
Kotači s cik-cak profilom											
P 310/20-75K	310	50	12½ x 2¼	2	50	30	2,5 / 36	kuglični ležaj	20	75	B05
P 320/25-75R	340	120	13 x 5.00-6	2	250	–	2,8 / 40	valjkasti ležaj	25	75	B06
P 403/20-90R	400	100	4.00-8	2	250	–	2,0 / 30	valjkasti ležaj	20	90	B07
P 403/25-90R	400	100	4.00-8	2	250	–	2,0 / 30	valjkasti ležaj	25	90	B07
P 403/25-90K	400	100	4.00-8	2	250	190	2,0 / 30	kuglični ležaj	25	90	B07
P 412/25-90R	400	100	4.00-8	4	350	–	3,5 / 50	valjkasti ležaj	25	90	B07
P 412/25-90K	400	100	4.00-8	4	350	300	3,5 / 50	kuglični ležaj	25	90	B07
P 412/30-90K	400	100	4.00-8	4	350	300	3,5 / 50	kuglični ležaj	30	90	B07

Vrste profila: R = rebrasti profil, B = cik-cak profil, pogledajte stranicu 248 za sliku

Izvedbe / opcije



	s gumom punjenom pjenom, otpornom na bušenje	kotač sa zaštitom glavčine (zaštitna kapa)	kotači s glavčinom s priрубnicom
Tehnički opis na stranici	64	117	77
Dodatna oznaka kotača	-AG	-E	serija PA
Dostupno za izvedbe	na zahtjev	na zahtjev	pogledajte 548

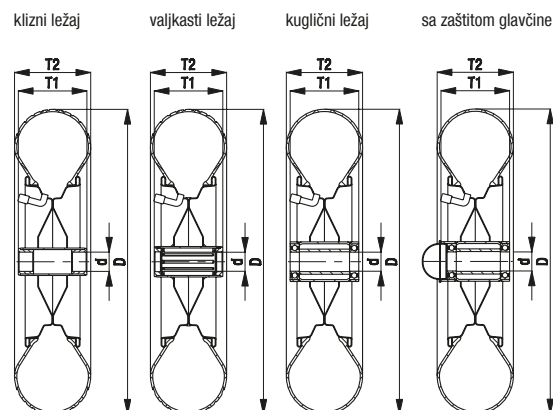

Serija L-P, B-P

Sklopovi kotača od prešanog čelika, izvedba srednje nosivosti, s prirubnicom, kotač s pumpanom gumom



75–250 kg

Vilica kotača: serija L/B

- prešani čelik, pocinčan, plavo pasiviziran, bez Cr6

Okretna vilica kotača:

- dvostruki kuglični ležaj u okretnoj glavi
- jak središnji vijak
- brtva okretno glave (izuzetak: veličina ploče 175x175 mm)
- minimalna zračnost okretno glave, glatko kotrljanje i produljeni vijek trajanja zahvaljujući posebnom dinamičnom Blickle postupku zakivanja

Kotač: serija P

- guma: pneumatska guma, rebrasti ili cik-cak profil, tvrdoća 60 Shore A, boja crna, 2 ili 4 broj platana
- naplatak: prešani čelik, sa zavarenom cijevnom čeličnom glavčinom, pocinčano, plavo pasivizirano, bez Cr6
- okretni sklopovi kotača s kočnicom gube silu kočenja ako je tlak u gumama prenizak

Dodatni detalji:

- serija vilica: stranica 91
- kočnice: stranica 112–113
- serija kotača: stranica 243
- vrste ležajeva: stranica 84–85

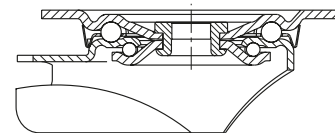

4

Okretni kotač	Fiksni kotač	Okretni kotač sa kočnicom „stop-top“	Promjer kotača [mm]	Širina gume [mm]	Nosivost [kg]	Vrsta ležaja	Ukupna visina [mm]	Veličina ploče [mm]	Rupa za vijak razmak [mm]	Rupa za vijak promjer [mm]	Pomak okretnog kotača [mm]	Vrsta profila
L-P 200R	B-P 200R	L-P 200R-ST	200	50	75	valjkasti ležaj	235	140 x 110	105 x 75–80	11	65	R01
L-P 220R	B-P 220R	L-P 220R-ST	220	65	100	valjkasti ležaj	260	140 x 110	105 x 75–80	11	75	R01
L-P 222R	B-P 222R	L-P 222R-ST	220	65	100	valjkasti ležaj	260	140 x 110	105 x 75–80	11	75	B01
L-P 261R	B-P 261R	L-P 261R-ST	260	85	150	valjkasti ležaj	308	175 x 175	140 x 140	15	78	R01
			260	85	150	valjkasti ležaj	308	220 x 130	190 x 75	15	–	R01
L-P 263R	B-P 263R	L-P 263R-ST	260	85	150	valjkasti ležaj	308	175 x 175	140 x 140	15	78	B02
			260	85	150	valjkasti ležaj	308	220 x 130	190 x 75	15	–	B02
L-P 265R	B-P 265R	L-P 265R-ST	260	85	250	valjkasti ležaj	308	175 x 175	140 x 140	15	78	R01
			260	85	250	valjkasti ležaj	308	220 x 130	190 x 75	15	–	R01
L-P 267R	B-P 267R	L-P 267R-ST	260	85	250	valjkasti ležaj	308	175 x 175	140 x 140	15	78	B02
			260	85	250	valjkasti ležaj	308	220 x 130	190 x 75	15	–	B02

Vrste profila: R = rebrasti profil, B = cik-cak profil, pogledajte stranicu 248 za sliku

Izvedbe / opcije



	sa sivom gumom koja ne ostavlja trag	s gumom punjenom pjenom, otpornom na bušenje	kočnica smjera (zasebno) 1 x 360°	sklopovi kotača s kotačima od mekane gume otporne na bušenje
Tehnički opis na stranici	52		115	62
Dodatna oznaka kotača	-SG	-AG	RI-05.03	serija L / B / BH-VW
Dostupno za izvedbe	sve	na zahtjev	promjer kotača 200 mm*	pogledajte 205

* Samo za okretno sklopove kotača bez kočnice ili okretni sklop kotača sa „stop-top“ kočnicom na zahtjev

Seriya PS

Kotači velike nosivosti s pumpanom gumom, s naplatkom od prešanog čelika



450–1 300 kg

Tvrdoća gazišta i gume

60 Shore A

Očuvanje poda / glatki rad

odličan

Otpor kotrljanja

dobar

Otpornost na trošenje

zadovoljavajući

Guma:

- pumpana guma, cik-cak profil, tvrdoća 60 Shore A
- 6, 8 ili 10 broj platana, s unutarnjom cijevi
- maksimalna udobnost u radu
- odlična očuvanost poda, posebno miran rad
- boja crna

Naplatak:

- jaki prešani čelik
- stegnuto (naplatak ravne osnovice)
- sa zavarenom cijevnom čeličnom glavčinom
- pocinčano, plavo pasivizirano, bez Cr6

Ostale karakteristike:

- kemijska otpornost na mnoge agresivne tvari, osim ulja
- radna temperatura: -20 °C do +50 °C
- ovdje navedene dimenzije kotača i guma odnose se na nove gume koje ne nose opterećenje. Njihova širina i promjer mogu se mijenjati tijekom uporabe.
- brzine do 25 km/h sa smanjenom nosivosti

Dodatni detalji:

- serija kotača: stranica 64
- gazna površina: stranica 54
- vrste ležajeva: stranica 84–85
- kemijska otpornost: stranica 51

4

Kotači	Promjer kotača (D) [mm]	Širina gume (T2) [mm]	Veličina gume	Broj platana	Nosivost pri 4 km/h [kg]	Nosivost pri 25 km/h [kg]	Pritisak gume	Vrsta ležaja	Promjer provrta osovine (d) [mm]	Širina glavčine (T1) [mm]	Vrsta profila
PS 310/20-75K	300	100	4.00-4	6	450	350	7,5 / 110	kuglični ležaj	20	75	B02
PS 310/25-75K	300	100	4.00-4	6	450	350	7,5 / 110	kuglični ležaj	25	75	B02
PS 315/25-75K	305	105	4.00-4	6	550	400	7,5 / 110	kuglični ležaj	25	75	B03
PS 430/25-90K	420	115	4.00-8	6	650	500	7,0 / 101	kuglični ležaj	25	90	B08
PS 430/30-90K	420	115	4.00-8	6	650	500	7,0 / 101	kuglični ležaj	30	90	B08
PS 432/30-90K	420	115	4.00-8	8	750	600	7,0 / 101	kuglični ležaj	30	90	B08
PS 464/30-90K	460	145	5.00-8	8	1 140	770	7,0 / 101	kuglični ležaj	30	90	B08
PS 536/35-120K	536	165	6.00-9	10	1 300	1 050	7,0 / 101	kuglični ležaj	35	120	B08

Vrsta profila: B = cik-cak profil, za sliku pogledajte stranicu 248

Izvedbe / opcije



kotač sa zaštitom glavčine (zaštitna kapa)

Tehnički opis na stranici	117
Dodatna oznaka kotača	-E
Dostupno za izvedbe	na zahtjev

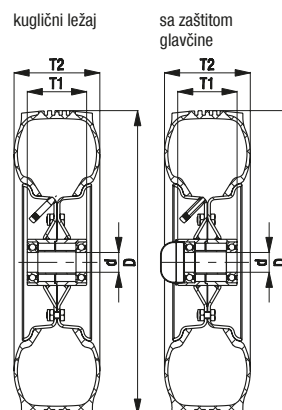

Serijska LS-P, BS-P, LS-PS, BS-PS

Sklopovi kotača od zavarenog čelika velike nosivosti, okretna glava velike nosivosti, kotač velike nosivosti s pumpanom gumom

350–1 300 kg

Vilica kotača: serija LS/BS

- posebno robusna zavarena čelična konstrukcija, pocinčan, žuto pasiviziran, bez Cr6

Okretna vilica kotača:

- aksijalni kuglični ležaj ISO 104 i konični valjkasti ležaj ISO 355 u okretnoj glavi
- stegnut i osiguran zavareni središnji vijak, izuzetno jak
- otporno na prašinu i prskanje
- mazalica

Kotač: serija P/PS

- guma: pneumatska guma, rebrasti ili cik-cak profil, tvrdoća 60 Shore A, boja crna, 2 do 10 broj platana
- naplatak: serija P: prešani čelik, sa zavarenom cijevnom čeličnom glavčinom, lakirano, boja srebrna
serija PS: jaki prešani čelik, stegnuto (naplatak ravne osnovice), sa zavarenom cijevnom čeličnom glavčinom, pocinčano, plavo pasivizirano, bez Cr6
- okretni sklopovi kotača s kočnicom gube silu kočenja ako je tlak u gumama prenizak

Dodatni detalji:

- serija vilica: stranica 94
- kočnice: stranica 112–113
- serija kotača: stranica 244, 246
- vrste ležajeva: stranica 84–85

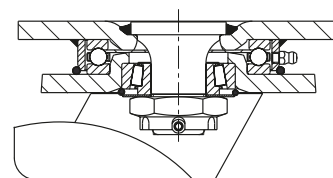

4

Okretni kotač	Fiksni kotač	Promjer kotača [mm]	Širina gume [mm]	Nosivost [kg]	Vrsta ležaja	Ukupna visina [mm]	Veličina ploče [mm]	Rupa za vijak razmak [mm]	Rupa za vijak promjer [mm]	Pomak okretnog kotača [mm]	Vrsta profila
LS-PS 310K	BS-PS 310K	300	100	450	kuglični ležaj	355	200 x 160	160 x 120	14	85	B02
LS-PS 315K	BS-PS 315K	305	105	550	kuglični ležaj	358	200 x 160	160 x 120	14	85	B03
LS-P 410K	BS-P 410K	400	100	350	kuglični ležaj	470	200 x 160	160 x 120	14	100	R01
LS-P 420K	BS-P 420K	415	115	525	kuglični ležaj	478	200 x 160	160 x 120	14	100	R02
LS-PS 430K	BS-PS 430K	420	115	650	kuglični ležaj	480	200 x 160	160 x 120	14	100	B08
LS-PS 432K	BS-PS 432K	420	115	750	kuglični ležaj	480	200 x 160	160 x 120	14	100	B08
LS-PS 464K	BS-PS 464K	460	145	1 140	kuglični ležaj	520	200 x 160	160 x 120	14	110	B08
LS-PS 536K		536	165	1 300	kuglični ležaj	623	255 x 200	210 x 160	18	120	B08
	BS-PS 536K	536	165	1 300	kuglični ležaj	623	255 x 220	210 x 160	18	–	B08

Vrste profila: R = rebrasti profil, B = cik-cak profil, pogledajte stranicu 248 za sliku

Izvedbe / opcije



	s „Radstop” kočnicom kotača	s kočnicom smjera 4 x 90°
Tehnički opis na stranici	113	115
Dodatna oznaka kotača	-RA	-RI4
Dostupno za izvedbe	na zahtjev	promjer kotača 300–460 mm

**Vrste profila
pumpanih guma**

Rebrasti profil

4



R01



R02

Cik-cak profil



B01



B02



B03



B04



B05



B06



B07



B08

Seriya VLE

Kotači velike nosivosti sa superelastičnom tvrdom gumom, s naplatkom od prešanog čelika



450–1 885 kg

Tvrdoća gazišta i gume

70 Shore A

Očuvanje poda / glatki rad

vrlo dobar

Otpor kotrljanja

dobar

Otpornost na trošenje

dobar

Guma:

- superelastična puna guma, ojačano čeličnim prstenima, tvrdoća 70 Shore A
- vrlo dobra udobnost u radu
- vrlo dobra zaštita poda, rad s niskom razinom buke
- boja crna
- promjer kotača 250–306 mm: dvokomponentna guma, viskoelastična gazna površina otporna na trošenje
- promjer kotača 405–525 mm: trokomponentna guma, viskoelastični prigušni sloj, gazna površina otporna na trošenje

Naplatak:

- jaki prešani čelik
- stegnuto, sa zavarenom cjevastom čeličnom glavčinom ili ojačanom izvedbom naplatka
- pocinčano, plavo pasivizirano, bez Cr6

Ostale karakteristike:

- kemijska otpornost na mnoge agresivne tvari, osim ulja
- radna temperatura: -20 °C do +80 °C, privremeno do +100 °C, smanjena nosivost iznad +60 °C
- otporno na bušenje, bez održavanja

Dodatni detalji:

- serija kotača: stranica 65
- gazna površina: stranica 54
- vrste ležajeva: stranica 84–85
- kemijska otpornost: stranica 51

Kotači	Promjer kotača (D) [mm]	Širina gume (T2) [mm]	Veličina gume	Naplatak (dimenzije)	Nosivost pri 6 km/h [kg]	Nosivost pri 25 km/h [kg]	Vrsta ležaja	Promjer provrta osovine (d) [mm]	Širina glavčine (T1) [mm]	Vrsta profila
Kotači s rebrastim profilom										
VLE 250/20-75K	250	85	3.00-4	2.50C-4	450	400	kuglični ležaj	20	75	R50
VLE 250/25-75K	250	85	3.00-4	2.50C-4	450	400	kuglični ležaj	25	75	R50
VLE 252/25-75K *	250	85	3.00-4	2.50C-4	600	475	kuglični ležaj	25	75	R50
VLE 305/20-75K	306	105	4.00-4	2.50C-4	450	400	kuglični ležaj	20	75	R50
VLE 305/25-75K	306	105	4.00-4	2.50C-4	450	400	kuglični ležaj	25	75	R50
VLE 307/25-75K *	306	105	4.00-4	2.50C-4	700	535	kuglični ležaj	25	75	R50
VLE 405/25-90K	405	105	4.00-8	3.00D-8	950	730	kuglični ležaj	25	90	R50
VLE 405/30-90K	405	105	4.00-8	3.00D-8	950	730	kuglični ležaj	30	90	R50
Kotači s cik-cak profilom										
VLE 255/20-75K	250	85	3.00-4	2.50C-4	450	400	kuglični ležaj	20	75	B51
VLE 255/25-75K	250	85	3.00-4	2.50C-4	450	400	kuglični ležaj	25	75	B51
VLE 257/25-75K *	250	85	3.00-4	2.50C-4	600	475	kuglični ležaj	25	75	B51
VLE 310/20-75K	306	105	4.00-4	2.50C-4	450	400	kuglični ležaj	20	75	B50
VLE 310/25-75K	306	105	4.00-4	2.50C-4	450	400	kuglični ležaj	25	75	B50
VLE 312/25-75K *	306	105	4.00-4	2.50C-4	700	535	kuglični ležaj	25	75	B50
VLE 410/25-90K	405	105	4.00-8	3.00D-8	950	730	kuglični ležaj	25	90	B50
VLE 410/30-90K	405	105	4.00-8	3.00D-8	950	730	kuglični ležaj	30	90	B50
VLE 460/30-90K	455	120	5.00-8	3.00D-8	1 415	1 090	kuglični ležaj	30	90	B50
VLE 530/45-120K	525	140	6.00-9	4.00E-9	1 885	1 450	kuglični ležaj	45	120	B50

* Naplatak ojačane izvedbe

Ovdje navedene dimenzije kotača i guma odnose se na nove gume koje ne nose opterećenje. Dimenzije se mogu mijenjati tijekom njihove uporabe.

Vrste profila: R = rebrasti profil, B = cik-cak profil, pogledajte stranicu 252 za sliku

Ostale dimenzije dostupne na zahtjev

Izvedbe / opcije



	sa sivom gumom koja ne ostavlja trag	antistatička izvedba, crna guma	kotač sa zaštitom glavčine (zaštitna kapa)	kotači s glavčinom s prirubnicom	ostale izvedbe
Tehnički opis na stranici	52	50	117	77	
Dodatna oznaka kotača	-SG	-AS	-E	serija VLEA	
Dostupno za izvedbe	na zahtjev	na zahtjev	na zahtjev	pogledajte 549	na zahtjev

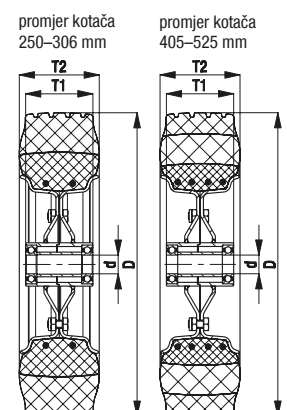

Seriya L-VLE, B-VLE

Sklopovi kotača od prešanog čelika, izvedba srednje nosivosti, s pribudnicom, kotač velike nosivosti sa superelastičnom punom gumom



450 kg

Vilica kotača: serija L/B

- prešani čelik, pocinčan, plavo pasiviziran, bez Cr6

Okretna vilica kotača:

- dvostruki kuglični ležaj u okretnoj glavi
- jak središnji vijak
- minimalna zračnost okretno glave, glatko kotrljanje i produženi vijek trajanja zahvaljujući posebnom dinamičnom Blickle postupku zakivanja

Kotač: serija VLE

- guma: superelastična puna guma, tvrdoća 70 Shore A, boja crna, dvokomponentna guma, viskoelastična gazna površina otporna na trošenje
- naplatak: jaki prešani čelik, pocinčano, plavo pasivizirano, bez Cr6

Dodatni detalji:

- serija vilica: stranica 91
- kočnice: stranica 112–113
- serija kotača: stranica 249
- vrste ležajeva: stranica 84–85

4

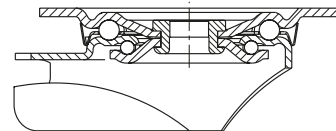

Okretni kotač	Fiksni kotač	Okretni kotač sa kočnicom „stop-top“	Promjer kotača [mm]	Širina gume [mm]	Nosivost [kg]	Vrsta ležaja	Ukupna visina [mm]	Veličina ploče [mm]	Rupa za vijak razmak [mm]	Rupa za vijak promjer [mm]	Pomak okretnog kotača [mm]	Vrsta profila
L-VLE 250K	B-VLE 250K	L-VLE 250K-ST	250	85	450	kuglični ležaj	295	175 x 175	140 x 140	15	70	R50
			250	85	450	kuglični ležaj	295	220 x 130	190 x 75	15	–	R50
L-VLE 255K	B-VLE 255K	L-VLE 255K-ST	250	85	450	kuglični ležaj	295	175 x 175	140 x 140	15	70	B51
				250	85	450	kuglični ležaj	295	220 x 130	190 x 75	15	–

Vrste profila: R = rebrasti profil, B = cik-cak profil, pogledajte stranicu 252 za sliku

Izvedbe / opcije



	sa sivom gumom koja ne ostavlja trag	antistatička izvedba, crna guma
Tehnički opis na stranici	52	50
Dodatna oznaka kotača	-SG	-AS
Dostupno za izvedbe	na zahtjev	na zahtjev

Serijska LS-VLE, BS-VLE

Sklopovi kotača velike nosivosti od zavarenog čelika, okretna glava velike nosivosti, kotač velike nosivosti sa superelastičnom tvrdom gumom



450–1 885 kg

Vilica kotača: serija LS/BS

- posebno robusna zavarena čelična konstrukcija, pocinčan, žuto pasiviziran, bez Cr6

Okretna vilica kotača:

- aksijalni kuglični ležaj ISO 104 i konični valjkasti ležaj ISO 355 u okretnoj glavi
- stegnut i osiguran zavareni središnji vijak, izuzetno jak
- otporno na prašinu i prskanje
- mazalica

Kotač: serija VLE

- guma: superelastična puna guma, tvrdoća 70 Shore A, boja crna, promjer kotača 250–306 mm: dvokomponentna guma, visokoelastična gazna površina otporna na trošenje, promjer kotača 405–525 mm: trokomponentna guma, visokoelastični prigušni sloj, gazna površina otporna na trošenje
- naplatak: jaki prešani čelik, pocinčano, plavo pasivizirano, bez Cr6

Dodatni detalji:

- serija vilica: stranica 94
- kočnice: stranica 112–113
- serija kotača: stranica 249
- vrste ležajeva: stranica 84–85

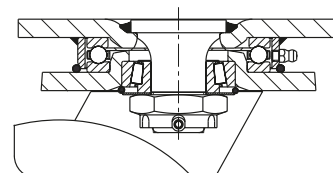

4

Okretni kotač	Fiksni kotač	Okretni kotač sa kočnicom „stop-top“	Promjer kotača [mm]	Širina gume [mm]	Nosivost pri 6 km/h [kg]	Vrsta ležaja	Ukupna visina [mm]	Veličina ploče [mm]	Rupa za vijak razmak [mm]	Rupa za vijak promjer [mm]	Pomak okretnog kotača [mm]	Vrsta profila
LS-VLE 250K	BS-VLE 250K	LS-VLE 250K-ST	250	85	450	kuglični ležaj	305	175 x 140	140 x 105	14	75	R50
LS-VLE 252K *	BS-VLE 252K *	LS-VLE 252K-ST *	250	85	600	kuglični ležaj	305	175 x 140	140 x 105	14	75	R50
LS-VLE 255K	BS-VLE 255K	LS-VLE 255K-ST	250	85	450	kuglični ležaj	305	175 x 140	140 x 105	14	75	B51
LS-VLE 257K *	BS-VLE 257K *	LS-VLE 257K-ST *	250	85	600	kuglični ležaj	305	175 x 140	140 x 105	14	75	B51
LS-VLE 305K	BS-VLE 305K	**	306	105	450	kuglični ležaj	358	200 x 160	160 x 120	14	85	R50
LS-VLE 307K *	BS-VLE 307K *	**	306	105	700	kuglični ležaj	358	200 x 160	160 x 120	14	85	R50
LS-VLE 310K	BS-VLE 310K	**	306	105	450	kuglični ležaj	358	200 x 160	160 x 120	14	85	B50
LS-VLE 312K *	BS-VLE 312K *	**	306	105	700	kuglični ležaj	358	200 x 160	160 x 120	14	85	B50
LS-VLE 405K	BS-VLE 405K	**	405	105	950	kuglični ležaj	473	200 x 160	160 x 120	14	100	R50
LS-VLE 410K	BS-VLE 410K	**	405	105	950	kuglični ležaj	473	200 x 160	160 x 120	14	100	B50
LS-VLE 460K	BS-VLE 460K	**	455	120	1 415	kuglični ležaj	518	200 x 160	160 x 120	14	110	B50
LS-VLE 530K	BS-VLE 530K	**	525	140	1 885	kuglični ležaj	618	255 x 200	210 x 160	18	120	B50
			525	140	1 885	kuglični ležaj	618	255 x 220	210 x 160	18	–	B50

* Naplatak ojačane izvedbe

** „Radstop“ izvedba kočnice

Vrste profila: R = rebrasti profil, B = cik-cak profil, pogledajte stranicu 252 za sliku

Izvedbe / opcije



	sa sivom gumom koja ne ostavlja trag	antistatička izvedba, crna guma	s „Radstop“ kočnicom kotača	s kočnicom smjera 4 x 90°
Tehnički opis na stranici	52	50	113	115
Dodatna oznaka kotača	-SG	-AS	-RA	-RI4
Dostupno za izvedbe	na zahtjev	na zahtjev	na zahtjev	promjer kotača 250–455 mm

**Vrste profila
superelastičnih kotača od pune gume**

Rebrasti profil

4



R50

Cik-cak profil



B50



B51