

Kotači i sklopovi kotača s punom gumom

3



Alat za odabir

Kotači i sklopovi kotača s punom gumom



3

Seriya	TPA	VPP	VE	V	VWPP	VW
Kategorija	Standardna guma					
Gazna površina / guma	Termoplastični gumeni elastomer (TPE)	Standardna puna guma			Mekana guma „Blickle Soft“	
Tvrdoća gazne površine i gume	85 Shore A	80 Shore A	80 Shore A	80 Shore A	50 Shore A	50 Shore A
Ne ostavlja trag	✓	opcija	opcija	opcija	opcija	opcija
Elektrovodljivost	opcija	–	opcija	opcija	–	–
Središte kotača / naplatak	polipropilen	polipropilen	prešani čelik	prešani čelik (optimiran na udar)	polipropilen	prešani čelik (optimiran na udar)
Promjer kotača	80–200 mm	80–400 mm	80–200 mm	80–400 mm	125–260 mm	125–260 mm
Nosivost do	250 kg	350 kg	205 kg	800 kg	200 kg	200 kg
Otpor kotrljanja	■ ■ ■ ■ ■	■ ■ ■ ■ ■	■ ■ ■ ■ ■	■ ■ ■ ■ ■	■ ■ ■ ■ ■	■ ■ ■ ■ ■
Glatko kotrljanje i očuvanje poda	■ ■ ■ ■ ■	■ ■ ■ ■ ■	■ ■ ■ ■ ■	■ ■ ■ ■ ■	■ ■ ■ ■ ■	■ ■ ■ ■ ■
Brzine do	4 km/h	4 km/h	4 km/h	4 km/h	4 km/h	4 km/h
Za opis kotača pogledajte	stranica 186	stranica 189–190	stranica 195	stranica 199–200	stranica 202	stranica 204
Za podatke o okretnim i fiksnim sklopovima kotača pogledajte	stranica 187–188	stranica 191–194	stranica 196–198	stranica 201	stranica 203	stranica 205

■ ■ ■ ■ ■ odlično

■ ■ ■ ■ ■ vrlo dobro

■ ■ ■ ■ ■ dobro

■ ■ ■ ■ ■ zadovoljavajuće

■ ■ ■ ■ ■ dovoljno

✓ da – ne



RD	POES / ALES	POEV	ALEV	SE	GEV	DS
Premium guma						
Dvokomponentna puna guma „Blickle Comfort”	Elastična puna guma „Blickle SoftMotion”	Elastična puna guma, kvaliteta glatkog kotrljanja, „Blickle EasyRoll”			Elastična puna guma, kvaliteta glatkog kotrljanja	
65 Shore A	55 Shore A	65 Shore A	65 Shore A	65 Shore A	65 Shore A	65 Shore A
opcija	✓	opcija	opcija	opcija	opcija	–
–	–	na zahtjev	opcija	–	–	–
prešani čelik (optimiran na udar)	POES: poliamid ALES: aluminij	poliamid	aluminij	poliamid (promjer kotača 80–125 mm) ili prešani čelik	sivi lijev	konstrukcija od zavarenog čelika
100–280 mm	80–250 mm	60–300 mm	100–250 mm	80–415 mm	250–620 mm	300–500 mm
650 kg	440 kg	650 kg	650 kg	1 150 kg	4 540 kg	4 590 kg
■ ■ ■ ■ ■	■ ■ ■ ■ ■	■ ■ ■ ■ ■	■ ■ ■ ■ ■	■ ■ ■ ■ ■	■ ■ ■ ■ ■	■ ■ ■ ■ ■
■ ■ ■ ■ ■	■ ■ ■ ■ ■	■ ■ ■ ■ ■	■ ■ ■ ■ ■	■ ■ ■ ■ ■	■ ■ ■ ■ ■	■ ■ ■ ■ ■
4 km/h	POES: 4 km/h ALES: 10 km/h	4 km/h	10 km/h	10 km/h	16 km/h	16 km/h
stranica 206	stranica 209	stranica 212–213	stranica 221	stranica 228	stranica 234	stranica 236
stranica 207–208	stranica 210–211	stranica 214–220	stranica 222–227	stranica 229–233	stranica 235	–

Seriya TPA

Kotači s termoplastičnim gumenim gazištem, sa središtem kotača od polipropilena

100–250 kg

Tvrdoća gazišta i gume

85 Shore A

Očuvanje poda / glatki rad

dobar

Otpor kotrljanja

vrlo dobar

Otpornost na trošenje

zadovoljavajući



3

Gazna površina:

- visokokvalitetni termoplastični elastomer (TPE), tvrdoća 85 Shore A
- nizak otpor kotrljanja i skretanja
- boja siva, ne ostavlja trag
- kemijska nerazdvojna veza sa središtem kotača

Središte kotača:

- visokokvalitetni polipropilen, otporno na udarce
- boja srebrnosa (izvedba „-ELS“ boja crna)

Ostale karakteristike:

- KF izvedba: sa sintetičkom bočnom zaštitom, velika
- vrlo visoka kemijska otpornost na mnoge agresivne tvari
- radna temperatura: -20 °C do +60 °C, smanjena nosivost iznad +30 °C
- gazište sadrži ulje, može zaprljati osjetljive površine. alternative: serija VPP, POES, POEV

Dodatni detalji:

- serija kotača: stranica 60
- gazna površina: stranica 52
- vrste ležajeva: stranica 84–85
- kemijska otpornost: stranica 51

Kotači	Promjer kotača	Širina gume	Nosivost	Vrsta ležaja	Promjer provrta osovine	Širina glavčine
	(D) [mm]	(T2) [mm]	[kg]		(d) [mm]	(T1) [mm]
TPA 80/12G	80	32	100	klizni ležaj	12	35
TPA 80/8KF	80	32	100	kuglični ležaj (C)	8	36
TPA 102/12G	100	32	110	klizni ležaj	12	45
TPA 102/8KF	100	32	110	kuglični ležaj (C)	8	46
TPA 127/12G	125	32	125	klizni ležaj	12	45
TPA 127/8KF	125	32	125	kuglični ležaj (C)	8	46
TPA 160/20G	160	40	200	klizni ležaj	20	60
TPA 160/20R	160	40	200	valjkasti ležaj	20	60
TPA 200/20G	200	40	250	klizni ležaj	20	60
TPA 200/20R	200	40	250	valjkasti ležaj	20	60

Za ostale dimenzije, pogledajte stranicu 122

Izvedbe / opcije *



izvedba s kugličnim ležajem

elektroprovodna izvedba, siva boja koja ne ostavlja trag

velika bočna zaštita s dodatnim brtvama kugličnog ležaja

Tehnički opis na stranici

50

85

Dodatna oznaka kotača

-ELS

-KFD

Dostupno za izvedbe

sve izvedbe kliznih i kugličnih ležaja**

sve izvedbe kugličnog ležaja

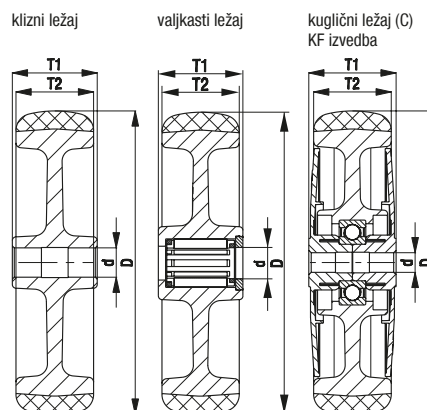

* Ostale izvedbe / opcije: valjkasti ležaji od nehrdajućeg čelika (-XR), dostupni za sve izvedbe valjkastih ležaja (pogledajte stranicu 84 za tehničke podatke)

** Nosivost kotača elektrovodljive izvedbe smanjena je za 35%

Seriya LE-TPA, B-TPA

Sklopovi kotača od prešanog čelika, s prirubnicom, kotač s gazištem od termoplastične gume



100–250 kg

Vilica kotača: serija LE/B

- prešani čelik, pocinčan, plavo pasiviziran, bez Cr6

Okretna vilica kotača:

- dvostruki kuglični ležaj u okretnoj glavi
- brtva okretno glave
- minimalna zračnost okretno glave, glatko kotrljanje i produženi vijek trajanja zahvaljujući posebnom dinamičnom Blickle postupku zakivanja

Kotač: serija TPA

- gazna površina: visokokvalitetni termoplastični elastomer (TPE), tvrdoća 85 Shore A, boja siva, ne ostavlja trag, sadrži ulje
- središte kotača: visokokvalitetni polipropilen, otporno na udarce, boja srebrnosiva (izvedba „-ELS“ boja crna)

Dodatni detalji:

- serija vilica: stranica 90
- kočnice: stranica 112–113
- serija kotača: stranica 186
- vrste ležajeva: stranica 84–85

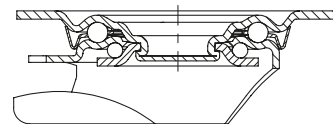

Okretni kotač	Fiksni kotač	Okretni kotač sa kočnicom „stop-fix“	Promjer kotača [mm]	Širina gume [mm]	Nosivost [kg]	Vrsta ležaja	Ukupna visina [mm]	Veličina ploče [mm]	Rupa za vijak razmak [mm]	Rupa za vijak promjer [mm]	Pomak okretnog kotača [mm]
LE-TPA 80G	B-TPA 80G	LE-TPA 80G-FI	80	32	100	klizni ležaj	102	100 x 85	80 x 60	9	38
LE-TPA 80KF	B-TPA 80KF	LE-TPA 80KF-FI	80	32	100	kuglični ležaj (C)	102	100 x 85	80 x 60	9	38
LE-TPA 102G	B-TPA 102G	LE-TPA 102G-FI	100	32	110	klizni ležaj	125	100 x 85	80 x 60	9	36
LE-TPA 102KF	B-TPA 102KF	LE-TPA 102KF-FI	100	32	110	kuglični ležaj (C)	125	100 x 85	80 x 60	9	36
LE-TPA 127G	B-TPA 127G	LE-TPA 127G-FI	125	32	125	klizni ležaj	150	100 x 85	80 x 60	9	38
LE-TPA 127KF	B-TPA 127KF	LE-TPA 127KF-FI	125	32	125	kuglični ležaj (C)	150	100 x 85	80 x 60	9	38
LE-TPA 160G	B-TPA 160G	LE-TPA 160G-FI	160	40	200	klizni ležaj	195	140 x 110	105 x 75–80	11	54
LE-TPA 160R	B-TPA 160R	LE-TPA 160R-FI	160	40	200	valjkasti ležaj	195	140 x 110	105 x 75–80	11	54
LE-TPA 200G	B-TPA 200G	LE-TPA 200G-FI	200	40	250	klizni ležaj	235	140 x 110	105 x 75–80	11	54
LE-TPA 200R	B-TPA 200R	LE-TPA 200R-FI	200	40	250	valjkasti ležaj	235	140 x 110	105 x 75–80	11	54

Za izvedbe od nehrđajućeg čelika pogledajte stranicu 399

Izvedbe / opcije



	izvedbe s kliznim ležajem	elektroprovodna izvedba, siva boja koja ne ostavlja trag	velika bočna zaštita sa dodatnim brtvama kugličnog ležaja	s čeličnom zaštitom za nogu
Tehnički opis na stranici		50	85	116
Dodatna oznaka kotača		-ELS	-KFD	-FS
Dostupno za izvedbe		sve izvedbe kliznih i kugličnih ležaja*	sve izvedbe kugličnog ležaja	promjer kotača 100–200 mm na zahtjev

* Nosivost kotača elektroprovodljive izvedbe smanjena je za 35%

Seriya LER-TPA

Sklopovi kotača od prešanog čelika, s rupom za vijak, kotač s gazištem od termoplastične gume



100–250 kg

Vilica kotača: serija LER

- prešani čelik, pocinčan, plavo pasiviziran, bez Cr6
- dvostruki kuglični ležaj u okretnoj glavi
- jak središnji vijak
- minimalna zračnost okretne glave, glatko kotrljanje i produljeni vijek trajanja zahvaljujući posebnom dinamičnom Blickle postupku zakivanja

Kotač: serija TPA

- gazna površina: visokokvalitetni termoplastični elastomer (TPE), tvrdoća 85 Shore A, boja siva, ne ostavlja trag, sadrži ulje
- središte kotača: visokokvalitetni polipropilen, otporno na udarce, boja srebrenosiva (izvedba „-ELS“ boja crna)

Dodatni detalji:

- serija vilica: stranica 91
- kočnice: stranica 112–113
- serija kotača: stranica 186
- vrste ležajeva: stranica 84–85

3

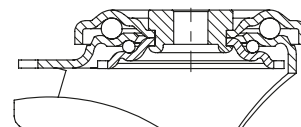

Okretni kotač	Okretni kotač sa kočnicom „stop-fix“	Promjer kotača [mm]	Širina gume [mm]	Nosivost [kg]	Vrsta ležaja	Ukupna visina [mm]	Promjer ploče [mm]	Promjer rupe za vijak [mm]	Pomak okretnog kotača [mm]
LER-TPA 80G	LER-TPA 80G-FI	80	32	100	klizni ležaj	102	70	13	38
LER-TPA 80KF	LER-TPA 80KF-FI	80	32	100	kuglični ležaj (C)	102	70	13	38
LER-TPA 102G	LER-TPA 102G-FI	100	32	110	klizni ležaj	125	70	13	36
LER-TPA 102KF	LER-TPA 102KF-FI	100	32	110	kuglični ležaj (C)	125	70	13	36
LER-TPA 127G	LER-TPA 127G-FI	125	32	125	klizni ležaj	150	70	13	38
LER-TPA 127KF	LER-TPA 127KF-FI	125	32	125	kuglični ležaj (C)	150	70	13	38
LER-TPA 160G	LER-TPA 160G-FI	160	40	200	klizni ležaj	195	88	13	54
LER-TPA 160R	LER-TPA 160R-FI	160	40	200	valjkasti ležaj	195	88	13	54
LER-TPA 200G	LER-TPA 200G-FI	200	40	250	klizni ležaj	235	88	13	54
LER-TPA 200R	LER-TPA 200R-FI	200	40	250	valjkasti ležaj	235	88	13	54

Za izvedbe od nehrđajućeg čelika pogledajte stranicu 400

Izvedbe / opcije



	izvedbe s kliznim ležajem	elektroprovodna izvedba, siva boja koja ne ostavlja trag	velika bočna zaštita sa dodatnim brtvama kugličnog ležaja	s čeličnom zaštitom za nogu	stopa za oslonac
Tehnički opis na stranici		50	85	116	114
Dodatna oznaka kotača		-ELS	-KFD	-FS	FF 100-1 / FF 125-1
Dostupno za izvedbe		sve izvedbe kliznih i kugličnih ležaja*	sve izvedbe kugličnog ležaja	promjer kotača 100–200 mm na zahtjev	promjer kotača 100+125 mm

* Nosivost kotača elektroprovodljive izvedbe smanjena je za 35%

Serija VPP, promjer kotača 80–180 mm

Kotači sa standardnom punom gumom, sa sintetičkim naplatkom

50–170 kg

Tvrdoća gazišta i gume

80 Shore A

Očuvanje poda / glatki rad

vrlo dobar

Otpor kotrljanja

zadovoljavajući

Otpornost na trošenje

dovoljan



3

Guma:

- standardna puna guma, tvrdoća 80 Shore A
- vrlo dobra udobnost u radu
- vrlo dobra zaštitna poda, rad s niskom razinom buke
- boja crna

Naplatak:

- visokokvalitetni polipropilen, otporno na udarce
- boja crna

Ostale karakteristike:

- visoka kemijska otpornost na mnoge agresivne tvari, osim ulja
- radna temperatura: -20 °C do +60 °C, smanjena nosivost iznad +30 °C

Dodatni detalji:

- serija kotača: stranica 61
- gazna površina: stranica 52
- vrste ležajeva: stranica 84–85
- kemijska otpornost: stranica 51

Kotači	Promjer kotača (D) [mm]	Širina gume (T2) [mm]	Nosivost [kg]	Vrsta ležaja	Promjer provrta osovine (d) [mm]	Širina glavčine (T1) [mm]
VPP 80/12G	80	25	50	klizni ležaj	12	35
VPP 80/12R	80	25	50	valjkasti ležaj	12	35
VPP 100/12G	100	30	70	klizni ležaj	12	45
VPP 100/15G	100	30	70	klizni ležaj	15	45
VPP 100/12R	100	30	70	valjkasti ležaj	12	45
VPP 100/15R	100	30	70	valjkasti ležaj	15	45
VPP 125/12G	125	37,5	100	klizni ležaj	12	45
VPP 125/15G	125	37,5	100	klizni ležaj	15	45
VPP 125/12R	125	37,5	100	valjkasti ležaj	12	45
VPP 125/15R	125	37,5	100	valjkasti ležaj	15	45
VPP 140/15G	140	37,5	115	klizni ležaj	15	45
VPP 140/15R	140	37,5	115	valjkasti ležaj	15	45
VPP 150/20G	150	40	135	klizni ležaj	20	60
VPP 150/20R	150	40	135	valjkasti ležaj	20	60
VPP 160/20-45G	160	40	135	klizni ležaj	20	45
VPP 160/20G	160	40	135	klizni ležaj	20	60
VPP 160/20-45R	160	40	135	valjkasti ležaj	20	45
VPP 160/20R	160	40	135	valjkasti ležaj	20	60
VPP 180/20G	180	50	170	klizni ležaj	20	60
VPP 180/20R	180	50	170	valjkasti ležaj	20	60

Za ostale promjere kotača, pogledajte sljedeću stranicu

Izvedbe / opcije



	sa sivom gumom koja ne ostavlja trag	s valjkastim ležajem od nehrđajućeg čelika u glavčini kotača	STARLOCK® kapa izrađena od nehrđajućeg čelika
Tehnički opis na stranici	52	84	117
Dodatna oznaka kotača	-SG	-XR	ST-KA 12, 15, 20
Dostupno za izvedbe	sve	na zahtjev	za promjere svih osovina

klizni ležaj valjkasti ležaj

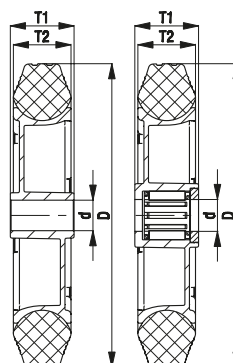

Serija VPP, promjer kotača 200–400 mm

Kotači sa standardnom punom gumom, sa sintetičkim naplatkom

200–350 kg

Tvrdoća gazišta i gume

80 Shore A

Očuvanje poda / glatki rad

vrlo dobar

Otpor kotrljanja

zadovoljavajući

Otpornost na trošenje

dovoljan



3

Guma:

- standardna puna guma, tvrdoća 80 Shore A
- vrlo dobra udobnost u radu
- vrlo dobra zaštitna poda, rad s niskom razinom buke
- boja crna

Naplatak:

- visokokvalitetni polipropilen, otporno na udarce
- boja crna

Ostale karakteristike:

- visoka kemijska otpornost na mnoge agresivne tvari, osim ulja
- radna temperatura: -20 °C do +60 °C, smanjena nosivost iznad +30 °C

Dodatni detalji:

- serija kotača: stranica 61
- gazna površina: stranica 52
- vrste ležajeva: stranica 84–85
- kemijska otpornost: stranica 51

Kotači	Promjer kotača	Širina gume	Nosivost	Vrsta ležaja	Promjer provrta osovine	Širina glavčine
	(D) [mm]	(T2) [mm]	[kg]		(d) [mm]	(T1) [mm]
VPP 200/20G	200	50	205	klizni ležaj	20	60
VPP 200/25G	200	50	205	klizni ležaj	25	60
VPP 200/20R	200	50	205	valjkasti ležaj	20	60
VPP 200/20K	200	50	205	kuglični ležaj	20	60
VPP 205/20G	200	65	200	klizni ležaj	20	60
VPP 250/20G	250	60	295	klizni ležaj	20	65
VPP 250/20-74G	250	60	295	klizni ležaj	20	74
VPP 250/25G	250	60	295	klizni ležaj	25	65
VPP 250/25-74G	250	60	295	klizni ležaj	25	74
VPP 250/25R	250	60	295	valjkasti ležaj	25	65
VPP 250/20K	250	60	295	kuglični ležaj	20	65
VPP 250/25K	250	60	295	kuglični ležaj	25	65
VPP 254/25G	250	75	300	klizni ležaj	25	65
VPP 256/20G	250	85	250	klizni ležaj	20	75
VPP 256/20R	250	85	250	valjkasti ležaj	20	75
VPP 300/25G	300	60	250	klizni ležaj	25	60
VPP 355/25R	350	75	300	valjkasti ležaj	25	75
VPP 400/25G	400	100	350	klizni ležaj	25	75
VPP 400/25R	400	100	350	valjkasti ležaj	25	75

Izvedbe / opcije



	sa sivom gumom koja ne ostavlja trag	s valjkastim ležajem od nehrđajućeg čelika u glavčini kotača	STARLOCK® kapa izrađena od nehrđajućeg čelika
Tehnički opis na stranici	52	84	117
Dodatna oznaka kotača	-SG	-XR	ST-KA 20, 25
Dostupno za izvedbe	promjer kotača 200x50+250x60 mm	na zahtjev	za promjere svih osovine

klizni ležaj valjkasti ležaj kuglični ležaj

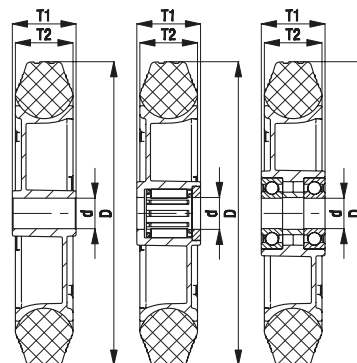

Seriya LE-VPP, B-VPP

Sklopovi kotača od prešanog čelika, s pribudnicom, kotač od standardne tvrde gume

50–205 kg

Vilica kotača: serija LE/B

- prešani čelik, pocinčan, plavo pasiviziran, bez Cr6

Okretna vilica kotača:

- dvostruki kuglični ležaj u okretnoj glavi
- brtva okretno glave
- minimalna zračnost okretno glave, glatko kotrljanje i produženi vijek trajanja zahvaljujući posebnom dinamičnom Blickle postupku zakivanja

Kotač: serija VPP

- guma: standardna puna guma, tvrdoća 80 Shore A, boja crna
- naplatak: visokokvalitetni polipropilen, otporan na udarce, boja crna

Dodatni detalji:

- serija vilica: stranica 90
- kočnice: stranica 112–113
- serija kotača: stranica 189
- vrste ležajeva: stranica 84–85

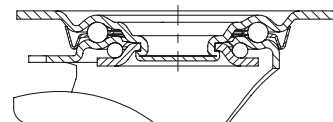

Okretni kotač	Fiksni kotač	Okretni kotač sa kočnicom „stop-fix“	Promjer kotača [mm]	Širina gume [mm]	Nosivost [kg]	Vrsta ležaja	Ukupna visina [mm]	Veličina ploče [mm]	Rupa za vijak razmak [mm]	Rupa za vijak promjer [mm]	Pomak okretnog kotača [mm]
LE-VPP 80G	B-VPP 80G	LE-VPP 80G-FI	80	25	50	klizni ležaj	102	100 x 85	80 x 60	9	38
LE-VPP 80R	B-VPP 80R	LE-VPP 80R-FI	80	25	50	valjkasti ležaj	102	100 x 85	80 x 60	9	38
LE-VPP 100G	B-VPP 100G	LE-VPP 100G-FI	100	30	70	klizni ležaj	125	100 x 85	80 x 60	9	36
LE-VPP 100R	B-VPP 100R	LE-VPP 100R-FI	100	30	70	valjkasti ležaj	125	100 x 85	80 x 60	9	36
LE-VPP 125G	B-VPP 125G	LE-VPP 125G-FI	125	37,5	100	klizni ležaj	150	100 x 85	80 x 60	9	38
LE-VPP 125R	B-VPP 125R	LE-VPP 125R-FI	125	37,5	100	valjkasti ležaj	150	100 x 85	80 x 60	9	38
LE-VPP 150G	B-VPP 150G	LE-VPP 150G-FI	150	40	135	klizni ležaj	190	140 x 110	105 x 75–80	11	54
LE-VPP 150R	B-VPP 150R	LE-VPP 150R-FI	150	40	135	valjkasti ležaj	190	140 x 110	105 x 75–80	11	54
LE-VPP 160G	B-VPP 160G	LE-VPP 160G-FI	160	40	135	klizni ležaj	195	140 x 110	105 x 75–80	11	54
LE-VPP 160R	B-VPP 160R	LE-VPP 160R-FI	160	40	135	valjkasti ležaj	195	140 x 110	105 x 75–80	11	54
LE-VPP 180G	B-VPP 180G	LE-VPP 180G-FI	180	50	170	klizni ležaj	215	140 x 110	105 x 75–80	11	50
LE-VPP 180R	B-VPP 180R	LE-VPP 180R-FI	180	50	170	valjkasti ležaj	215	140 x 110	105 x 75–80	11	50
LE-VPP 200G	B-VPP 200G	LE-VPP 200G-FI	200	50	205	klizni ležaj	235	140 x 110	105 x 75–80	11	54
LE-VPP 200R	B-VPP 200R	LE-VPP 200R-FI	200	50	205	valjkasti ležaj	235	140 x 110	105 x 75–80	11	54

Za izvedbe od nehrđajućeg čelika pogledajte stranicu 401

Izvedbe / opcije



	sa sivom gumom koja ne ostavlja trag	bočna zaštita, prešani čelik, pocinčano	kočnica „stop-top“	kočnica smjera (zasebno) 1 x 360°	kočnica smjera (zasebno) 1 x 360°	s čeličnom zaštitom za nogu
Tehnički opis na stranici	52	116	112	115	115	116
Dodatna oznaka kotača	-SG	-FA	-ST	RI-03.01	RI-03.03	-FS
Dostupno za izvedbe	sve	sve	promjer kotača 150–200 mm	promjer kotača 100–125 mm*	promjer kotača 150–200 mm*	na zahtjev

* Samo za okretno sklopove kotača bez kočnice ili okretni sklop kotača sa „stop-top“ kočnicom na zahtjev

Seriya LER-VPP

Sklopovi kotača od prešanog čelika, s rupom za vijak, kotač od standardne tvrde gume

50–205 kg

Vilica kotača: serija LER

- prešani čelik, pocinčan, plavo pasiviziran, bez Cr6
- dvostruki kuglični ležaj u okretnoj glavi
- jak središnji vijak
- minimalna zračnost okretne glave, glatko kotrljanje i produljeni vijek trajanja zahvaljujući posebnom dinamičnom Blickle postupku zakivanja

Kotač: serija VPP

- guma: standardna puna guma, tvrdoća 80 Shore A, boja crna
- naplatak: visokokvalitetni polipropilen, otporan na udarce, boja crna

Dodatni detalji:

- serija vilica: stranica 91
- kočnice: stranica 112–113
- serija kotača: stranica 189
- vrste ležajeva: stranica 84–85



3

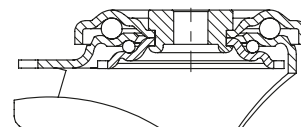

Okretni kotač	Okretni kotač sa kočnicom „stop-fix“	Promjer kotača [mm]	Širina gume [mm]	Nosivost [kg]	Vrsta ležaja	Ukupna visina [mm]	Promjer ploče [mm]	Promjer rupe za vijak [mm]	Pomak okretnog kotača [mm]
LER-VPP 80G	LER-VPP 80G-FI	80	25	50	klizni ležaj	102	70	13	38
LER-VPP 80R	LER-VPP 80R-FI	80	25	50	valjkasti ležaj	102	70	13	38
LER-VPP 100G	LER-VPP 100G-FI	100	30	70	klizni ležaj	125	70	13	36
LER-VPP 100R	LER-VPP 100R-FI	100	30	70	valjkasti ležaj	125	70	13	36
LER-VPP 125G	LER-VPP 125G-FI	125	37,5	100	klizni ležaj	150	70	13	38
LER-VPP 125R	LER-VPP 125R-FI	125	37,5	100	valjkasti ležaj	150	70	13	38
LER-VPP 150G	LER-VPP 150G-FI	150	40	135	klizni ležaj	190	88	13	54
LER-VPP 150R	LER-VPP 150R-FI	150	40	135	valjkasti ležaj	190	88	13	54
LER-VPP 160G	LER-VPP 160G-FI	160	40	135	klizni ležaj	195	88	13	54
LER-VPP 160R	LER-VPP 160R-FI	160	40	135	valjkasti ležaj	195	88	13	54
LER-VPP 180G	LER-VPP 180G-FI	180	50	170	klizni ležaj	215	88	13	50
LER-VPP 180R	LER-VPP 180R-FI	180	50	170	valjkasti ležaj	215	88	13	50
LER-VPP 200G	LER-VPP 200G-FI	200	50	205	klizni ležaj	235	88	13	54
LER-VPP 200R	LER-VPP 200R-FI	200	50	205	valjkasti ležaj	235	88	13	54

Za izvedbe od nehrđajućeg čelika pogledajte stranicu 402

Izvedbe / opcije



	sa sivom gumom koja ne ostavlja trag	bočna zaštita, prešani čelik, pocinčano	s čeličnom zaštitom za nogu	stopa za oslonac
Tehnički opis na stranici	52	116	116	114
Dodatna oznaka kotača	-SG	-FA	-FS	FF 100-1 / FF 125-1
Dostupno za izvedbe	sve	na zahtjev	na zahtjev	promjer kotača 100+125 mm

Serija LEZ-VPP

**Sklopovi kotača od prešanog čelika,
s trnom,
kotač od standardne tvrde gume**

50–205 kg

Vilica kotača: serija LEZ

- prešani čelik, pocinčan, plavo pasiviziran, bez Cr6
- dvostruki kuglični ležaj u okretnoj glavi
- minimalna zračnost okretne glave, glatko kotrljanje i produljeni vijek trajanja zahvaljujući posebnom dinamičnom Blickle postupku zakivanja
- čelični spojni trn i središnji vijak stegnut i osiguran

Kotač: serija VPP

- guma: standardna puna guma, tvrdoća 80 Shore A, boja crna
- naplatak: visokokvalitetni polipropilen, otporan na udarce, boja crna

Dodatni detalji:

- serija vilica: stranica 91
- kočnice: stranica 112–113
- serija kotača: stranica 189
- vrste ležajeva: stranica 84–85

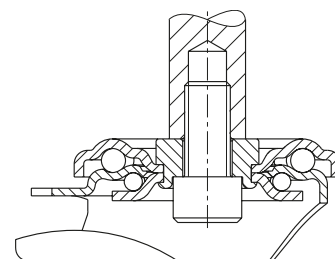

3

Okretni kotač	Okretni kotač sa kočnicom „stop-fix“	Promjer kotača [mm]	Širina gume [mm]	Nosivost [kg]	Vrsta ležaja	Ukupna visina [mm]	Promjer trna	Dužina trna [mm]	Pomak okretnog kotača [mm]
LEZ-VPP 80G	LEZ-VPP 80G-FI	80	25	50	klizni ležaj	102	20	50	38
LEZ-VPP 100G	LEZ-VPP 100G-FI	100	30	70	klizni ležaj	125	20	50	36
LEZ-VPP 125G	LEZ-VPP 125G-FI	125	37,5	100	klizni ležaj	150	20	50	38
LEZ-VPP 150G-22	LEZ-VPP 150G-22-FI	150	40	135	klizni ležaj	190	22	60	54
LEZ-VPP 150G-27	LEZ-VPP 150G-27-FI	150	40	135	klizni ležaj	190	27	60	54
LEZ-VPP 160G-22	LEZ-VPP 160G-22-FI	160	40	135	klizni ležaj	195	22	60	54
LEZ-VPP 160G-27	LEZ-VPP 160G-27-FI	160	40	135	klizni ležaj	195	27	60	54
LEZ-VPP 200G-22	LEZ-VPP 200G-22-FI	200	50	205	klizni ležaj	235	22	60	54
LEZ-VPP 200G-27	LEZ-VPP 200G-27-FI	200	50	205	klizni ležaj	235	27	60	54

Izvedbe / opcije



	sa sivom gumom koja ne ostavlja trag	bočna zaštita, prešani čelik, pocinčano	s čeličnom zaštitom za nogu
Tehnički opis na stranici	52	116	116
Dodatna oznaka kotača	-SG	-FA	-FS
Dostupno za izvedbe	sve	na zahtjev	na zahtjev

Serija L-VPP, B-VPP, BH-VPP

Sklopovi kotača od prešanog čelika, izvedba srednje nosivosti, s prirubnicom, kotač od standardne tvrde gume



50–295 kg

Vilica kotača: serija L/B/BH

- prešani čelik, pocinčan, plavo pasiviziran, bez Cr6

Okretna vilica kotača:

- dvostruki kuglični ležaj u okretnoj glavi
- jak središnji vijak (od promjera kotača 150 mm)
- brtva okretno glave
- minimalna zračnost okretno glave, glatko kotrljanje i produljeni vijek trajanja zahvaljujući posebnom dinamičnom Blickle postupku zakivanja

Kotač: serija VPP

- guma: standardna puna guma, tvrdoća 80 Shore A, boja crna
- naplatak: visokokvalitetni polipropilen, otporan na udarce, boja crna

Dodatni detalji:

- serija vilica: stranica 91
- kočnice: stranica 112–113
- serija kotača: stranica 189
- vrste ležajeva: stranica 84–85

3

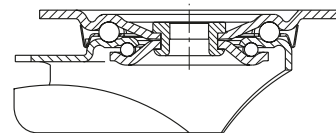

Okretni kotač	Fiksni kotač	Okretni kotač sa kočnicom „stop-fix“	Promjer kotača [mm]	Širina gume [mm]	Nosivost [kg]	Vrsta ležaja	Ukupna visina [mm]	Veličina ploče [mm]	Rupa za vijak razmak [mm]	Rupa za vijak promjer [mm]	Pomak okretnog kotača [mm]
L-VPP 80G	B-VPP 80G	L-VPP 80G-FI	80	25	50	klizni ležaj	102	100 x 85	80 x 60	9	38
L-VPP 80R	B-VPP 80R	L-VPP 80R-FI	80	25	50	valjkasti ležaj	102	100 x 85	80 x 60	9	38
L-VPP 100G	B-VPP 100G	L-VPP 100G-FI	100	30	70	klizni ležaj	125	100 x 85	80 x 60	9	36
L-VPP 100R	B-VPP 100R	L-VPP 100R-FI	100	30	70	valjkasti ležaj	125	100 x 85	80 x 60	9	36
L-VPP 125G	B-VPP 125G	L-VPP 125G-FI	125	37,5	100	klizni ležaj	150	100 x 85	80 x 60	9	38
L-VPP 125R	B-VPP 125R	L-VPP 125R-FI	125	37,5	100	valjkasti ležaj	150	100 x 85	80 x 60	9	38
L-VPP 140G	B-VPP 140G	L-VPP 140G-FI	140	37,5	115	klizni ležaj	170	140 x 110	105 x 75–80	11	50
L-VPP 140R	B-VPP 140R	L-VPP 140R-FI	140	37,5	115	valjkasti ležaj	170	140 x 110	105 x 75–80	11	50
L-VPP 160G	B-VPP 160G	L-VPP 160G-FI	160	40	135	klizni ležaj	195	140 x 110	105 x 75–80	11	60
L-VPP 160R	B-VPP 160R	L-VPP 160R-FI	160	40	135	valjkasti ležaj	195	140 x 110	105 x 75–80	11	60
L-VPP 180G	B-VPP 180G	L-VPP 180G-FI	180	50	170	klizni ležaj	215	140 x 110	105 x 75–80	11	60
L-VPP 180R	B-VPP 180R	L-VPP 180R-FI	180	50	170	valjkasti ležaj	215	140 x 110	105 x 75–80	11	60
L-VPP 200G	B-VPP 200G	L-VPP 200G-FI	200	50	205	klizni ležaj	235	140 x 110	105 x 75–80	11	65
L-VPP 200R	B-VPP 200R	L-VPP 200R-FI	200	50	205	valjkasti ležaj	235	140 x 110	105 x 75–80	11	65
L-VPP 250G-3	BH-VPP 250G	*	250	60	295	klizni ležaj	295	140 x 110	105 x 75–80	11	77
L-VPP 250R-3	BH-VPP 250R	*	250	60	295	valjkasti ležaj	295	140 x 110	105 x 75–80	11	77

* „stop-top“ izvedba kočnice, pogledajte izvedbe / opcije

Izvedbe / opcije



	sa sivom gumom koja ne ostavlja trag	bočna zaštita, prešani čelik, pocinčano	kočnica „stop-top“	kočnica smjera (zasebno) 1 x 360°	kočnica smjera (zasebno) 1 x 360°	s čeličnom zaštitom za nogu
Tehnički opis na stranici	52	116	112	115	115	116
Dodatna oznaka kotača	-SG	-FA	-ST	RI-03.01	RI-05.03	-FS
Dostupno za izvedbe	sve	promjer kotača 80–200 mm	sve	promjer kotača 100–125 mm**	promjer kotača 160–200 mm**	na zahtjev

** Samo za okretno sklopove kotača bez kočnice ili okretni sklop kotača sa „stop-top“ kočnicom na zahtjev

Seriya VE

Kotači sa standardnom punom gumom,
s naplatkom od prešanog lima

50–205 kg

Tvrdoća gazišta i gume

80 Shore A

Očuvanje poda / glatki rad

vrlo dobar

Otpor kotrljanja

zadovoljavajući

Otpornost na trošenje

dovoljan



3

Guma:

- standardna puna guma, tvrdoća 80 Shore A
- vrlo dobra udobnost u radu
- vrlo dobra zaštita poda, rad s niskom razinom buke
- boja crna

Naplatak:

- prešani čelik
- pocinčano, plavo pasivizirano, bez Cr6

Ostale karakteristike:

- kemijska otpornost na mnoge agresivne tvari, osim ulja
- radna temperatura: -25 °C do +80 °C, smanjena nosivost iznad +60 °C

Dodatni detalji:

- serija kotača: stranica 61
- gazna površina: stranica 52
- vrste ležajeva: stranica 84–85
- kemijska otpornost: stranica 51

Kotači	Promjer kotača (D) [mm]	Širina gume (T2) [mm]	Nosivost [kg]	Vrsta ležaja	Promjer provrta osovine (d) [mm]	Širina glavčine (T1) [mm]
VE 80/12R	80	25	50	valjkasti ležaj	12	35
VE 100/12R	100	30	70	valjkasti ležaj	12	45
VE 125/12R	125	37,5	100	valjkasti ležaj	12	45
VE 150/20R	150	40	135	valjkasti ležaj	20	60
VE 160/20R	160	40	135	valjkasti ležaj	20	60
VE 180/20R	180	50	170	valjkasti ležaj	20	60
VE 200/20R	200	50	205	valjkasti ležaj	20	60

Za ostale dimenzije, pogledajte serije kotača V na stranici 199, 200

Izvedbe / opcije



sa sivom gumom koja
ne ostavlja trag

elektroprovodna
izvedba,
crna guma

Tehnički opis na stranici	52	50
Dodatna oznaka kotača	-SG	-EL
Dostupno za izvedbe	sve	sve

valjkasti ležaj

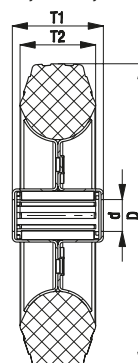

Seriya LE-VE, B-VE

Sklopovi kotača od prešanog čelika, s pribudnicom, kotač od standardne tvrde gume



50–205 kg

Vilica kotača: serija LE/B

- prešani čelik, pocinčan, plavo pasiviziran, bez Cr6

okretna vilica kotača:

- dvostruki kuglični ležaj u okretnoj glavi
- brtva okretno glave
- minimalna zračnost okretno glave, glatko kotrljanje i produženi vijek trajanja zahvaljujući posebnom dinamičnom Blickle postupku zakivanja

Kotač: serija VE

- guma: standardna puna guma, tvrdoća 80 Shore A, boja crna
- naplatak: prešani čelik, pocinčano, plavo pasivizirano, bez Cr6

Dodatni detalji:

- serija vilica: stranica 90
- kočnice: stranica 112–113
- serija kotača: stranica 195
- vrste ležajeva: stranica 84–85

3

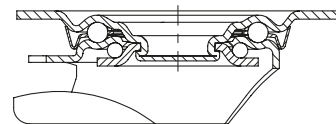

Okretni kotač	Fiksni kotač	Okretni kotač sa kočnicom „stop-fix“	Promjer kotača [mm]	Širina gume [mm]	Nosivost [kg]	Vrsta ležaja	Ukupna visina [mm]	Veličina ploče [mm]	Rupa za vijak razmak [mm]	Rupa za vijak promjer [mm]	Pomak okretnog kotača [mm]
LE-VE 80R	B-VE 80R	LE-VE 80R-FI	80	25	50	valjkasti ležaj	102	100 x 85	80 x 60	9	38
LE-VE 100R	B-VE 100R	LE-VE 100R-FI	100	30	70	valjkasti ležaj	125	100 x 85	80 x 60	9	36
LE-VE 125R	B-VE 125R	LE-VE 125R-FI	125	37,5	100	valjkasti ležaj	150	100 x 85	80 x 60	9	38
LE-VE 150R	B-VE 150R	LE-VE 150R-FI	150	40	135	valjkasti ležaj	190	140 x 110	105 x 75–80	11	54
LE-VE 160R	B-VE 160R	LE-VE 160R-FI	160	40	135	valjkasti ležaj	195	140 x 110	105 x 75–80	11	54
LE-VE 180R	B-VE 180R	LE-VE 180R-FI	180	50	170	valjkasti ležaj	215	140 x 110	105 x 75–80	11	50
LE-VE 200R	B-VE 200R	LE-VE 200R-FI	200	50	205	valjkasti ležaj	235	140 x 110	105 x 75–80	11	54

Izvedbe / opcije



	sa sivom gumom koja ne ostavlja trag	elektroprovodna izvedba, crna guma	bočna zaštitna, prešani čelik, pocinčano	kočnica „stop-top“	sa sustavom središnjeg zaključavanja „central-stop“	kočnica smjera (zasebno) 1 x 360°	s čeličnom zaštitom za nogu
Tehnički opis na stranici	52	50	116	112	113	115	116
Dodatna oznaka kotača	-SG	-EL	-FA	-ST	-CS11	RI-03.01 / RI-03.03	-FS
Dostupno za izvedbe	sve	sve	sve	promjer kotača 150–200 mm	promjer kotača 160+200 mm	RI-03.01: Ø 100–125 RI-03.03: Ø 150–200*	od promjera kotača 100 mm na zahtjev

* Samo za okretno sklopove kotača bez kočnice ili okretni sklop kotača s kočnicom „stop-top“ i „central-stop“ na zahtjev

Seriya LER-VE

**Sklopovi kotača od prešanog čelika,
s rupom za vijak,
kotač od standardne tvrde gume**

50–205 kg

Vilica kotača: serija LER

- prešani čelik, pocinčan, plavo pasiviziran, bez Cr6
- dvostruki kuglični ležaj u okretnoj glavi
- jak središnji vijak
- minimalna zračnost okretne glave, glatko kotrljanje i produljeni vijek trajanja zahvaljujući posebnom dinamičnom Blickle postupku zakivanja

Kotač: serija VE

- guma: standardna puna guma, tvrdoća 80 Shore A, boja crna
- naplatak: prešani čelik, pocinčano, plavo pasivizirano, bez Cr6

Dodatni detalji:

- serija vilica: stranica 91
- kočnice: stranica 112–113
- serija kotača: stranica 195
- vrste ležajeva: stranica 84–85

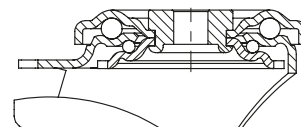

Okretni kotač	Okretni kotač sa kočnicom „stop-fix“	Promjer kotača [mm]	Širina gume [mm]	Nosivost [kg]	Vrsta ležaja	Ukupna visina [mm]	Promjer ploče [mm]	Promjer rupe za vijak [mm]	Pomak okretnog kotača [mm]
LER-VE 80R	LER-VE 80R-FI	80	25	50	valjkasti ležaj	102	70	13	38
LER-VE 100R	LER-VE 100R-FI	100	30	70	valjkasti ležaj	125	70	13	36
LER-VE 125R	LER-VE 125R-FI	125	37,5	100	valjkasti ležaj	150	70	13	38
LER-VE 150R	LER-VE 150R-FI	150	40	135	valjkasti ležaj	190	88	13	54
LER-VE 160R	LER-VE 160R-FI	160	40	135	valjkasti ležaj	195	88	13	54
LER-VE 180R	LER-VE 180R-FI	180	50	170	valjkasti ležaj	215	88	13	50
LER-VE 200R	LER-VE 200R-FI	200	50	205	valjkasti ležaj	235	88	13	54

Izvedbe / opcije



	sa sivom gumom koja ne ostavlja trag	elektroprovodna izvedba, crna guma	bočna zaštita, prešani čelik, pocinčano	s čeličnom zaštitom za nogu	stopa za oslonac
Tehnički opis na stranici	52	50	116	116	114
Dodatna oznaka kotača	-SG	-EL	-FA	-FS	FF 100-1 / FF 125-1
Dostupno za izvedbe	sve	sve	sve	na zahtjev	promjer kotača 100+125 mm

Seriya LEZ-VE

Sklopovi kotača od prešanog čelika, s trnom, kotač od standardne tvrde gume



50–205 kg

Vilica kotača: serija LEZ

- prešani čelik, pocinčan, plavo pasiviziran, bez Cr6
- dvostruki kuglični ležaj u okretnoj glavi
- minimalna zračnost okretne glave, glatko kotrljanje i produljeni vijek trajanja zahvaljujući posebnom dinamičnom Blickle postupku zakivanja
- čelični spojni trn i središnji vijak stegnut i osiguran

Kotač: serija VE

- guma: standardna puna guma, tvrdoća 80 Shore A, boja crna
- naplatak: prešani čelik, pocinčano, plavo pasivizirano, bez Cr6

Dodatni detalji:

- serija vilica: stranica 91
- kočnice: stranica 112–113
- serija kotača: stranica 195
- vrste ležajeva: stranica 84–85

3

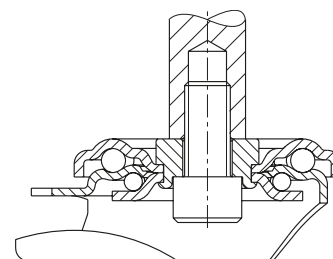

Okretni kotač	Okretni kotač sa kočnicom „stop-fix“	Promjer kotača [mm]	Širina gume [mm]	Nosivost [kg]	Vrsta ležaja	Ukupna visina [mm]	Promjer trna	Dužina trna [mm]	Pomak okretnog kotača [mm]
LEZ-VE 80R	LEZ-VE 80R-FI	80	25	50	valjkasti ležaj	102	20	50	38
LEZ-VE 100R	LEZ-VE 100R-FI	100	30	70	valjkasti ležaj	125	20	50	36
LEZ-VE 125R	LEZ-VE 125R-FI	125	37,5	100	valjkasti ležaj	150	20	50	38
LEZ-VE 150R-22	LEZ-VE 150R-22-FI	150	40	135	valjkasti ležaj	190	22	60	54
LEZ-VE 150R-27	LEZ-VE 150R-27-FI	150	40	135	valjkasti ležaj	190	27	60	54
LEZ-VE 160R-22	LEZ-VE 160R-22-FI	160	40	135	valjkasti ležaj	195	22	60	54
LEZ-VE 160R-27	LEZ-VE 160R-27-FI	160	40	135	valjkasti ležaj	195	27	60	54
LEZ-VE 180R-22	LEZ-VE 180R-22-FI	180	50	170	valjkasti ležaj	215	22	60	50
LEZ-VE 180R-27	LEZ-VE 180R-27-FI	180	50	170	valjkasti ležaj	215	27	60	50
LEZ-VE 200R-22	LEZ-VE 200R-22-FI	200	50	205	valjkasti ležaj	235	22	60	54
LEZ-VE 200R-27	LEZ-VE 200R-27-FI	200	50	205	valjkasti ležaj	235	27	60	54

Izvedbe / opcije



	sa sivom gumom koja ne ostavlja trag	elektroprovodna izvedba, crna guma	s čeličnom zaštitom za nogu	bočna zaštita, prešani čelik, pocinčano
Tehnički opis na stranici	52	50	116	116
Dodatna oznaka kotača	-SG	-EL	-FS	-FA
Dostupno za izvedbe	sve	sve	na zahtjev	na zahtjev

Serija V, promjer kotača 80–200 mm

Kotači od standardne tvrde gume, s naplatkom od prešanog lima, ojačana izvedba

50–300 kg

Tvrdoća gazišta i gume

80 Shore A

Očuvanje poda / glatki rad

vrlo dobar

Otpor kotrljanja

zadovoljavajući

Otpornost na trošenje

dovoljan



3

Guma:

- standardna puna guma, tvrdoća 80 Shore A
- vrlo dobra udobnost u radu
- vrlo dobra zaštitna poda, rad s niskom razinom buke
- boja crna

Naplatak:

- prešani čelik
- snažna konstrukcija naplatka s cijevnom glavčinom, stegnuta ili uprešana
- pocinčano, plavo pasivizirano, bez Cr6

Ostale karakteristike:

- kemijska otpornost na mnoge agresivne tvari, osim ulja
- radna temperatura: -20 °C do +80 °C, smanjena nosivost iznad +60 °C

Dodatni detalji:

- serija kotača: stranica 62
- gazna površina: stranica 52
- vrste ležajeva: stranica 84–85
- kemijska otpornost: stranica 51

Kotači	Promjer kotača (D) [mm]	Širina gume (T2) [mm]	Nosivost [kg]	Vrsta ležaja	Promjer provrta osovine (d) [mm]	Širina glavčine (T1) [mm]
V 80/12R	80	25	50	valjkasti ležaj	12	35
V 100/15R	100	30	70	valjkasti ležaj	15	45
V 125/15R	125	37,5	100	valjkasti ležaj	15	45
V 140/15R	140	37,5	115	valjkasti ležaj	15	45
V 162/20G	160	40	135	klizni ležaj	20	60
V 162/20R	160	40	135	valjkasti ležaj	20	60
V 182/20G	180	50	170	klizni ležaj	20	60
V 182/20R	180	50	170	valjkasti ležaj	20	60
V 184/20-50K *	180	80	300	kuglični ležaj	20	50
V 202/20G	200	50	205	klizni ležaj	20	60
V 202/20R	200	50	205	valjkasti ležaj	20	60
V 202/25R	200	50	205	valjkasti ležaj	25	60
V 200/20K *	200	50	205	kuglični ležaj	20	60
V 205/20R	200	65	225	valjkasti ležaj	20	60

* Vijčana izvedba

Za ostale promjere kotača, pogledajte sljedeću stranicu

Izvedbe / opcije



slika V 184/20-50K	sa sivom gumom koja ne ostavlja trag	elektroprovodna izvedba, crna guma
Tehnički opis na stranici	52	50
Dodatna oznaka kotača	-SG	-EL
Dostupno za izvedbe	promjer kotača 80–180x50, 200x50 mm**	promjer kotača 80–180x50, 200x50 mm**

** Samo za valjkaste i kuglične ležajeve

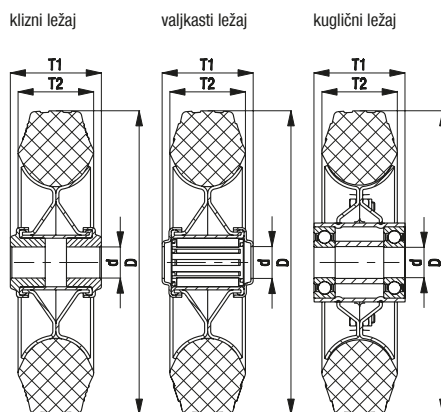

Serija V, promjer kotača 250–400 mm

Kotači od standardne tvrde gume, s naplatkom od prešanog lima, ojačana izvedba

295–800 kg

Tvrdoća gazišta i gume

80 Shore A

Očuvanje poda / glatki rad

vrlo dobar

Otpor kotrljanja

zadovoljavajući

Otpornost na trošenje

dovoljan



3

Guma:

- standardna puna guma, tvrdoća 80 Shore A
- vrlo dobra udobnost u radu
- vrlo dobra zaštita poda, rad s niskom razinom buke
- boja crna

Naplatak:

- prešani čelik
- snažna konstrukcija naplatka s cijevnom glavčinom, stegnuta ili uprešana
- pocinčano, plavo pasivizirano, bez Cr6

Ostale karakteristike:

- kemijska otpornost na mnoge agresivne tvari, osim ulja
- radna temperatura: -20 °C do +80 °C, smanjena nosivost iznad +60 °C

Dodatni detalji:

- serija kotača: stranica 62
- gazna površina: stranica 52
- vrste ležajeva: stranica 84–85
- kemijska otpornost: stranica 51

Kotači	Promjer kotača (D) [mm]	Širina gume (T2) [mm]	Nosivost [kg]	Vrsta ležaja	Promjer provrta osovine (d) [mm]	Širina glavčine (T1) [mm]
V 252/20G *	250	60	295	klizni ležaj	20	65
V 252/25G *	250	60	295	klizni ležaj	25	65
V 252/25R *	250	60	295	valjkasti ležaj	25	65
V 250/25K	250	60	295	kuglični ležaj	25	65
V 254/25-65R	250	75	320	valjkasti ležaj	25	65
V 256/20-75K	250	85	350	kuglični ležaj	20	75
V 256/25-75K	250	85	350	kuglični ležaj	25	75
V 265/25-75G	265	64	800 **	klizni ležaj	25	75
V 282/25R *	280	70	385	valjkasti ležaj	25	75
V 302/30-55G	300	60	700 **	klizni ležaj	30	55
V 302/25-50R	300	60	300	valjkasti ležaj	25	50
V 302/25-75R	300	60	300	valjkasti ležaj	25	75
V 350/25-80R	350	70	300	valjkasti ležaj	25	80
V 350/25-75K	350	70	300	kuglični ležaj	25	75
V 400/25-90G	400	75	300	klizni ležaj	25	90
V 400/25-75R	400	75	300	valjkasti ležaj	25	75
V 400/25-90R	400	75	300	valjkasti ležaj	25	90
V 400/30-90R	400	75	300	valjkasti ležaj	30	90
V 402/25-90R	400	80	475	valjkasti ležaj	25	90
V 402/30-90K	400	80	475	kuglični ležaj	30	90

* Centralno uprešana izvedba

** Statičko opterećenje

Izvedbe / opcije



sa sivom gumom koja ne ostavlja trag

elektroprovodna izvedba, crna guma

Tehnički opis na stranici	52	50
Dodatna oznaka kotača	-SG	-EL
Dostupno za izvedbe	promjer kotača 250x60 mm***	promjer kotača 250x60 mm***

*** Samo za valjkaste i kuglične ležajeve

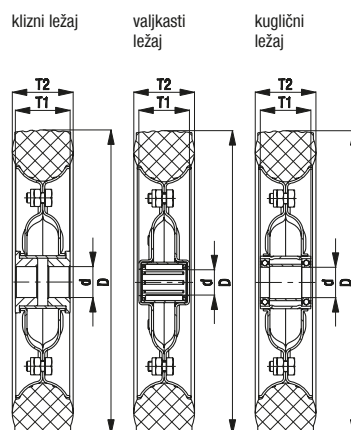

Seriya L-V, B-V, BH-V

Sklopovi kotača od prešanog čelika, izvedba srednje nosivosti, s prirubnicom, kotač od standardne tvrde gume



50–385 kg

Vilica kotača: serija L/B/BH

- prešani čelik, pocinčan, plavo pasiviziran, bez Cr6

okretna vilica kotača:

- dvostruki kuglični ležaj u okretnoj glavi
- jak središnji vijak (od promjera kotača 150 mm)
- brtva okretno glave (izuzetak: veličina ploče 175x175 mm)
- minimalna zračnost okretno glave, glatko kotrljanje i produljeni vijek trajanja zahvaljujući posebnom dinamičnom Blickle postupku zakivanja

Kotač: serija V

- guma: standardna puna guma, tvrdoća 80 Shore A, boja crna
- naplatak: prešani čelik, snažna konstrukcija naplatka s cijevnom glavčinom, stegnuta ili uprešana, pocinčano, plavo pasivizirano, bez Cr6

Dodatni detalji:

- serija vilica: stranica 91
- kočnice: stranica 112–113
- serija kotača: stranica 199
- vrste ležajeva: stranica 84–85

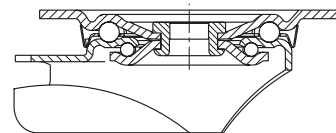

Okretni kotač	Fiksni kotač	Okretni kotač sa kočnicom „stop-fix“	Promjer kotača [mm]	Širina gume [mm]	Nosivost [kg]	Vrsta ležaja	Ukupna visina [mm]	Veličina ploče [mm]	Rupa za vijak razmak [mm]	Rupa za vijak promjer [mm]	Pomak okretnog kotača [mm]
L-V 80R	B-V 80R	L-V 80R-FI	80	25	50	valjkasti ležaj	102	100 x 85	80 x 60	9	38
L-V 100R	B-V 100R	L-V 100R-FI	100	30	70	valjkasti ležaj	125	100 x 85	80 x 60	9	36
L-V 125R	B-V 125R	L-V 125R-FI	125	37,5	100	valjkasti ležaj	150	100 x 85	80 x 60	9	38
L-V 140R	B-V 140R	L-V 140R-FI	140	37,5	115	valjkasti ležaj	170	140 x 110	105 x 75–80	11	50
L-V 162R	B-V 162R	L-V 162R-FI	160	40	135	valjkasti ležaj	195	140 x 110	105 x 75–80	11	60
L-V 182R	B-V 182R	L-V 182R-FI	180	50	170	valjkasti ležaj	215	140 x 110	105 x 75–80	11	60
L-V 202R	B-V 202R	L-V 202R-FI	200	50	205	valjkasti ležaj	235	140 x 110	105 x 75–80	11	65
L-V 200K	B-V 200K	L-V 200K-FI	200	50	205	kuglični ležaj	235	140 x 110	105 x 75–80	11	65
L-V 205R	B-V 205R	*	200	65	225	valjkasti ležaj	240	140 x 110	105 x 75–80	11	70
L-V 252R-3	BH-V 252R	*	250	60	295	valjkasti ležaj	295	140 x 110	105 x 75–80	11	77
L-V 252R		*	250	60	295	valjkasti ležaj	295	175 x 175	140 x 140	15	70
	B-V 252R		250	60	295	valjkasti ležaj	295	220 x 130	190 x 75	15	–
L-V 256K		*	250	85	350	kuglični ležaj	295	175 x 175	140 x 140	15	70
	B-V 256K		250	85	350	kuglični ležaj	295	220 x 130	190 x 75	15	–
L-V 282R		*	280	70	385	valjkasti ležaj	318	175 x 175	140 x 140	15	78
	B-V 282R		280	70	385	valjkasti ležaj	318	220 x 130	190 x 75	15	–

* „stop-top“ izvedba kočnice, pogledajte izvedbe / opcije

Izvedbe / opcije



	sa sivom gumom koja ne ostavlja trag	elektroprovodna izvedba, crna guma	bočna zaštita, prešani čelik, pocinčano	kočnica „stop-top“	kočnica smjera (zasebno) 1 x 360°	s čeličnom zaštitom za nogu
Tehnički opis na stranici	52	50	116	112	115	116
Dodatna oznaka kotača	-SG	-EL	-FA	-ST	RI-03.01 / RI-05.03	-FS
Dostupno za izvedbe	promjer kotača 80–200x50, 250x60 mm	promjer kotača 80–200x50, 250x60 mm	promjer kotača 80–250x60 mm	sve	RI-03.01: Ø 100–125 RI-05.03: Ø 160–200x50 **	promjer kotača 100–250 mm na zahtjev

** Samo za okretno sklopove kotača bez kočnice ili okretni sklop kotača sa „stop-top“ kočnicom na zahtjev

Seriya VWPP

Kotači od mekane gume „Blickle Soft“, sa sintetičkim naplatkom

50–200 kg

Tvrdoća gazišta i gume

50 Shore A

Očuvanje poda / glatki rad

odličan

Otpor kotrljanja

dobar

Otpornost na trošenje

zadovoljavajući



3

Guma:

- mekana guma „Blickle Soft“, vrlo elastično, okrugli profil, tvrdoća 50 Shore A
- maksimalna udobnost u radu
- odlična očuvanost poda, posebno miran rad
- boja crna

Naplatak:

- visokokvalitetni polipropilen, otporno na udarce
- boja crna

Ostale karakteristike:

- visoka kemijska otpornost na mnoge agresivne tvari, osim ulja
- radna temperatura: -20 °C do +60 °C, smanjena nosivost iznad +30 °C
- promjer kotača 260 mm s dodatnom jezgrom od tvrde gume
- alternative otporne na bušenje za pumpane gume

Dodatni detalji:

- serija kotača: stranica 62
- gazna površina: stranica 52
- vrste ležajeva: stranica 84–85
- kemijska otpornost: stranica 51

Kotači	Promjer kotača	Širina gume	Nosivost	Vrsta ležaja	Promjer provrta osovine	Širina glavčine
	(D) [mm]	(T2) [mm]	[kg]		(d) [mm]	(T1) [mm]
VWPP 125/12G	125	37,5	50	klizni ležaj	12	45
VWPP 125/12R	125	37,5	50	valjkasti ležaj	12	45
VWPP 160/20G	160	40	70	klizni ležaj	20	60
VWPP 160/20R	160	40	70	valjkasti ležaj	20	60
VWPP 200/20G	200	50	100	klizni ležaj	20	60
VWPP 200/20R	200	50	100	valjkasti ležaj	20	60
VWPP 250/25G	250	60	160	klizni ležaj	25	65
VWPP 250/25R	250	60	160	valjkasti ležaj	25	65
VWPP 260/20G	260	85	200	klizni ležaj	20	75
VWPP 260/20R	260	85	200	valjkasti ležaj	20	75
VWPP 260/20K	260	85	200	kuglični ležaj	20	75

Izvedbe / opcije



slika	sa sivom gumom koja ne ostavlja trag	s valjkastim ležajem od nehrđajućeg čelika u glavčini kotača
slika VWPP 260/20K		
Tehnički opis na stranici	52	84
Dodatna oznaka kotača	-SG	-XR
Dostupno za izvedbe	promjer kotača 125–200 mm, ostali na zahtjev	na zahtjev

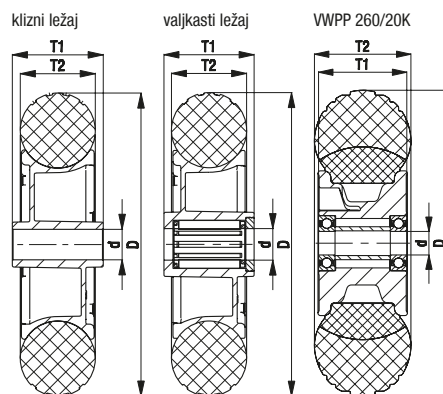

Serija L-VWPP, B-VWPP, BH-VWPP

Sklopovi kotača od prešanog čelika, izvedba srednje nosivosti, s prirubnicom, kotač od mekane gume „Blickle Soft”



50–200 kg

Vilica kotača: serija L/B/BH

- prešani čelik, pocinčan, plavo pasiviziran, bez Cr6

okretna vilica kotača:

- dvostruki kuglični ležaj u okretnoj glavi
- jak središnji vijak (od promjera kotača 150 mm)
- brtva okretno glave (izuzetak: veličina ploče 175x175 mm)
- minimalna zračnost okretno glave, glatko kotrljanje i produljeni vijek trajanja zahvaljujući posebnom dinamičnom Blickle postupku zakivanja

Kotač: serija VWPP

- guma: mekana guma „Blickle Soft”, tvrdoća 50 Shore A, boja crna (promjer kotača 260 mm s dodatnom jezgrom od tvrde gume)
- naplatak: visokokvalitetni polipropilen, otporan na udarce, boja crna

Dodatni detalji:

- serija vilica: stranica 91
- kočnice: stranica 112–113
- serija kotača: stranica 202
- vrste ležajeva: stranica 84–85



3

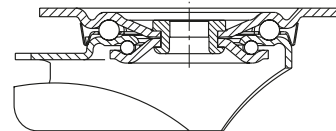

Okretni kotač	Fiksni kotač	Okretni kotač sa kočnicom „stop-fix”	Promjer kotača [mm]	Širina gume [mm]	Nosivost [kg]	Vrsta ležaja	Ukupna visina [mm]	Veličina ploče [mm]	Rupa za vijak razmak [mm]	Rupa za vijak promjer [mm]	Pomak okretnog kotača [mm]
L-VWPP 125G	B-VWPP 125G	L-VWPP 125G-FI	125	37,5	50	klizni ležaj	150	100 x 85	80 x 60	9	38
L-VWPP 125R	B-VWPP 125R	L-VWPP 125R-FI	125	37,5	50	valjkasti ležaj	150	100 x 85	80 x 60	9	38
L-VWPP 160G	B-VWPP 160G	L-VWPP 160G-FI	160	40	70	klizni ležaj	195	140 x 110	105 x 75–80	11	60
L-VWPP 160R	B-VWPP 160R	L-VWPP 160R-FI	160	40	70	valjkasti ležaj	195	140 x 110	105 x 75–80	11	60
L-VWPP 200G	B-VWPP 200G	L-VWPP 200G-FI	200	50	100	klizni ležaj	235	140 x 110	105 x 75–80	11	65
L-VWPP 200R	B-VWPP 200R	L-VWPP 200R-FI	200	50	100	valjkasti ležaj	235	140 x 110	105 x 75–80	11	65
L-VWPP 250G-3	BH-VWPP 250G	*	250	60	160	klizni ležaj	295	140 x 110	105 x 75–80	11	77
L-VWPP 250R-3	BH-VWPP 250R	*	250	60	160	valjkasti ležaj	295	140 x 110	105 x 75–80	11	77
L-VWPP 260G		*	260	85	200	klizni ležaj	308	175 x 175	140 x 140	15	78
	B-VWPP 260G		260	85	200	klizni ležaj	308	220 x 130	190 x 75	15	–
L-VWPP 260R		*	260	85	200	valjkasti ležaj	308	175 x 175	140 x 140	15	78
	B-VWPP 260R		260	85	200	valjkasti ležaj	308	220 x 130	190 x 75	15	–
L-VWPP 260K		*	260	85	200	kuglični ležaj	308	175 x 175	140 x 140	15	78
	B-VWPP 260K		260	85	200	kuglični ležaj	308	220 x 130	190 x 75	15	–

* „stop-top” izvedba kočnice, pogledajte izvedbe / opcije

Izvedbe / opcije



	sa sivom gumom koja ne ostavlja trag	bočna zaštita, prešani čelik, pocinčano	kočnica „stop-top”	kočnica smjera (zasebno) 1 x 360°	kočnica smjera (zasebno) 1 x 360°	sa valjkastim ležajem od nehrđajućeg čelika u glavini kotača	s čeličnom zaštitom za nogu
Tehnički opis na stranici	52	116	112	115	115	84	116
Dodatna oznaka kotača	-SG	-FA	-ST	RI-03.01	RI-05.03	-XR	-FS
Dostupno za izvedbe	promjer kotača 125–200 mm, ostali na zahtjev	promjer kotača 125–200 mm	sve	promjer kotača 125 mm**	promjer kotača 160–200 mm**	na zahtjev	do promjera kotača 250 mm na zahtjev

** Samo za okretno sklopove kotača bez kočnice ili okretni sklop kotača sa „stop-top” kočnicom na zahtjev

Seriya VW

Kotači od mekane gume „Blickle Soft”, s naplatkom od prešanog lima

50–200 kg

Tvrdoća gazišta i gume

50 Shore A

Očuvanje poda / glatki rad

odličan

Otpor kotrljanja

dobar

Otpornost na trošenje

zadovoljavajući



3

Guma:

- mekana guma „Blickle Soft“, vrlo elastično, okrugli profil, tvrdoća 50 Shore A
- maksimalna udobnost u radu
- odlična očuvanost poda, posebno miran rad
- boja crna

Naplatak:

- prešani čelik
- snažna konstrukcija naplatka s cijevnom glavčinom, stegnuta ili uprešana
- pocinčano, plavo pasivizirano, bez Cr6

Ostale karakteristike:

- kemijska otpornost na mnoge agresivne tvari, osim ulja
- radna temperatura: -20 °C do +80 °C, smanjena nosivost iznad +60 °C
- promjer kotača 260 mm s dodatnom jezgrom od tvrde gume
- alternative otporne na bušenje za pumpane gume

Dodatni detalji:

- serija kotača: stranica 62
- gazna površina: stranica 52
- vrste ležajeva: stranica 84–85
- kemijska otpornost: stranica 51

Kotači	Promjer kotača	Širina gume	Nosivost	Vrsta ležaja	Promjer provrta osovine	Širina glavčine
	(D) [mm]	(T2) [mm]	[kg]		(d) [mm]	(T1) [mm]
VW 125/15R	125	37,5	50	valjkasti ležaj	15	45
VW 162/20R	160	40	70	valjkasti ležaj	20	60
VW 202/20R	200	50	100	valjkasti ležaj	20	60
VW 252/25R	250	60	160	valjkasti ležaj	25	65
VW 260/20R *	260	85	200	valjkasti ležaj	20	75
VW 260/20K *	260	85	200	kuglični ležaj	20	75

* Vijčana izvedba



Izvedbe / opcije

slika VW 260/20K

sa sivom gumom koja ne ostavlja trag

Tehnički opis na stranici

52

Dodatna oznaka kotača

-SG

Dostupno za izvedbe

promjer kotača 125–200 mm, ostali na zahtjev

valjkasti ležaj VW 260/20R VW 260/20K

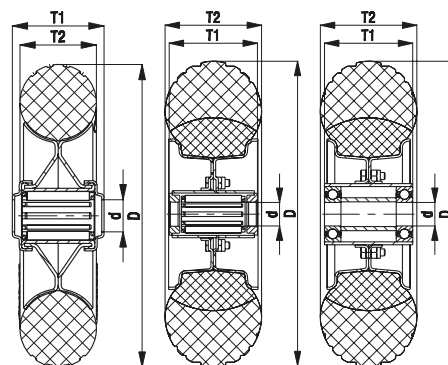

Serija L-VW, B-VW, BH-VW

Sklopovi kotača od prešanog čelika, izvedba srednje nosivosti, s prirubnicom, kotač od mekane gume „Blickle Soft“



50–200 kg

Vilica kotača: serija L/B/BH

- prešani čelik, pocinčan, plavo pasiviziran, bez Cr6

okretna vilica kotača:

- dvostruki kuglični ležaj u okretnoj glavi
- jak središnji vijak (od promjera kotača 150 mm)
- brtva okretno glave (izuzetak: veličina ploče 175x175 mm)
- minimalna zračnost okretno glave, glatko kotrljanje i produljeni vijek trajanja zahvaljujući posebnom dinamičnom Blickle postupku zakivanja

Kotač: serija VW

- guma: mekana guma „Blickle Soft“, tvrdoća 50 Shore A, boja crna (promjer kotača 260 mm s dodatnom jezgrom od tvrde gume)
- naplatak: prešani čelik, snažna konstrukcija naplatak s cijevnom glavčinom, stegnuta ili uprešana, pocinčano, plavo pasivizirano, bez Cr6

Dodatni detalji:

- serija vilica: stranica 91
- kočnice: stranica 112–113
- serija kotača: stranica 204
- vrste ležajeva: stranica 84–85

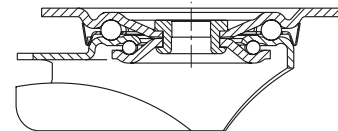

Okretni kotač	Fiksni kotač	Okretni kotač sa kočnicom „stop-fix“	Promjer kotača [mm]	Širina gume [mm]	Nosivost [kg]	Vrsta ležaja	Ukupna visina [mm]	Veličina ploče [mm]	Rupa za vijak razmak [mm]	Rupa za vijak promjer [mm]	Pomak okretnog kotača [mm]
L-VW 125R	B-VW 125R	L-VW 125R-FI	125	37,5	50	valjkasti ležaj	150	100 x 85	80 x 60	9	38
L-VW 162R	B-VW 162R	L-VW 162R-FI	160	40	70	valjkasti ležaj	195	140 x 110	105 x 75–80	11	60
L-VW 202R	B-VW 202R	L-VW 202R-FI	200	50	100	valjkasti ležaj	235	140 x 110	105 x 75–80	11	65
L-VW 252R-3	BH-VW 252R	*	250	60	160	valjkasti ležaj	295	140 x 110	105 x 75–80	11	77
L-VW 260R		*	260	85	200	valjkasti ležaj	308	175 x 175	140 x 140	15	78
	B-VW 260R		260	85	200	valjkasti ležaj	308	220 x 130	190 x 75	15	–
L-VW 260K		*	260	85	200	kuglični ležaj	308	175 x 175	140 x 140	15	78
	B-VW 260K		260	85	200	kuglični ležaj	308	220 x 130	190 x 75	15	–

* „stop-top“ izvedba kočnice, pogledajte izvedbe / opcije

Izvedbe / opcije



	sa sivom gumom koja ne ostavlja trag	bočna zaštita, prešani čelik, pocinčano	kočnica „stop-top“	kočnica smjera (zasebno) 1 x 360°	kočnica smjera (zasebno) 1 x 360°	s čeličnom zaštitom za nogu
Tehnički opis na stranici	52	116	112	115	115	116
Dodatna oznaka kotača	-SG	-FA	-ST	RI-03.01	RI-05.03	-FS
Dostupno za izvedbe	promjer kotača 125–200 mm, ostali na zahtjev	promjer kotača 125–250 mm	sve	promjer kotača 125 mm**	promjer kotača 160–200 mm**	do promjera kotača 250 mm na zahtjev

** Samo za okretno sklopove kotača bez kočnice ili okretni sklop kotača sa „stop-top“ kočnicom na zahtjev

Seriya RD

Kotači od „Blickle Comfort”
dvokomponentne pune gume s naplatkom od
prešanog čelika

100–650 kg

Tvrdoća gazišta i gume

65 Shore A

Očuvanje poda / glatki rad

vrlo dobar

Otpor kotrljanja

dobar

Otpornost na trošenje

zadovoljavajući



3

Guma:

- dvokomponentna puna guma „Blickle Soft”, tvrdoća 65 Shore A
- tvrda gumena jezgra i viskoelastične gazne površine
- vrlo dobra zaštita poda, rad s niskom razinom buke
- dodatna udobnost u radu i nosivost u odnosu na standardnu punu gumu
- nizak otpor kotrljanja
- boja crna

Naplatak:

- prešani čelik
- snažna konstrukcija naplatka s cijevnom glavčinom, stegnuta ili uprešana
- pocinčano, plavo pasivizirano, bez Cr6

Ostale karakteristike:

- kemijska otpornost na mnoge agresivne tvari, osim ulja
- radna temperatura: -20 °C do +80 °C, smanjena nosivost iznad +60 °C

Dodatni detalji:

- serija kotača: stranica 62
- gazna površina: stranica 53
- vrste ležajeva: stranica 84–85
- kemijska otpornost: stranica 51

Kotači	Promjer kotača	Širina gume	Nosivost	Vrsta ležaja	Promjer provrta osovine	Širina glavčine
	(D) [mm]	(T2) [mm]	[kg]		(d) [mm]	(T1) [mm]
RD 100/15R	100	30	100	valjkasti ležaj	15	45
RD 125/15R	125	37,5	120	valjkasti ležaj	15	45
RD 140/15R	140	37,5	175	valjkasti ležaj	15	45
RD 162/20R	160	40	225	valjkasti ležaj	20	60
RD 182/20R	180	50	300	valjkasti ležaj	20	60
RD 202/20R	200	50	350	valjkasti ležaj	20	60
RD 200/20K *	200	50	350	kuglični ležaj	20	60
RD 252/25R	250	60	450	valjkasti ležaj	25	65
RD 250/25K *	250	60	450	kuglični ležaj	25	65
RD 282/25R	280	70	650	valjkasti ležaj	25	75
RD 280/25K *	280	70	650	kuglični ležaj	25	75

* Vijčana izvedba



Izvedbe / opcije

sa sivom gumom koja ne ostavlja trag, 56 Shore A

Tehnički opis na stranici	52
Dodatna oznaka kotača	-VLI
Dostupno za izvedbe	promjer kotača 100–250 mm

valjkasti ležaj kuglični ležaj

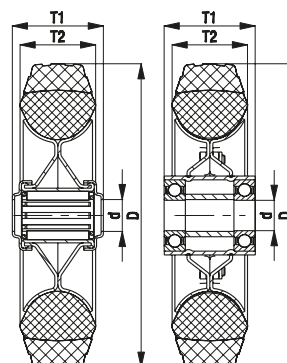

Seriya L-RD, B-RD, BH-RD

Sklopovi kotača od prešanog čelika, izvedba srednje nosivosti, s prirubnicom, kotač od dvokomponentne pune gume „Blickle Comfort“



100–600 kg

Vilica kotača: serija L/B/BH

- prešani čelik, pocinčan, plavo pasiviziran, bez Cr6

okretna vilica kotača:

- dvostruki kuglični ležaj u okretnoj glavi
- jak središnji vijak (od promjera kotača 150 mm)
- brtva okretno glave (izuzetak: veličina ploče 175x175 mm)
- minimalna zračnost okretno glave, glatko kotrljanje i produljeni vijek trajanja zahvaljujući posebnom dinamičnom Blickle postupku zakivanja

Kotač: serija RD

- guma: dvokomponentna puna guma „Blickle Soft“, tvrdoća 65 Shore A, boja crna
- naplatak: prešani čelik, snažna konstrukcija naplatka s cijevnom glavčinom, stegnuta ili uprešana, pocinčano, plavo pasivizirano, bez Cr6

Dodatni detalji:

- serija vilica: stranica 91
- kočnice: stranica 112–113
- serija kotača: stranica 206
- vrste ležajeva: stranica 84–85



3

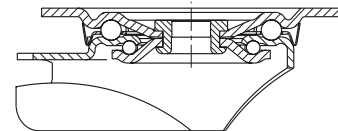

Okretni kotač	Fiksni kotač	Okretni kotač sa kočnicom „stop-fix“	Promjer kotača [mm]	Širina gume [mm]	Nosivost [kg]	Vrsta ležaja	Ukupna visina [mm]	Veličina ploče [mm]	Rupa za vijak razmak [mm]	Rupa za vijak promjer [mm]	Pomak okretnog kotača [mm]
L-RD 100R	B-RD 100R	L-RD 100R-FI	100	30	100	valjkasti ležaj	125	100 x 85	80 x 60	9	36
L-RD 125R	B-RD 125R	L-RD 125R-FI	125	37,5	120	valjkasti ležaj	150	100 x 85	80 x 60	9	38
L-RD 140R	B-RD 140R	L-RD 140R-FI	140	37,5	175	valjkasti ležaj	170	140 x 110	105 x 75–80	11	50
L-RD 162R	B-RD 162R	L-RD 162R-FI	160	40	225	valjkasti ležaj	195	140 x 110	105 x 75–80	11	60
L-RD 182R	B-RD 182R	L-RD 182R-FI	180	50	300	valjkasti ležaj	215	140 x 110	105 x 75–80	11	60
L-RD 202R	B-RD 202R	L-RD 202R-FI	200	50	350	valjkasti ležaj	235	140 x 110	105 x 75–80	11	65
L-RD 200K	B-RD 200K	L-RD 200K-FI	200	50	350	kuglični ležaj	235	140 x 110	105 x 75–80	11	65
L-RD 252R-3	BH-RD 252R	*	250	60	450	valjkasti ležaj	295	140 x 110	105 x 75–80	11	77
L-RD 252R		*	250	60	450	valjkasti ležaj	295	175 x 175	140 x 140	15	70
	B-RD 252R		250	60	450	valjkasti ležaj	295	220 x 130	190 x 75	15	–
L-RD 250K		*	250	60	450	kuglični ležaj	295	175 x 175	140 x 140	15	70
	B-RD 250K		250	60	450	kuglični ležaj	295	220 x 130	190 x 75	15	–
L-RD 282R		*	280	70	600	valjkasti ležaj	318	175 x 175	140 x 140	15	78
	B-RD 282R		280	70	600	valjkasti ležaj	318	220 x 130	190 x 75	15	–
L-RD 280K		*	280	70	600	kuglični ležaj	318	175 x 175	140 x 140	15	78
	B-RD 280K		280	70	600	kuglični ležaj	318	220 x 130	190 x 75	15	–

* „stop-top“ izvedba kočnice, pogledajte izvedbe / opcije

Izvedbe / opcije



	sa sivom gumom koja ne ostavlja trag, 56 Shore A	bočna zaštita, prešani čelik, pocinčano	kočnica „stop-top“	sa sustavom središnjeg zaključavanja „central-stop“	kočnica smjera (zasebno) 1 x 360°	kočnica smjera (zasebno) 1 x 360°	s čeličnom zaštitom za nogu
Tehnički opis na stranici	52	116	112	113	115	115	116
Dodatna oznaka kotača	-VLI	-FA	-ST	-CS11	RI-03.01	RI-05.03	-FS
Dostupno za izvedbe	promjer kotača 100–250 mm	promjer kotača 100–250 mm	sve	promjer kotača 160+200 mm	promjer kotača 100–125 mm**	promjer kotača 160–200 mm**	sve do promjera kotača 200 mm, promjer kotača 250 mm na zahtjev

** Samo za okretno sklopove kotača bez kočnice ili okretni sklop kotača s kočnicom „stop-top“ i „central-stop“ na zahtjev

Seriya LK-RD, BK-RD, BH-RD

Sklopovi kotača od prešanog čelika, izvedba velike nosivosti, s prirubnicom, kotač od dvokomponentne pune gume „Blickle Comfort“



100–350 kg

Vilica kotača: serija LK/BK/BH

- jaki prešani čelik, pocinčan, plavo pasiviziran, bez Cr6

okretna vilica kotača:

- dvostruki kuglični ležaj u okretnoj glavi
- jak središnji vijak (od promjera kotača 125x50 mm)
- brtva okretne glave
- minimalna zračnost okretne glave, glatko kotrljanje i produljeni vijek trajanja zahvaljujući posebnom dinamičnom Blickle postupku zakivanja

Kotač: serija RD

- guma: dvokomponentna puna guma „Blickle Soft“, tvrdoća 65 Shore A, boja crna
- naplatak: prešani čelik, snažna konstrukcija naplataka s cijevnom glavčinom, stegnuta ili uprešana, pocinčano, plavo pasivizirano, bez Cr6

Dodatni detalji:

- serija vilica: stranica 92
- kočnice: stranica 112–113
- serija kotača: stranica 206
- vrste ležajeva: stranica 84–85



3

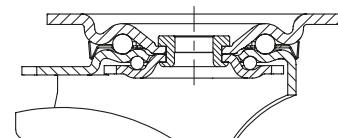

Okretni kotač	Fiksni kotač	Okretni kotač sa kočnicom „stop-fix“	Promjer kotača [mm]	Širina gume [mm]	Nosivost [kg]	Vrsta ležaja	Ukupna visina [mm]	Veličina ploče [mm]	Rupa za vijak razmak [mm]	Rupa za vijak promjer [mm]	Pomak okretnog kotača [mm]
LK-RD 100R-1	BK-RD 100R-1	LK-RD 100R-1-FI	100	30	100	valjkasti ležaj	130	100 x 85	80 x 60	9	45
LK-RD 100R-3	BK-RD 100R-3	LK-RD 100R-3-FI	100	30	100	valjkasti ležaj	130	140 x 110	105 x 75–80	11	45
LK-RD 125R-1	BK-RD 125R-1	LK-RD 125R-1-FI	125	37,5	120	valjkasti ležaj	155	100 x 85	80 x 60	9	48
LK-RD 125R-3	BK-RD 125R-3	LK-RD 125R-3-FI	125	37,5	120	valjkasti ležaj	155	140 x 110	105 x 75–80	11	48
LK-RD 162R	BH-RD 162R	LK-RD 162R-FI	160	40	225	valjkasti ležaj	202	140 x 110	105 x 75–80	11	60
LK-RD 202R	BH-RD 202R	LK-RD 202R-FI	200	50	350	valjkasti ležaj	245	140 x 110	105 x 75–80	11	62
LK-RD 200K	BH-RD 200K	LK-RD 200K-FI	200	50	350	kuglični ležaj	245	140 x 110	105 x 75–80	11	62

Izvedbe / opcije



	sa sivom gumom koja ne ostavlja trag, 56 Shore A	bočna zaštita, prešani čelik, pocinčano	kočnica „stop-top“	sa sustavom središnjeg zaključavanja „central-stop“	s kočnicom smjera (zasebno) 1 x 360°	s čeličnom zaštitom za nogu
Tehnički opis na stranici	52	116	112	113	115	116
Dodatna oznaka kotača	-VLI	-FA	-ST	-CS11	pogledajte *	-FS
Dostupno za izvedbe	sve	sve	sve	promjer kotača 100–125 mm	za promjer kotača i dimenzije ploča, pogledajte*	na zahtjev

* RI-05.01 za promjer kotača 100–125 mm sa pločom 100x85 mm, RI-03.03 za promjer kotača 100–125 mm sa pločom 140x110 mm, RI-05.03 za promjer kotača 160–200 mm (Samo za okretna sklopova kotača bez kočnice ili okretni sklop kotača s kočnicom „stop-top“ i „central-stop“ na zahtjev)

Seriya POES, ALES

Kotači od mekane gume „Blickle SoftMotion” i središtem kotača od poliamida ili aluminija

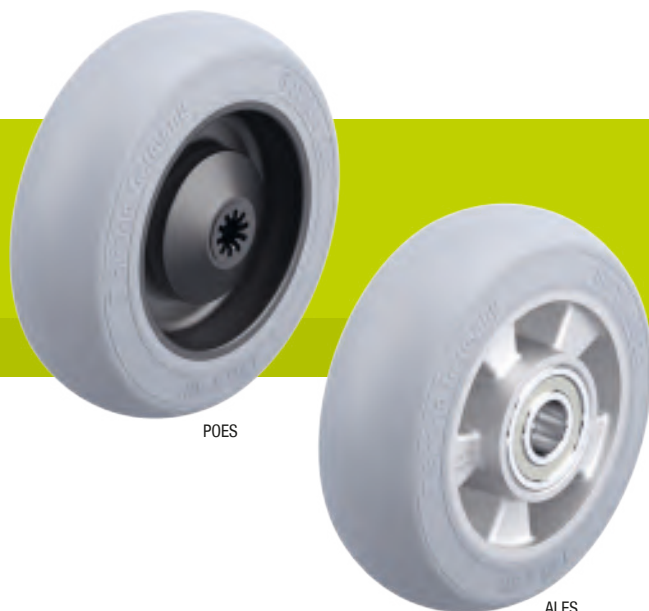

110–440 kg

Tvrdoća gazišta i gume

55 Shore A

Očuvanje poda / glatki rad

odličan

Otpor kotrljanja

vrlo dobar

Otpornost na trošenje

dobar



3

Guma:

- visokokvalitetna elastična puna guma „Blickle SoftMotion”, tvrdoća 55 Shore A
- maksimalna udobnost u radu
- odlična očuvanost poda, posebno miran rad
- nizak otpor kotrljanja
- boja siva, ne ostavlja trag
- vulkaniziran na središte kotača

Središte kotača:

- serija POES: visokokvalitetni poliamid 6, otporno na udarce, boja crna
- serija ALES: lijevani aluminij

Ostale karakteristike:

- KA izvedba: sa sintetičkom bočnom zaštitom, mala
- KF izvedba: sa sintetičkom bočnom zaštitom, velika
- visoka kemijska otpornost na mnoge agresivne tvari, osim ulja
- radna temperatura: -20 °C do +80 °C, smanjena nosivost preko +35 °C (POES) ili +60 °C (ALES)

Dodatni detalji:

- serija kotača: stranica 60
- gazna površina: stranica 53
- vrste ležajeva: stranica 84–85
- kemijska otpornost: stranica 51

Kotači	Promjer kotača (D) [mm]	Kotač širina (T2) [mm]	Nosivost pri 4 km/h [kg]	Nosivost pri 10 km/h [kg]	Vrsta ležaja	Promjer provrta osovine (d) [mm]	Širina glavčine (T1) [mm]
POES							
POES 80/8KF-SG	80	40	110	–	kuglični ležaj (C)	8	46
POES 100/8KF-SG	100	40	150	–	kuglični ležaj (C)	8	46
POES 125/8KA-SG	125	40	175	–	kuglični ležaj (C)	8	46
POES 150/12KA-SG	150	50	280	–	kuglični ležaj (CC)	12	62
POES 160/12KA-SG	160	50	300	–	kuglični ležaj (CC)	12	62
POES 200/12KA-SG	200	50	350	–	kuglični ležaj (CC)	12	62
ALES							
ALES 150/20K-SG	150	50	280	220	kuglični ležaj	20	60
ALES 160/20K-SG	160	50	300	240	kuglični ležaj	20	60
ALES 200/20K-SG	200	50	350	280	kuglični ležaj	20	60
ALES 250/20K-SG	250	50	440	370	kuglični ležaj	20	60

Izvedbe / opcije



s kugličnim ležajem od nehrdajućeg čelika i bočnom zaštitom

bočna zaštita s dodatnim brtvama kugličnog ležaja

Tehnički opis na stranici

84–85

85

Dodatna oznaka kotača

-XKA / -XKF

-KAD / -KFD

Dostupno za izvedbe

serija POES

na zahtjev

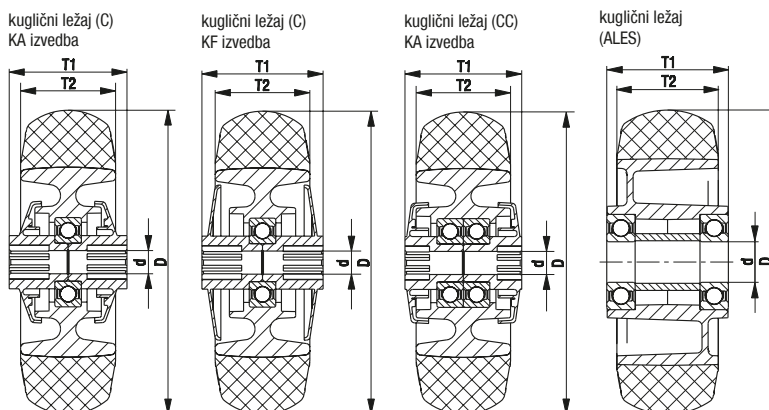

Seriya LE-POES, B-POES, LK-POES, BK-POES

Sklopovi kotača od prešanog čelika, s prirubnicom, kotač od mekane gume „Blickle SoftMotion”



110–300 kg

Vilica kotača: serija LE/B, LK/BK

- LE: prešani čelik, pocinčan, plavo pasiviziran, bez Cr6
- LK: jaki prešani čelik, pocinčan, plavo pasiviziran, bez Cr6

okretna vilica kotača:

- dvostruki kuglični ležaj u okretnoj glavi
- brtva okretno glave
- minimalna zračnost okretno glave, glatko kotrljanje i produljeni vijek trajanja zahvaljujući posebnom dinamičnom Blickle postupku zakivanja

Kotač: serija POES

- guma: visokokvalitetna elastična puna guma „Blickle SoftMotion“, tvrdoća 55 Shore A, boja siva, ne ostavlja trag
- središte kotača: visokokvalitetni poliamid 6, otporno na udarce, boja crna

Dodatni detalji:

- serija vilica: stranica 90, 92
- kočnice: stranica 112–113
- serija kotača: stranica 209
- vrste ležajeva: stranica 84–85



3

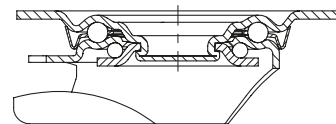

Okretni kotač	Fiksni kotač	Okretni kotač sa kočnicom „stop-fix”	Promjer kotača [mm]	Kotač širina [mm]	Nosivost [kg]	Vrsta ležaja	Ukupna visina [mm]	Veličina ploče [mm]	Rupa za vijak razmak [mm]	Rupa za vijak promjer [mm]	Pomak okretnog kotača [mm]
LK-POES 80KF-SG	BK-POES 80KF-SG	LK-POES 80KF-FI-SG	80	40	110	kuglični ležaj (C)	110	100 x 85	80 x 60	9	40
LE-POES 100KF-SG	B-POES 100KF-SG	LE-POES 100KF-FI-SG	100	40	150	kuglični ležaj (C)	125	100 x 85	80 x 60	9	36
LE-POES 125KA-SG	B-POES 125KA-SG	LE-POES 125KA-FI-SG	125	40	150	kuglični ležaj (C)	150	100 x 85	80 x 60	9	38
LE-POES 150KA-SG	B-POES 150KA-SG	LE-POES 150KA-FI-SG	150	50	280	kuglični ležaj (CC)	190	140 x 110	105 x 75–80	11	54
LE-POES 160KA-SG	B-POES 160KA-SG	LE-POES 160KA-FI-SG	160	50	300	kuglični ležaj (CC)	195	140 x 110	105 x 75–80	11	54
LE-POES 200KA-SG	B-POES 200KA-SG	LE-POES 200KA-FI-SG	200	50	300	kuglični ležaj (CC)	235	140 x 110	105 x 75–80	11	54

Izvedbe / opcije



	kočnica „stop-top”	sa sustavom središnjeg zaključavanja „central-stop”	s čeličnom zaštitom za nogu	s aluminijskim središtem kotača
Tehnički opis na stranici	112	113	116	
Dodatna oznaka kotača	-ST	-CS11	-FS	serija LE-ALES
Dostupno za izvedbe	promjer kotača 150–200 mm	promjer kotača 160–200 mm	na zahtjev	na zahtjev

Seriya LER-POES, LKR-POES

Sklopovi kotača od prešanog čelika s rupom za vijak, kotač od mekane gume „Blickle SoftMotion“

110–150 kg

Vilica kotača: serija LER/LKR

- LER: prešani čelik, pocinčan, plavo pasiviziran, bez Cr6
- LKR: jaki prešani čelik, pocinčan, plavo pasiviziran, bez Cr6
- dvostruki kuglični ležaj u okretnoj glavi
- jak središnji vijak
- minimalna zračnost okretne glave, glatko kotrljanje i produljeni vijek trajanja zahvaljujući posebnom dinamičnom Blickle postupku zakivanja

Kotač: serija POES

- guma: visokokvalitetna elastična puna guma „Blickle SoftMotion“, tvrdoća 55 Shore A, boja siva, ne ostavlja trag
- središte kotača: visokokvalitetni poliamid 6, otporno na udarce, boja crna

Dodatni detalji:

- serija vilica: stranica 91, 92
- kočnice: stranica 112–113
- serija kotača: stranica 209
- vrste ležajeva: stranica 84–85



Blickle SoftMotion

3

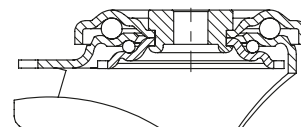

Okretni kotač	Okretni kotač sa kočnicom „stop-fix“	Promjer kotača [mm]	Kotač širina [mm]	Nosivost [kg]	Vrsta ležaja	Ukupna visina [mm]	Promjer ploče [mm]	Promjer rupe za vijak [mm]	Pomak okretnog kotača [mm]
LKR-POES 80KF-SG	LKR-POES 80KF-FI-SG	80	40	110	kuglični ležaj (C)	110	88	13	40
LER-POES 100KF-SG	LER-POES 100KF-FI-SG	100	40	150	kuglični ležaj (C)	125	70	13	36
LER-POES 125KA-SG	LER-POES 125KA-FI-SG	125	40	150	kuglični ležaj (C)	150	70	13	38

Izvedbe / opcije



	s čeličnom zaštitom za nogu	stopa za oslonac
Tehnički opis na stranici	116	114
Dodatna oznaka kotača	-FS	FF 100-1 / FF 125-1
Dostupno za izvedbe	na zahtjev	promjer kotača 100+125 mm

Serija POEV (promjer kotača 60–125 mm)

Kotači velike nosivosti od elastične pune gume „Blickle EasyRoll”, sa središtem kotača od poliamida



120–250 kg

Tvrdoća gazišta i gume

65 Shore A

Očuvanje poda / glatki rad

vrlo dobar

Otpor kotrljanja

vrlo dobar

Otpornost na trošenje

dobar

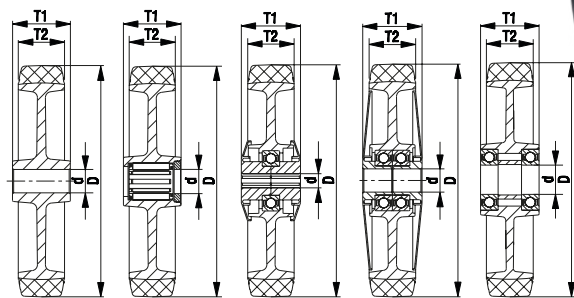

klizni ležaj valjkasti ležaj kuglični ležaj (C) KA izvedba kuglični ležaj (CC) KF izvedba kuglični ležaj



Guma:

- visokokvalitetna elastična puna guma „Blickle EasyRoll“ s malim otporom kotrljanja, tvrdoća 65 Shore A
- vrlo dobra udobnost u radu
- vrlo dobra zaštita poda, rad s niskom razinom buke
- nizak otpor kotrljanja
- boja crna
- vulkaniziran na središte kotača

Središte kotača:

- visokokvalitetni poliamid 6, otporno na udarce
- boja crna

Ostale karakteristike:

- KA izvedba: sa sintetičkom bočnom zaštitom, mala
- KF izvedba: sa sintetičkom bočnom zaštitom, velika
- visoka kemijska otpornost na mnoge agresivne tvari, osim ulja
- radna temperatura: -20 °C do +80 °C, privremeno do +100 °C, smanjena nosivost iznad +35 °C

Dodatni detalji:

- serija kotača: stranica 63
- gazna površina: stranica 53
- vrste ležajeva: stranica 84–85
- kemijska otpornost: stranica 51

Kotači

Kotači	Promjer kotača (D) [mm]	Kotač širina (T2) [mm]	Nosivost [kg]	Vrsta ležaja	Promjer provrta osovine (d) [mm]	Širina glavčine (T1) [mm]
POEV 60/8KF	60	34	120	kuglični ležaj (CC)	8	36
POEV 80/12G	80	32	140	klizni ležaj	12	35
POEV 80/12R	80	32	140	valjkasti ležaj	12	35
POEV 80/8KF	80	32	140	kuglični ležaj (C)	8	36
POEV 82/8KF	80	40	170	kuglični ležaj (C)	8	46
POEV 82/10KF	80	40	170	kuglični ležaj (C)	10	46
POEV 100/12G	100	32	200	klizni ležaj	12	45
POEV 100/12R	100	32	200	valjkasti ležaj	12	45
POEV 100/15R	100	32	200	valjkasti ležaj	15	45
POEV 100/8KA	100	32	200	kuglični ležaj (C)	8	46
POEV 100/10KA	100	32	200	kuglični ležaj (C)	10	46
POEV 100/15K	100	32	200	kuglični ležaj	15	45
POEV 125/12G	125	37	250	klizni ležaj	12	45
POEV 125/12R	125	37	250	valjkasti ležaj	12	45
POEV 125/15R	125	37	250	valjkasti ležaj	15	45
POEV 125/8KA	125	37	250	kuglični ležaj (C)	8	46
POEV 125/10KA	125	37	250	kuglični ležaj (C)	10	46
POEV 125/15K	125	37	250	kuglični ležaj	15	45
POEV 125/20K	125	37	250	kuglični ležaj	20	45

Za ostale promjere kotača, pogledajte sljedeću stranicu

Izvedbe / opcije



	sa sivom gumom koja ne ostavlja trag	s plavom gumom koja ne ostavlja trag	elektroprovodna izvedba, crna guma	s valjkastim ležajem od nehrđajućeg čelika u glavčini kotača	mala bočna zaštita s dodatnom brtvom kugličnog ležaja	velika bočna zaštita s dodatnim brtvama kugličnog ležaja	s kugličnim ležajem od nehrđajućeg čelika i bočnom zaštitom
Tehnički opis na stranici	52	53	50	84	85	85	84–85
Dodatna oznaka kotača	-SG	-SB	-EL	-XR	-KAD	-KFD	-XKA / -XKF
Dostupno za izvedbe	sve	promjer kotača 80x32, 100, 125 mm	izvedbe kugličnog ležaja na zahtjev	sve	sve KA izvedbe	sve KF izvedbe	sve KA- i KF- izvedbe serije -SG*

* S izuzetkom promjera 60 mm

Serija POEV (promjer kotača 160–300 mm)

Kotači velike nosivosti od elastične pune gume „Blickle EasyRoll”, sa središtem kotača od poliamida

320–650 kg

Tvrdoća gazišta i gume

65 Shore A

Očuvanje poda / glatki rad

vrlo dobar

Otpor kotrljanja

vrlo dobar

Otpornost na trošenje

dobar

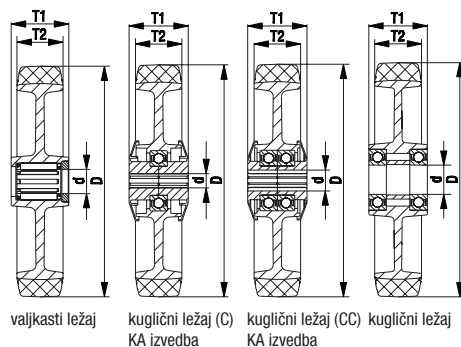

valjkasti ležaj kuglični ležaj (C) KA izvedba kuglični ležaj (CC) KA izvedba kuglični ležaj



3

Guma:

- visokokvalitetna elastična puna guma „Blickle EasyRoll“ s malim otporom kotrljanja, tvrdoća 65 Shore A
- vrlo dobra udobnost u radu
- vrlo dobra zaštita poda, rad s niskom razinom buke
- nizak otpor kotrljanja
- boja crna
- vulkaniziran na središte kotača

Središte kotača:

- visokokvalitetni poliamid 6, otporno na udarce
- boja crna

Ostale karakteristike:

- KA izvedba: sa sintetičkom bočnom zaštitom, mala
- visoka kemijska otpornost na mnoge agresivne tvari, osim ulja
- radna temperatura: -20 °C do +80 °C, privremeno do +100 °C, smanjena nosivost iznad +35 °C

Dodatni detalji:

- serija kotača: stranica 63
- gazna površina: stranica 53
- vrste ležajeva: stranica 84–85
- kemijska otpornost: stranica 51

Kotači	Promjer kotača	Kotač širina	Nosivost	Vrsta ležaja	Promjer provrta osovine	Širina glavčine
	(D) [mm]	(T2) [mm]	[kg]		(d) [mm]	(T1) [mm]
POEV 161/20R	160	40	320	valjkasti ležaj	20	60
POEV 161/12KA	160	40	320	kuglični ležaj (C)	12	62
POEV 161/20KA	160	40	320	kuglični ležaj (C)	20	60
POEV 160/20R	160	50	400	valjkasti ležaj	20	60
POEV 160/12KA	160	50	400	kuglični ležaj (CC)	12	62
POEV 160/20K	160	50	400	kuglični ležaj	20	60
POEV 201/20R	200	40	400	valjkasti ležaj	20	60
POEV 201/12KA	200	40	400	kuglični ležaj (C)	12	62
POEV 201/20KA	200	40	400	kuglični ležaj (C)	20	60
POEV 200/20R	200	50	500	valjkasti ležaj	20	60
POEV 200/12KA	200	50	500	kuglični ležaj (CC)	12	62
POEV 200/20K	200	50	500	kuglični ležaj	20	60
POEV 200/25K	200	50	500	kuglični ležaj	25	60
POEV 250/25R	250	50	600	valjkasti ležaj	25	60
POEV 250/20K	250	50	600	kuglični ležaj	20	60
POEV 250/25K	250	50	600	kuglični ležaj	25	60
POEV 300/30K	300	60	650	kuglični ležaj	30	70

Izvedbe / opcije



	sa sivom gumom koja ne ostavlja trag	s plavom gumom koja ne ostavlja trag	elektroprovodna izvedba, crna guma	s valjkastim ležajem od nehrđajućeg čelika u glavčini kotača	mala bočna zaštita s dodatnom brtvom kugličnog ležaja	s kugličnim ležajem od nehrđajućeg čelika i malom bočnom zaštitom
Tehnički opis na stranici	52	53	50	84	85	85
Dodatna oznaka kotača	-SG	-SB	-EL	-XR	-KAD	-XKA
Dostupno za izvedbe	promjer kotača 160–200, 250 mm (izvedbe kugličnog ležaja)	promjer kotača 160x50, 200x50, 250 mm (izvedbe kugličnog ležaja)	izvedbe kugličnog ležaja na zahtjev	sve	sve KA izvedbe	sve KA izvedbe serija -SG, POEV 160/12KA i POEV 200/12KA

Seriya LE-POEV, B-POEV

Sklopovi kotača od prešanog čelika s prirubnicom, kotač od elastične pune gume „Blickle EasyRoll“



120–300 kg

Vilica kotača: serija LE/B

- prešani čelik, pocinčan, plavo pasiviziran, bez Cr6

okretna vilica kotača:

- dvostruki kuglični ležaj u okretnoj glavi
- brtva okretno glave
- minimalna zračnost okretno glave, glatko kotrljanje i produljeni vijek trajanja zahvaljujući posebnom dinamičnom Blickle postupku zakivanja

Kotač: serija POEV

- guma: visokokvalitetna elastična puna guma „Blickle EasyRoll“ s malim otporom kotrljanja, tvrdoća 65 Shore A, boja crna
- središte kotača: visokokvalitetni poliamid 6, otporno na udarce, boja crna

Dodatni detalji:

- serija vilica: stranica 90
- kočnice: stranica 112–113
- serija kotača: stranica 212–213
- vrste ležajeva: stranica 84–85



3

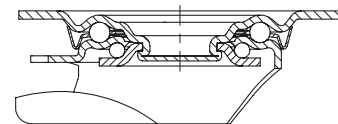

Okretni kotač	Fiksni kotač	Okretni kotač sa kočnicom „stop-fix“	Promjer kotača [mm]	Kotač širina [mm]	Nosivost [kg]	Vrsta ležaja	Ukupna visina [mm]	Veličina ploče [mm]	Rupa za vijak razmak [mm]	Rupa za vijak promjer [mm]	Pomak okretnog kotača [mm]
LE-POEV 60KF	B-POEV 60KF	LE-POEV 60KF-RA *	60	34	120	kuglični ležaj (CC)	80	100 x 85	80 x 60	9	35
LE-POEV 80G	B-POEV 80G	LE-POEV 80G-FI	80	32	140	klizni ležaj	102	100 x 85	80 x 60	9	38
LE-POEV 80R	B-POEV 80R	LE-POEV 80R-FI	80	32	140	valjkasti ležaj	102	100 x 85	80 x 60	9	38
LE-POEV 80KF	B-POEV 80KF	LE-POEV 80KF-FI	80	32	140	kuglični ležaj (C)	102	100 x 85	80 x 60	9	38
LE-POEV 100G	B-POEV 100G	LE-POEV 100G-FI	100	32	150	klizni ležaj	125	100 x 85	80 x 60	9	36
LE-POEV 100R	B-POEV 100R	LE-POEV 100R-FI	100	32	150	valjkasti ležaj	125	100 x 85	80 x 60	9	36
LE-POEV 100KA	B-POEV 100KA	LE-POEV 100KA-FI	100	32	150	kuglični ležaj (C)	125	100 x 85	80 x 60	9	36
LE-POEV 125G	B-POEV 125G	LE-POEV 125G-FI	125	37	150	klizni ležaj	150	100 x 85	80 x 60	9	38
LE-POEV 125R	B-POEV 125R	LE-POEV 125R-FI	125	37	150	valjkasti ležaj	150	100 x 85	80 x 60	9	38
LE-POEV 125KA	B-POEV 125KA	LE-POEV 125KA-FI	125	37	150	kuglični ležaj (C)	150	100 x 85	80 x 60	9	38
LE-POEV 161R	B-POEV 161R	LE-POEV 161R-FI	160	40	300	valjkasti ležaj	195	140 x 110	105 x 75–80	11	54
LE-POEV 161KA	B-POEV 161KA	LE-POEV 161KA-FI	160	40	300	kuglični ležaj (C)	195	140 x 110	105 x 75–80	11	54
LE-POEV 160R	B-POEV 160R	LE-POEV 160R-FI	160	50	300	valjkasti ležaj	195	140 x 110	105 x 75–80	11	54
LE-POEV 160KA	B-POEV 160KA	LE-POEV 160KA-FI	160	50	300	kuglični ležaj (CC)	195	140 x 110	105 x 75–80	11	54
LE-POEV 201R	B-POEV 201R	LE-POEV 201R-FI	200	40	300	valjkasti ležaj	235	140 x 110	105 x 75–80	11	54
LE-POEV 201KA	B-POEV 201KA	LE-POEV 201KA-FI	200	40	300	kuglični ležaj (C)	235	140 x 110	105 x 75–80	11	54
LE-POEV 200R	B-POEV 200R	LE-POEV 200R-FI	200	50	300	valjkasti ležaj	235	140 x 110	105 x 75–80	11	54
LE-POEV 200KA	B-POEV 200KA	LE-POEV 200KA-FI	200	50	300	kuglični ležaj (CC)	235	140 x 110	105 x 75–80	11	54

* „Radstop“ izvedba kočnice

Za izvedbe od nehrđajućeg čelika pogledajte stranicu 403

Izvedbe / opcije**



	„Radstop“ kočnica kotača	sa sivom gumom koja ne ostavlja trag	s plavom gumom koja ne ostavlja trag	elektroprovodna izvedba, crna guma	bočna zaštita, prešani čelik, pocinčano	kočnica „stop-top“	sa sustavom središnjeg zaključavanja „central-stop“
Tehnički opis na stranici		52	53	50	116	112	113
Dodatna oznaka kotača		-SG	-SB	-EL	-FA	-ST	-CS11
Dostupno za izvedbe	LE-POEV 60KF	sve	promjer kotača 80–125, 160x50, 200x50 mm	izvedbe kugličnog ležaja na zahtjev	svi osim izvedbi KF i širine kotača 40 mm	promjer kotača 160–200 mm	promjer kotača 160–200 mm

** Ostale izvedbe / opcije: 1. kočnica smjera (zasebno) 1 x 360°: RI-03.01 za kotače promjera 100–125 mm, RI-03.03 za kotače promjera 160–200 mm (samo za okretno kotače bez kočnice ili okretni kotač s kočnicom „stop-top“ i središnjom kočnicom na zahtjev) 2. ležaj kotača od nehrđajućeg čelika ili brtva kugličnog ležaja: pogledajte izvedbe / opcije na stranicama 212–213 3. s čeličnom zaštitom za nogu (–FS), na zahtjev

Seriya LER-POEV

Sklopovi kotača od prešanog čelika s rupom za vijak, kotač od elastične pune gume „Blickle EasyRoll“



120–300 kg

Vilica kotača: serija LER

- prešani čelik, pocinčan, plavo pasiviziran, bez Cr6
- dvostruki kuglični ležaj u okretnoj glavi
- jak središnji vijak
- minimalna zračnost okretne glave, glatko kotrljanje i produljeni vijek trajanja zahvaljujući posebnom dinamičnom Blickle postupku zakivanja

Kotač: serija POEV

- guma: visokokvalitetna elastična puna guma „Blickle EasyRoll“ s malim otporom kotrljanja, tvrdoća 65 Shore A, boja crna
- središte kotača: visokokvalitetni poliamid 6, otporno na udarce, boja crna

Dodatni detalji:

- serija vilica: stranica 91
- kočnice: stranica 112–113
- serija kotača: stranica 212–213
- vrste ležajeva: stranica 84–85

3

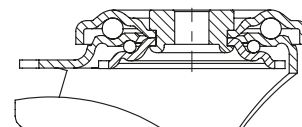

Okretni kotač	Okretni kotač sa kočnicom „stop-fix“	Promjer kotača [mm]	Kotač širina [mm]	Nosivost [kg]	Vrsta ležaja	Ukupna visina [mm]	Promjer ploče [mm]	Promjer rupe za vijak [mm]	Pomak okretnog kotača [mm]
LER-POEV 60KF	LER-POEV 60KF-RA *	60	34	120	kuglični ležaj (CC)	80	70	13	35
LER-POEV 80G	LER-POEV 80G-FI	80	32	140	klizni ležaj	102	70	13	38
LER-POEV 80R	LER-POEV 80R-FI	80	32	140	valjkasti ležaj	102	70	13	38
LER-POEV 80KF	LER-POEV 80KF-FI	80	32	140	kuglični ležaj (C)	102	70	13	38
LER-POEV 100G	LER-POEV 100G-FI	100	32	150	klizni ležaj	125	70	13	36
LER-POEV 100R	LER-POEV 100R-FI	100	32	150	valjkasti ležaj	125	70	13	36
LER-POEV 100KA	LER-POEV 100KA-FI	100	32	150	kuglični ležaj (C)	125	70	13	36
LER-POEV 125G	LER-POEV 125G-FI	125	37	150	klizni ležaj	150	70	13	38
LER-POEV 125R	LER-POEV 125R-FI	125	37	150	valjkasti ležaj	150	70	13	38
LER-POEV 125KA	LER-POEV 125KA-FI	125	37	150	kuglični ležaj (C)	150	70	13	38
LER-POEV 161R	LER-POEV 161R-FI	160	40	300	valjkasti ležaj	195	88	13	54
LER-POEV 161KA	LER-POEV 161KA-FI	160	40	300	kuglični ležaj (C)	195	88	13	54
LER-POEV 160R	LER-POEV 160R-FI	160	50	300	valjkasti ležaj	195	88	13	54
LER-POEV 160KA	LER-POEV 160KA-FI	160	50	300	kuglični ležaj (CC)	195	88	13	54
LER-POEV 201R	LER-POEV 201R-FI	200	40	300	valjkasti ležaj	235	88	13	54
LER-POEV 201KA	LER-POEV 201KA-FI	200	40	300	kuglični ležaj (C)	235	88	13	54
LER-POEV 200R	LER-POEV 200R-FI	200	50	300	valjkasti ležaj	235	88	13	54
LER-POEV 200KA	LER-POEV 200KA-FI	200	50	300	kuglični ležaj (CC)	235	88	13	54

* „Radstop“ izvedba kočnice

Za izvedbe od nehrđajućeg čelika pogledajte stranicu 404

Izvedbe / opcije



	sa sivom gumom koja ne ostavlja trag	s plavom gumom koja ne ostavlja trag	elektroprovodna izvedba, crna guma	bočna zaštita, prešani čelik, pocinčano	s kugličnim / valjkastim ležajem od nehrđajućeg čelika	s čeličnom zaštitom za nogu	stopa za oslonac
Tehnički opis na stranici	52	53	50	116	84 / 85	116	114
Dodatna oznaka kotača	-SG	-SB	-EL	-FA	-XR / -XKA / -XKF	-FS	FF 100-1 / FF 125-1
Dostupno za izvedbe	sve	promjer kotača 80–125, 160x50, 200x50 mm	izvedbe kugličnog ležaja na zahtjev	svi osim izvedbi KF i širine kotača 40 mm	pogledajte stranicu izvedbi / opcija 212–213	na zahtjev	promjer kotača 100+125 mm

Seriya L-POEV, B-POEV, BH-POEV

Sklopovi kotača od prešanog čelika, izvedba srednje nosivosti, s prirubnicom, kotač od elastične pune gume „Blickle EasyRoll“



140–500 kg

Vilica kotača: serija L/B/BH

- prešani čelik, pocinčan, plavo pasiviziran, bez Cr6

okretna vilica kotača:

- dvostruki kuglični ležaj u okretnoj glavi
- jak središnji vijak (od promjera kotača 150 mm)
- brtva okretno glave
- minimalna zračnost okretno glave, glatko kotrljanje i produljeni vijek trajanja zahvaljujući posebnom dinamičnom Blickle postupku zakivanja

Kotač: serija POEV

- guma: visokokvalitetna elastična puna guma „Blickle EasyRoll“ s malim otporom kotrljanja, tvrdoća 65 Shore A, boja crna
- središte kotača: visokokvalitetni poliamid 6, otporno na udarce, boja crna

Dodatni detalji:

- serija vilica: stranica 91
- kočnice: stranica 112–113
- serija kotača: stranica 212–213
- vrste ležajeva: stranica 84–85



3

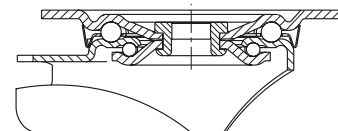

Okretni kotač	Fiksni kotač	Okretni kotač sa kočnicom „stop-fix“	Promjer kotača [mm]	Kotač širina [mm]	Nosivost [kg]	Vrsta ležaja	Ukupna visina [mm]	Veličina ploče [mm]	Rupa za vijak razmak [mm]	Rupa za vijak promjer [mm]	Pomak okretnog kotača [mm]
L-POEV 80G	B-POEV 80G	L-POEV 80G-FI	80	32	140	klizni ležaj	102	100 x 85	80 x 60	9	38
L-POEV 80R	B-POEV 80R	L-POEV 80R-FI	80	32	140	valjkasti ležaj	102	100 x 85	80 x 60	9	38
L-POEV 80KF	B-POEV 80KF	L-POEV 80KF-FI	80	32	140	kuglični ležaj (C)	102	100 x 85	80 x 60	9	38
L-POEV 100G	B-POEV 100G	L-POEV 100G-FI	100	32	200	klizni ležaj	125	100 x 85	80 x 60	9	36
L-POEV 100R	B-POEV 100R	L-POEV 100R-FI	100	32	200	valjkasti ležaj	125	100 x 85	80 x 60	9	36
L-POEV 100KA	B-POEV 100KA	L-POEV 100KA-FI	100	32	200	kuglični ležaj (C)	125	100 x 85	80 x 60	9	36
L-POEV 125G	B-POEV 125G	L-POEV 125G-FI	125	37	250	klizni ležaj	150	100 x 85	80 x 60	9	38
L-POEV 125R	B-POEV 125R	L-POEV 125R-FI	125	37	250	valjkasti ležaj	150	100 x 85	80 x 60	9	38
L-POEV 125KA	B-POEV 125KA	L-POEV 125KA-FI	125	37	250	kuglični ležaj (C)	150	100 x 85	80 x 60	9	38
L-POEV 161R	B-POEV 161R	L-POEV 161R-FI	160	40	320	valjkasti ležaj	195	140 x 110	105 x 75–80	11	60
L-POEV 161KA	B-POEV 161KA	L-POEV 161KA-FI	160	40	320	kuglični ležaj (C)	195	140 x 110	105 x 75–80	11	60
L-POEV 160R	B-POEV 160R	L-POEV 160R-FI	160	50	400	valjkasti ležaj	195	140 x 110	105 x 75–80	11	60
L-POEV 160KA	B-POEV 160KA	L-POEV 160KA-FI	160	50	400	kuglični ležaj (CC)	195	140 x 110	105 x 75–80	11	60
L-POEV 201R	B-POEV 201R	L-POEV 201R-FI	200	40	400	valjkasti ležaj	235	140 x 110	105 x 75–80	11	65
L-POEV 201KA	B-POEV 201KA	L-POEV 201KA-FI	200	40	400	kuglični ležaj (C)	235	140 x 110	105 x 75–80	11	65
L-POEV 200R	B-POEV 200R	L-POEV 200R-FI	200	50	400	valjkasti ležaj	235	140 x 110	105 x 75–80	11	65
L-POEV 200KA	B-POEV 200KA	L-POEV 200KA-FI	200	50	400	kuglični ležaj (CC)	235	140 x 110	105 x 75–80	11	65
L-POEV 250R-3	BH-POEV 250R	*	250	50	500	valjkasti ležaj	295	140 x 110	105 x 75–80	11	77
L-POEV 250K-3	BH-POEV 250K	*	250	50	500	kuglični ležaj	295	140 x 110	105 x 75–80	11	77

* „stop-top“ izvedba kočnice, pogledajte izvedbe / opcije

Za izvedbe od nehrđajućeg čelika pogledajte stranicu 405

Izvedbe / opcije**



	sa sivom gumom koja ne ostavlja trag	s plavom gumom koja ne ostavlja trag	elektroprovodna izvedba, crna guma	bočna zaštita, prešani čelik, pocinčano	kočnica „stop-top“	sa sustavom središnjeg zaključavanja „central-stop“	s čeličnom zaštitom za nogu
Tehnički opis na stranici	52	53	50	116	112	113	116
Dodatna oznaka kotača	-SG	-SB	-EL	-FA	-ST	-CS11	-FS
Dostupno za izvedbe	sve promjer kotača 80–200 mm promjer 250 samo kuglični ležaj	promjer kotača 80–125, 160x50, 200x50 mm	izvedbe kugličnog ležaja na zahtjev	svi osim izvedbi KF i širine kotača 40 mm	promjer kotača 80–250 mm	promjer kotača 160+200 mm	promjer kotača 100–250 mm na zahtjev

** Ostale izvedbe / opcije: 1. kočnica smjera (zasebno) 1 x 360°: RI-03.01 za kotače promjera 100–125 mm, RI-05.03 za kotače promjera 160–200 mm (samo za okretno kotače bez kočnice ili okretni kotač s kočnicom „stop-top“ i središnjom kočnicom na zahtjev) 2. ležaj kotača od nehrđajućeg čelika ili brtva kugličnog ležaja: pogledajte izvedbe / opcije na stranicama 212–213

Seriya LK-POEV, BK-POEV, BH-POEV

Sklopovi kotača od prešanog čelika, izvedba velike nosivosti, s prirubnicom, kotač od elastične pune gume „Blickle EasyRoll“



170–500 kg

Vilica kotača: serija LK/BK/BH

- jaki prešani čelik, pocinčan, plavo pasiviziran, bez Cr6

okretna vilica kotača:

- dvostruki kuglični ležaj u okretnoj glavi
- jak središnji vijak (od promjera kotača 125x50 mm)
- brtva okretno glave
- minimalna zračnost okretno glave, glatko kotrljanje i produljeni vijek trajanja zahvaljujući posebnom dinamičnom Blickle postupku zakivanja

Kotač: serija POEV

- guma: visokokvalitetna elastična puna guma „Blickle EasyRoll“ s malim otporom kotrljanja, tvrdoća 65 Shore A, boja crna
- središte kotača: visokokvalitetni poliamid 6, otporno na udarce, boja crna

Dodatni detalji:

- serija vilica: stranica 92
- kočnice: stranica 112–113
- serija kotača: stranica 212–213
- vrste ležajeva: stranica 84–85

3

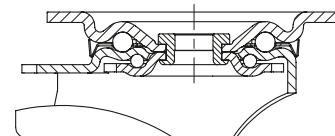

Okretni kotač	Fiksni kotač	Okretni kotač sa kočnicom „stop-fix“	Promjer kotača [mm]	Kotač širina [mm]	Nosivost [kg]	Vrsta ležaja	Ukupna visina [mm]	Veličina ploče [mm]	Rupa za vijak razmak [mm]	Rupa za vijak promjer [mm]	Pomak okretnog kotača [mm]
LK-POEV 82KF	BK-POEV 82KF	LK-POEV 82KF-FI	80	40	170	kuglični ležaj (C)	110	100 x 85	80 x 60	9	40
LK-POEV 100R-1	BK-POEV 100R-1	LK-POEV 100R-1-FI	100	32	200	valjkasti ležaj	130	100 x 85	80 x 60	9	45
LK-POEV 100KA-1	BK-POEV 100KA-1	LK-POEV 100KA-1-FI	100	32	200	kuglični ležaj (C)	130	100 x 85	80 x 60	9	45
LK-POEV 100R-3	BK-POEV 100R-3	LK-POEV 100R-3-FI	100	32	200	valjkasti ležaj	130	140 x 110	105 x 75–80	11	45
LK-POEV 100KA-3	BK-POEV 100KA-3	LK-POEV 100KA-3-FI	100	32	200	kuglični ležaj (C)	130	140 x 110	105 x 75–80	11	45
LK-POEV 125R-1	BK-POEV 125R-1	LK-POEV 125R-1-FI	125	37	250	valjkasti ležaj	155	100 x 85	80 x 60	9	48
LK-POEV 125KA-1	BK-POEV 125KA-1	LK-POEV 125KA-1-FI	125	37	250	kuglični ležaj (C)	155	100 x 85	80 x 60	9	48
LK-POEV 125R-3	BK-POEV 125R-3	LK-POEV 125R-3-FI	125	37	250	valjkasti ležaj	155	140 x 110	105 x 75–80	11	48
LK-POEV 125KA-3	BK-POEV 125KA-3	LK-POEV 125KA-3-FI	125	37	250	kuglični ležaj (C)	155	140 x 110	105 x 75–80	11	48
LK-POEV 160R	BH-POEV 160R	LK-POEV 160R-FI	160	50	400	valjkasti ležaj	202	140 x 110	105 x 75–80	11	60
LK-POEV 160KA	BH-POEV 160KA	LK-POEV 160KA-FI	160	50	400	kuglični ležaj (CC)	202	140 x 110	105 x 75–80	11	60
LK-POEV 200R	BH-POEV 200R	LK-POEV 200R-FI	200	50	500	valjkasti ležaj	245	140 x 110	105 x 75–80	11	62
LK-POEV 200KA	BH-POEV 200KA	LK-POEV 200KA-FI	200	50	500	kuglični ležaj (CC)	245	140 x 110	105 x 75–80	11	62

Za izvedbe od nehrđajućeg čelika pogledajte stranicu 406

Izvedbe / opcije *



	sa sivom gumom koja ne ostavlja trag	s plavom gumom koja ne ostavlja trag	elektroprovodna izvedba, crna guma	kočnica „stop-top“	sa sustavom središnjeg zaključavanja „central-stop“	s kočnicom „ideal-stop“ ukupne visine +17 mm	s čeličnom zaštitom za nogu
Tehnički opis na stranici	52	53	50	112	113	112	116
Dodatna oznaka kotača	-SG	-SB	-EL	-ST	-CS11	-IS	-FS
Dostupno za izvedbe	sve	promjer kotača 100–200 mm	izvedbe kugličnog ležaja na zahtjev	sve	promjer kotača 100–125 mm	promjer kotača 100–200 mm s pločom 140x110 mm**	promjer kotača 100–200 mm na zahtjev

* Ostale izvedbe / opcije: 1. bočna zaštita od prešanog čelika, pocinčana (-FA), dostupna za kotače promjera 100–200 mm; 2. ležaj kotača od nehrđajućeg čelika ili brtva kugličnog ležaja; pogledajte izvedbe / opcije na stranicama 212–213 3. kočnica smjera (zasebna) 1 x 360°: RI-05.01 za kotače promjera 80–125 mm s pločom 100x85 mm, RI-03.03 za kotače promjera 100–125 mm s pločom 140x110 mm, RI-05.03 za kotače promjera 160–200 mm (samo za okretno sklopove kotača bez kočnice ili okretno sklopove kotača s kočnicom „stop-top“ i kočnicom „central-stop“ na zahtjev)

** Sintetička prilagodna ploča za reguliranje ukupne visine okretnih i fiksnih kotača bez kočnice „ideal stop“: šifra proizvoda AP3-17

Seriya LKR-POEV

Sklopovi kotača od prešanog čelika, izvedba velike nosivosti, s rupom za vijak, kotač od elastične pune gume „Blickle EasyRoll“



170–250 kg

Vilica kotača: serija LKR

- jaki prešani čelik, pocinčan, plavo pasiviziran, bez Cr6
- dvostruki kuglični ležaj u okretnoj glavi
- jak središnji vijak
- minimalna zračnost okretne glave, glatko kotrljanje i produljeni vijek trajanja zahvaljujući posebnom dinamičnom Blickle postupku zakivanja

Kotač: serija POEV

- guma: visokokvalitetna elastična puna guma „Blickle EasyRoll“ s malim otporom kotrljanja, tvrdoća 65 Shore A, boja crna
- središte kotača: visokokvalitetni poliamid 6, otporno na udarce, boja crna

Dodatni detalji:

- serija vilica: stranica 92
- kočnice: stranica 112–113
- serija kotača: stranica 212–213
- vrste ležajeva: stranica 84–85



3

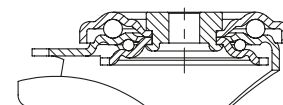

Okretni kotač	Okretni kotač sa kočnicom „stop-fix“	Promjer kotača [mm]	Kotač širina [mm]	Nosivost [kg]	Vrsta ležaja	Ukupna visina [mm]	Promjer ploče [mm]	Promjer rupe za vijak [mm]	Pomak okretnog kotača [mm]
LKR-POEV 82KF	LKR-POEV 82KF-FI	80	40	170	kuglični ležaj (C)	110	88	13	40
LKR-POEV 100R	LKR-POEV 100R-FI	100	32	200	valjkasti ležaj	130	88	13	45
LKR-POEV 100KA	LKR-POEV 100KA-FI	100	32	200	kuglični ležaj (C)	130	88	13	45
LKR-POEV 125R	LKR-POEV 125R-FI	125	37	250	valjkasti ležaj	155	88	13	48
LKR-POEV 125KA	LKR-POEV 125KA-FI	125	37	250	kuglični ležaj (C)	155	88	13	48

Izvedbe / opcije



	sa sivom gumom koja ne ostavlja trag	s plavom gumom koja ne ostavlja trag	elektroprovodna izvedba, crna guma	bočna zaštita, prešani čelik, pocinčano	s kugličnim / valjkastim ležajem od nehrđajućeg čelika	mala bočna zaštita s dodatnom brtvom kugličnog ležaja	stopa za oslonac
Tehnički opis na stranici	52	53	50	116	84 / 85	85	114
Dodatna oznaka kotača	-SG	-SB	-EL	-FA	-XR / -XKA / -XKF	-KAD	FF 100-1 / FF 125-1
Dostupno za izvedbe	sve	promjer kotača 100–125 mm	izvedbe kugličnog ležaja na zahtjev	sve osim promjera kotača 80 mm	pogledajte stranicu izvedbi / opcija 212	izvedbe kugličnog ležaja	promjer kotača 100+125 mm

Seriya LH-POEV, BH-POEV

Sklopovi kotača od prešanog čelika, izvedba velike nosivosti, s prirubnicom, kotač od elastične pune gume „Blickle EasyRoll“



170–600 kg

Vilica kotača: serija LH/BH

- jaki prešani čelik, pocinčan, plavo pasiviziran, bez Cr6
 - vilica i prirubnica velike nosivosti
- okretna vilica kotača:
- dvostruki kuglični ležaj u okretnoj glavi
 - središnji vijak stegnut i osiguran, izuzetno jak
 - posebno otporan na udarce zbog četiri posebno oblikovana, očvršćena ležišta ležaja

Kotač: serija POEV

- guma: visokokvalitetna elastična puna guma „Blickle EasyRoll“ s malim otporom kotrljanja, tvrdoća 65 Shore A, boja crna
- središte kotača: visokokvalitetni poliamid 6, otporno na udarce, boja crna

Dodatni detalji:

- serija vilica: stranica 92
- kočnice: stranica 112–113
- serija kotača: stranica 212–213
- vrste ležajeva: stranica 84–85



3

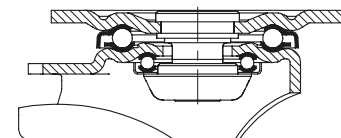

Okretni kotač	Fiksni kotač	Okretni kotač sa kočnicom „stop-fix“	Promjer kotača [mm]	Kotač širina [mm]	Nosivost [kg]	Vrsta ležaja	Ukupna visina [mm]	Veličina ploče [mm]	Rupa za vijak razmak [mm]	Rupa za vijak promjer [mm]	Pomak okretnog kotača [mm]
LH-POEV 82KF	BH-POEV 82KF	LH-POEV 82KF-FI	80	40	170	kuglični ležaj (C)	120	100 x 85	80 x 60	9	45
LH-POEV 100R-1	BH-POEV 100R-1	LH-POEV 100R-1-FI	100	32	200	vajlkasti ležaj	140	100 x 85	80 x 60	9	45
LH-POEV 100K-1	BH-POEV 100K-1	LH-POEV 100K-1-FI	100	32	200	kuglični ležaj	140	100 x 85	80 x 60	9	45
LH-POEV 100R-3	BH-POEV 100R-3	LH-POEV 100R-3-FI	100	32	200	vajlkasti ležaj	140	140 x 110	105 x 75–80	11	45
LH-POEV 100K-3	BH-POEV 100K-3	LH-POEV 100K-3-FI	100	32	200	kuglični ležaj	140	140 x 110	105 x 75–80	11	45
LH-POEV 125R-1	BH-POEV 125R-1	LH-POEV 125R-1-FI	125	37	250	vajlkasti ležaj	165	100 x 85	80 x 60	9	45
LH-POEV 125K-1	BH-POEV 125K-1	LH-POEV 125K-1-FI	125	37	250	kuglični ležaj	165	100 x 85	80 x 60	9	45
LH-POEV 125R-3	BH-POEV 125R-3	LH-POEV 125R-3-FI	125	37	250	vajlkasti ležaj	165	140 x 110	105 x 75–80	11	45
LH-POEV 125K-3	BH-POEV 125K-3	LH-POEV 125K-3-FI	125	37	250	kuglični ležaj	165	140 x 110	105 x 75–80	11	45
LH-POEV 160R	BH-POEV 160R	LH-POEV 160R-FI	160	50	400	vajlkasti ležaj	202	140 x 110	105 x 75–80	11	65
LH-POEV 160KA	BH-POEV 160KA	LH-POEV 160KA-FI	160	50	400	kuglični ležaj (CC)	202	140 x 110	105 x 75–80	11	65
LH-POEV 200R	BH-POEV 200R	LH-POEV 200R-FI	200	50	500	vajlkasti ležaj	245	140 x 110	105 x 75–80	11	70
LH-POEV 200KA	BH-POEV 200KA	LH-POEV 200KA-FI	200	50	500	kuglični ležaj (CC)	245	140 x 110	105 x 75–80	11	70
LH-POEV 250R	BH-POEV 250R	*	250	50	600	vajlkasti ležaj	295	140 x 110	105 x 75–80	11	82
LH-POEV 250K	BH-POEV 250K	*	250	50	600	kuglični ležaj	295	140 x 110	105 x 75–80	11	82

* „stop-top“ izvedba kočnice, pogledajte izvedbe / opcije

Izvedbe / opcije**



	sa sivom gumom koja ne ostavlja trag	s plavom gumom koja ne ostavlja trag	elektroprovodna izvedba, crna guma	kočnica „stop-top“	sa sustavom središnjeg zaključavanja „central-stop“	s kočnicom „ideal-stop“ ukupne visine +17 mm	s čeličnom zaštitom za nogu
Tehnički opis na stranici	52	53	50	112	113	112	116
Dodatna oznaka kotača	-SG	-SB	-EL	-ST	-CS13	-IS	-FS
Dostupno za izvedbe	sve promjer kotača 80–200 mm promjer 250 samo kuglični ležaj	promjer kotača 100–200 mm	izvedbe kugličnog ležaja na zahtjev	sve	promjer kotača 160–200 mm	promjer kotača 160–200 mm***	na zahtjev

** Ostale izvedbe / opcije: 1. bočna zaštita od prešanog čelika, pocinčana (-FA), dostupna za kotače promjera 100–250 mm na zahtjev; 2. ležaj kotača od nehrđajućeg čelika ili brtva kugličnog ležaja: pogledajte izvedbe / opcije na strani cama 212–213 3. kočnica smjera (zasebna) 1 x 360°: RI-04.01 za kotač promjera 80–125 mm s pločom 100x85 mm, RI-05.03 za kotač promjera 160–200 mm (samo za okretna sklopove kotača bez kočnice ili okretni kotač s kočni com „stop-top“ i središnjom kočnicom na zahtjev)

*** Sintetička prilagodna ploča za reguliranje ukupne visine okretnih i fiksnih kotača bez kočnice „ideal stop“: šifra proizvođača AP3-17

Seriya LUH-POEV, BH-POEV

Sklopovi kotača od prešanog čelika, izvedba velike nosivosti, zatvoreni, s priburicom, kotač od elastične pune gume „Blickle EasyRoll“



400–500 kg

Vilica kotača: serija LUH/BH

- jaki prešani čelik, pocinčan, plavo pasiviziran, bez Cr6
- okretna vilica kotača:
- kuglični ležaj u četiri točke za ekstremno velika opterećenja
- zatvorena i zabrtvljena okretna glava
- posebno otporan na udarce zbog **posebno oblikovanih, očvršćenih ležišta ležaja**

Kotač: serija POEV

- guma: visokokvalitetna elastična puna guma „Blickle EasyRoll“ s malim otporom kotrljanja, tvrdoća 65 Shore A, boja crna
- središte kotača: visokokvalitetni poliamid 6, otporno na udarce, boja crna

Dodatni detalji:

- serija vilica: stranica 93
- kočnice: stranica 112–113
- serija kotača: stranica 212–213
- vrste ležajeva: stranica 84–85

3

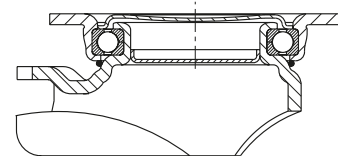

Okretni kotač	Fiksni kotač	Okretni kotač sa kočnicom „stop-fix“	Promjer kotača [mm]	Kotač širina [mm]	Nosivost [kg]	Vrsta ležaja	Ukupna visina [mm]	Veličina ploče [mm]	Rupa za vijak razmak [mm]	Rupa za vijak promjer [mm]	Pomak okretnog kotača [mm]
LUH-POEV 160R	BH-POEV 160R	LUH-POEV 160R-FI	160	50	400	valjkasti ležaj	202	140 x 110	105 x 75–80	11	61
LUH-POEV 160KA	BH-POEV 160KA	LUH-POEV 160KA-FI	160	50	400	kuglični ležaj (CC)	202	140 x 110	105 x 75–80	11	61
LUH-POEV 200R	BH-POEV 200R	LUH-POEV 200R-FI	200	50	500	valjkasti ležaj	245	140 x 110	105 x 75–80	11	63
LUH-POEV 200KA	BH-POEV 200KA	LUH-POEV 200KA-FI	200	50	500	kuglični ležaj (CC)	245	140 x 110	105 x 75–80	11	63

Izvedbe / opcije *



	sa sivom gumom koja ne ostavlja trag	s plavom gumom koja ne ostavlja trag	elektroprovodna izvedba, crna guma	bočna zaštita, prešani čelik, pocinčano	kočnica smjera (zasebno) 1 x 360°	s valjkastim ležajem od nehrđajućeg čelika u glavčini kotača	s čeličnom zaštitom za nogu
Tehnički opis na stranici	52	53	50	116	115	84	116
Dodatna oznaka kotača	-SG	-SB	-EL	-FA	RI-05.03	-XR	-FS
Dostupno za izvedbe	sve	sve	izvedbe kugličnog ležaja na zahtjev	sve	sve**	sve	na zahtjev

* Ostale izvedbe / opcije: 1. kotač s dodatnom brtvom kugličnog ležaja (-KAD), dostupan za sve (vidjeti stranicu 84 za tehničke podatke)

2. kuglični ležaj od nehrđajućeg čelika i bočna zaštita, malo (-XKA), dostupno za sve izvedbe KA izvedbe -SG, ne ostavlja sivi trag (vidjeti stranicu 84 za tehničke podatke)

** Samo za okretno sklopove kotača bez kočnice

Seriya ALEV

Kotači velike nosivosti od elastične pune gume „Blickle EasyRoll”, sa središtem kotača od aluminija

200–650 kg

Tvrdoća gazišta i gume

65 Shore A

Očuvanje poda / glatki rad

vrlo dobar

Otpor kotrljanja

vrlo dobar

Otpornost na trošenje

dobar



3

Guma:

- visokokvalitetna elastična puna guma „Blickle EasyRoll” s malim otporom kotrljanja, tvrdoća 65 Shore A
- vrlo dobra udobnost u radu
- vrlo dobra zaštita poda, rad s niskom razinom buke
- nizak otpor kotrljanja
- boja crna
- vulkaniziran na središte kotača

Središte kotača:

- lijevani aluminij

Ostale karakteristike:

- visoka kemijska otpornost na mnoge agresivne tvari, osim ulja
- radna temperatura: -20 °C do +80 °C, privremeno do +100 °C, smanjena nosivost iznad +60 °C

Dodatni detalji:

- serija kotača: stranica 63
- gaza površina: stranica 53
- vrste ležajeva: stranica 84–85
- kemijska otpornost: stranica 51

Kotači	Promjer kotača	Kotač širina	Nosivost	Nosivost	Vrsta ležaja	Promjer provrta osovine	Širina glavčine
	(D) [mm]	(T2) [mm]	pri 4 km/h [kg]	pri 10 km/h [kg]		(d) [mm]	(T1) [mm]
ALEV 100/15K	100	40	200	–	kuglični ležaj	15	40
ALEV 125/15K	125	40	250	–	kuglični ležaj	15	45
ALEV 127/20K	125	50	300	150	kuglični ležaj	20	60
ALEV 140/20K	140	40	300	150	kuglični ležaj	20	60
ALEV 150/20K	150	50	400	200	kuglični ležaj	20	60
ALEV 161/15K	160	40	300	150	kuglični ležaj	15	60
ALEV 160/20K	160	50	400	200	kuglični ležaj	20	60
ALEV 160/25K	160	50	400	200	kuglični ležaj	25	60
ALEV 180/20K	180	50	450	220	kuglični ležaj	20	60
ALEV 180/25K	180	50	450	220	kuglični ležaj	25	60
ALEV 200/20K	200	50	500	250	kuglični ležaj	20	60
ALEV 200/25K	200	50	500	250	kuglični ležaj	25	60
ALEV 250/20K	250	50	650	320	kuglični ležaj	20	60
ALEV 250/25K	250	50	650	320	kuglični ležaj	25	60

Izvedbe / opcije



	sa sivom gumom koja ne ostavlja trag	antistatička izvedba, ne ostavlja trag, boja siva	elektroprovodna izvedba, crna guma
Tehnički opis na stranici	52	53	50
Dodatna oznaka kotača	-SG	-SG-AS	-EL
Dostupno za izvedbe	sve	promjer kotača 100, 125x40, 160x50, 200, 250 mm	promjer kotača 100, 125x40, 160, 200, 250 mm

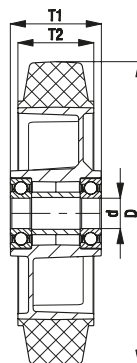

Seriya L-ALEV, B-ALEV, BH-ALEV

Sklopovi kotača od prešanog čelika, izvedba srednje nosivosti, s prirubnicom, kotači od elastične pune gume „Blickle EasyRoll“



200–500 kg

Vilica kotača: serija L/B/BH

- prešani čelik, pocinčan, plavo pasiviziran, bez Cr6

okretna vilica kotača:

- dvostruki kuglični ležaj u okretnoj glavi
- jak središnji vijak (od promjera kotača 150 mm)
- brtva okretno glave
- minimalna zračnost okretno glave, glatko kotrljanje i produljeni vijek trajanja zahvaljujući posebnom dinamičnom Blickle postupku zakivanja

Kotač: serija ALEV

- guma: visokokvalitetna elastična puna guma „Blickle EasyRoll“ s malim otporom kotrljanja, tvrdoća 65 Shore A, boja crna
- središte kotača: lijevani aluminij

Dodatni detalji:

- serija vilica: stranica 91
- kočnice: stranica 112–113
- serija kotača: stranica 221
- vrste ležajeva: stranica 84–85



3

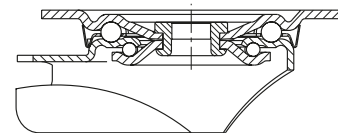

Okretni kotač	Fiksni kotač	Okretni kotač sa kočnicom „stop-fix“	Promjer kotača [mm]	Kotač širina [mm]	Nosivost [kg]	Vrsta ležaja	Ukupna visina [mm]	Veličina ploče [mm]	Rupa za vijak razmak [mm]	Rupa za vijak promjer [mm]	Pomak okretnog kotača [mm]
L-ALEV 100K	B-ALEV 100K	L-ALEV 100K-FI	100	40	200	kuglični ležaj	125	100 x 85	80 x 60	9	36
L-ALEV 125K	B-ALEV 125K	L-ALEV 125K-FI	125	40	250	kuglični ležaj	150	100 x 85	80 x 60	9	38
L-ALEV 150K	B-ALEV 150K	L-ALEV 150K-FI	150	50	400	kuglični ležaj	190	140 x 110	105 x 75–80	11	60
L-ALEV 161K	B-ALEV 161K	L-ALEV 161K-FI	160	40	300	kuglični ležaj	195	140 x 110	105 x 75–80	11	60
L-ALEV 160K	B-ALEV 160K	L-ALEV 160K-FI	160	50	400	kuglični ležaj	195	140 x 110	105 x 75–80	11	60
L-ALEV 180K	B-ALEV 180K	L-ALEV 180K-FI	180	50	400	kuglični ležaj	215	140 x 110	105 x 75–80	11	60
L-ALEV 200K	B-ALEV 200K	L-ALEV 200K-FI	200	50	400	kuglični ležaj	235	140 x 110	105 x 75–80	11	65
L-ALEV 250K-3	BH-ALEV 250K	*	250	50	500	kuglični ležaj	295	140 x 110	105 x 75–80	11	77

* „stop-top“ izvedba kočnice, pogledajte izvedbe / opcije

Izvedbe / opcije



	sa sivom gumom koja ne ostavlja trag	antistatička izvedba, ne ostavlja trag, boja siva	elektroprovodna izvedba, crna guma	kočnica „stop-top“	sa sustavom središnjeg zaključavanja „central-stop“	s kočnicom smjera (zasebno) 1 x 360°	s čeličnom zaštitom za nogu
Tehnički opis na stranici	52	53	50	112	113	115	116
Dodatna oznaka kotača	-SG	-SG-AS	-EL	-ST	-CS11	pogledajte **	-FS
Dostupno za izvedbe	sve	promjer kotača 100, 125x40, 160x50, 200, 250 mm	promjer kotača 100, 125, 160, 200, 250 mm	sve	promjer kotača 160+200 mm	za promjer kotača i dimenzije ploča, pogledajte**	sve

** RI-03.01 za promjer kotača 100–125 mm, RI-05.03 za promjer kotača 150–200 mm (Samo za okretno sklopove kotača bez kočnice ili okretni sklop kotača s kočnicom „stop-top“ i „central-stop“ na zahtjev)

Seriya LK-ALEV, BK-ALEV, BH-ALEV

Sklopovi kotača od prešanog čelika, izvedba velike nosivosti, s prirubnicom, kotač od elastične pune gume „Blickle EasyRoll“



200–500 kg

Vilica kotača: serija LK/BK/BH

- jaki prešani čelik, pocinčan, plavo pasiviziran, bez Cr6

okretna vilica kotača:

- dvostruki kuglični ležaj u okretnoj glavi
- jak središnji vijak (od promjera kotača 125x50 mm)
- brtva okretno glave
- minimalna zračnost okretno glave, glatko kotrljanje i produljeni vijek trajanja zahvaljujući posebnom dinamičnom Blickle postupku zakivanja

Kotač: serija ALEV

- guma: visokokvalitetna elastična puna guma „Blickle EasyRoll“ s malim otporom kotrljanja, tvrdoća 65 Shore A, boja crna
- središte kotača: lijevani aluminij

Dodatni detalji:

- serija vilica: stranica 92
- kočnice: stranica 112–113
- serija kotača: stranica 221
- vrste ležajeva: stranica 84–85

3

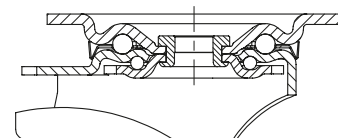

Okretni kotač	Fiksni kotač	Okretni kotač sa kočnicom „stop-fix“	Promjer kotača [mm]	Kotač širina [mm]	Nosivost [kg]	Vrsta ležaja	Ukupna visina [mm]	Veličina ploče [mm]	Rupa za vijak razmak [mm]	Rupa za vijak promjer [mm]	Pomak okretnog kotača [mm]
LK-ALEV 100K-1	BK-ALEV 100K-1	LK-ALEV 100K-1-FI	100	40	200	kuglični ležaj	130	100 x 85	80 x 60	9	45
LK-ALEV 100K-3	BK-ALEV 100K-3	LK-ALEV 100K-3-FI	100	40	200	kuglični ležaj	130	140 x 110	105 x 75–80	11	45
LK-ALEV 125K-1	BK-ALEV 125K-1	LK-ALEV 125K-1-FI	125	40	250	kuglični ležaj	155	100 x 85	80 x 60	9	48
LK-ALEV 125K-3	BK-ALEV 125K-3	LK-ALEV 125K-3-FI	125	40	250	kuglični ležaj	155	140 x 110	105 x 75–80	11	48
LK-ALEV 127K	BH-ALEV 127K	LK-ALEV 127K-FI	125	50	300	kuglični ležaj	170	140 x 110	105 x 75–80	11	55
LK-ALEV 150K	BH-ALEV 150K	LK-ALEV 150K-FI	150	50	400	kuglični ležaj	197	140 x 110	105 x 75–80	11	60
LK-ALEV 160K	BH-ALEV 160K	LK-ALEV 160K-FI	160	50	400	kuglični ležaj	202	140 x 110	105 x 75–80	11	60
LK-ALEV 180K	BH-ALEV 180K	LK-ALEV 180K-FI	180	50	450	kuglični ležaj	223	140 x 110	105 x 75–80	11	65
LK-ALEV 200K	BH-ALEV 200K	LK-ALEV 200K-FI	200	50	500	kuglični ležaj	245	140 x 110	105 x 75–80	11	62

Izvedbe / opcije *



	sa sivom gumom koja ne ostavlja trag	antistatička izvedba, ne ostavlja trag, boja siva	elektroprovodna izvedba, crna guma	kočnica „stop-top“	sa sustavom središnjeg zaključavanja „central-stop“	s kočnicom „ideal-stop“ ukupne visine +17 mm	s kočnicom smjera (zasebno) 1 x 360°
Tehnički opis na stranici	52	53	50	112	113	112	115
Dodatna oznaka kotača	-SG	-SG-AS	-EL	-ST	-CS11	-IS	pogledajte ***
Dostupno za izvedbe	sve	promjer kotača 100, 125x40, 160, 200, 250 mm	promjer kotača 100, 125x40, 160, 200 mm	sve	promjer kotača 100–125x40 mm	promjer kotača 100, 125, 160, 200 mm s pločom 140x110 mm**	za promjer kotača i dimenzije ploča, pogledajte***

* Druge izvedbe / opcije: čelična zaštita za nogu (-FS), dostupno za sve

** Sintetička prilagodna ploča za reguliranje ukupne visine okretnih i fiksnih kotača bez kočnice „ideal stop“: šifra proizvoda AP3-17

*** RI-05.01 za promjer kotača 100–125 mm sa pločom 100x85 mm, RI-03.03 za promjer kotača 100–125x40 mm sa pločom 140x110 mm, RI-05.03 za promjer kotača 125x50–200 mm (Samo za okretno sklopove kotača bez kočnice ili okretni sklop kotača s kočnicom „stop-top“ i „central-stop“ na zahtjev)

Seriya LH-ALEV, BH-ALEV

Sklopovi kotača od prešanog čelika, izvedba velike nosivosti, s pribudnicom, kotač od elastične pune gume „Blickle EasyRoll“



200–650 kg

Vilica kotača: serija LH/BH

- jaki prešani čelik, pocinčan, plavo pasiviziran, bez Cr6
- vilica i pribudnica velike nosivosti
- okretna vilica kotača:
 - dvostruki kuglični ležaj u okretnoj glavi
 - središnji vijak stegnut i osiguran, izuzetno jak
 - posebno otporan na udarce zbog četiri posebno oblikovana, očvršćena ležišta ležaja

Kotač: serija ALEV

- guma: visokokvalitetna elastična puna guma „Blickle EasyRoll“ s malim otporom kotrljanja, tvrdoća 65 Shore A, boja crna
- središte kotača: lijevani aluminij

Dodatni detalji:

- serija vilica: stranica 92
- kočnice: stranica 112–113
- serija kotača: stranica 221
- vrste ležajeva: stranica 84–85



3

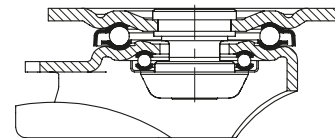

Okretni kotač	Fiksni kotač	Okretni kotač sa kočnicom „stop-fix“	Promjer kotača [mm]	Kotač širina [mm]	Nosivost [kg]	Vrsta ležaja	Ukupna visina [mm]	Veličina ploče [mm]	Rupa za vijak razmak [mm]	Rupa za vijak promjer [mm]	Pomak okretnog kotača [mm]
LH-ALEV 100K-1	BH-ALEV 100K-1	LH-ALEV 100K-1-FI	100	40	200	kuglični ležaj	140	100 x 85	80 x 60	9	45
LH-ALEV 100K-3	BH-ALEV 100K-3	LH-ALEV 100K-3-FI	100	40	200	kuglični ležaj	140	140 x 110	105 x 75–80	11	45
LH-ALEV 125K-1	BH-ALEV 125K-1	LH-ALEV 125K-1-FI	125	40	250	kuglični ležaj	165	100 x 85	80 x 60	9	45
LH-ALEV 125K-3	BH-ALEV 125K-3	LH-ALEV 125K-3-FI	125	40	250	kuglični ležaj	165	140 x 110	105 x 75–80	11	45
LH-ALEV 127K	BH-ALEV 127K	LH-ALEV 127K-FI	125	50	300	kuglični ležaj	170	140 x 110	105 x 75–80	11	55
LH-ALEV 150K	BH-ALEV 150K	LH-ALEV 150K-FI	150	50	400	kuglični ležaj	197	140 x 110	105 x 75–80	11	65
LH-ALEV 160K	BH-ALEV 160K	LH-ALEV 160K-FI	160	50	400	kuglični ležaj	202	140 x 110	105 x 75–80	11	65
LH-ALEV 180K	BH-ALEV 180K	LH-ALEV 180K-FI	180	50	450	kuglični ležaj	223	140 x 110	105 x 75–80	11	67
LH-ALEV 200K	BH-ALEV 200K	LH-ALEV 200K-FI	200	50	500	kuglični ležaj	245	140 x 110	105 x 75–80	11	70
LH-ALEV 250K	BH-ALEV 250K	*	250	50	650	kuglični ležaj	295	140 x 110	105 x 75–80	11	82

* „stop-top“ izvedba kočnice, pogledajte izvedbe / opcije

Izvedbe / opcije**



	sa sivom gumom koja ne ostavlja trag	antistatička izvedba, ne ostavlja trag, boja siva	elektroprovodna izvedba, crna guma	kočnica „stop-top“	sa sustavom središnjeg zaključavanja „central-stop“	s kočnicom „ideal-stop“ ukupne visine +17 mm	s kočnicom smjera (zasebno) 1 x 360°
Tehnički opis na stranici	52	53	50	112	113	112	115
Dodatna oznaka kotača	-SG	-SG-AS	-EL	-ST	-CS13	-IS	pogledajte ****
Dostupno za izvedbe	sve	promjer kotača 100, 125x40, 160, 200, 250 mm	promjer kotača 100, 125x40, 160, 200, 250 mm	sve	promjer kotača 160+200 mm	promjer kotača 160+200 mm***	za promjer kotača i dimenzije ploča, pogledajte****

** Ostale izvedbe / opcije: čelična zaštita za nogu (-FS), dostupno za sve

*** Sintetička prilagodna ploča za reguliranje ukupne visine okretnih i fiksnih kotača bez kočnice „ideal stop“: šifra proizvoda AP3-17

**** RI-04.01 za promjer kotača 100–125x40 mm sa pločom 100x85 mm, RI-04.03 za promjer kotača 100–125x40 mm sa pločom 140x110 mm, RI-05.03 za promjer kotača 125x50–200 mm (Samo za okretno sklopove kotača bez kočnice ili okretni sklop kotača s kočnicom „stop-top“ i „central-stop“ na zahtjev)

Seriya LUH-ALEV, BH-ALEV

Sklopovi kotača od prešanog čelika, izvedba velike nosivosti, zatvoreni, s priburicom, kotač od elastične pune gume „Blickle EasyRoll“



300–500 kg

Vilica kotača: serija LUH/BH

- jaki prešani čelik, pocinčan, plavo pasiviziran, bez Cr6
- okretna vilica kotača:
- kuglični ležaj u četiri točke za ekstremno velika opterećenja
- zatvorena i zabrtvljena okretna glava
- posebno otporan na udarce zbog **posebno oblikovanih, očvršćenih ležišta ležaja**

Kotač: serija ALEV

- guma: visokokvalitetna elastična puna guma „Blickle EasyRoll“ s malim otporom kotrljanja, tvrdoća 65 Shore A, boja crna
- središte kotača: lijevani aluminij

Dodatni detalji:

- serija vilica: stranica 93
- kočnice: stranica 112–113
- serija kotača: stranica 221
- vrste ležajeva: stranica 84–85



3

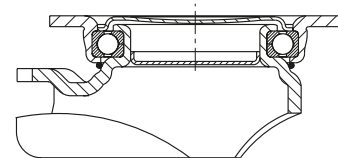

Okretni kotač	Fiksni kotač	Okretni kotač sa kočnicom „stop-fix“	Promjer kotača [mm]	Kotač širina [mm]	Nosivost [kg]	Vrsta ležaja	Ukupna visina [mm]	Veličina ploče [mm]	Rupa za vijak razmak [mm]	Rupa za vijak promjer [mm]	Pomak okretnog kotača [mm]
LUH-ALEV 127K	BH-ALEV 127K	LUH-ALEV 127K-FI	125	50	300	kuglični ležaj	170	140 x 110	105 x 75–80	11	55
LUH-ALEV 150K	BH-ALEV 150K	LUH-ALEV 150K-FI	150	50	400	kuglični ležaj	197	140 x 110	105 x 75–80	11	61
LUH-ALEV 160K	BH-ALEV 160K	LUH-ALEV 160K-FI	160	50	400	kuglični ležaj	202	140 x 110	105 x 75–80	11	61
LUH-ALEV 200K	BH-ALEV 200K	LUH-ALEV 200K-FI	200	50	500	kuglični ležaj	245	140 x 110	105 x 75–80	11	63

Izvedbe / opcije



	sa sivom gumom koja ne ostavlja trag	antistatička izvedba, ne ostavlja trag, boja siva	elektroprovodna izvedba, crna guma	kočnica smjera (zasebno) 1 x 360°	s čeličnom zaštitom za nogu
Tehnički opis na stranici	52	53	50	115	116
Dodatna oznaka kotača	-SG	-SG-AS	-EL	RI-05.03	-FS
Dostupno za izvedbe	sve	promjer kotača 160–200 mm	promjer kotača 160–200 mm	sve*	na zahtjev

* Samo za okretnne sklopove kotača bez kočnice

Seriya LO-ALEV, BO-ALEV

Sklopovi kotača velike nosivosti od zavarenog čelika, kotač od „Blickle EasyRoll“ elastične pune gume



300–650 kg

Vilica kotača: serija LO/BO

- čvrsta konstrukcija od zavarenog čelika, pocinčan, plavo pasiviziran, bez Cr6
- okretna vilica kotača:
 - dvostruki kuglični ležaj u okretnoj glavi
 - četiri posebno oblikovana očvršnuta ležišta ležaja za dodatnu čvrstoću
 - stegnut i osiguran zavareni središnji vijak, izuzetno jak
 - brtva okretno glave s labirintnim dizajnom
 - mazalica

Kotač: serija ALEV

- guma: visokokvalitetna elastična puna guma „Blickle EasyRoll“ s malim otporom kotrljanja, tvrdoća 65 Shore A, boja crna
- središte kotača: lijevani aluminij

Dodatni detalji:

- serija vilica: stranica 93
- kočnice: stranica 112–113
- serija kotača: stranica 221
- vrste ležajeva: stranica 84–85

3

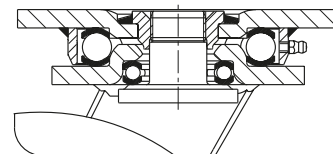

Okretni kotač	Fiksni kotač	Okretni kotač sa kočnicom „stop-top“	Promjer kotača [mm]	Kotač širina [mm]	Nosivost [kg]	Vrsta ležaja	Ukupna visina [mm]	Veličina ploče [mm]	Rupa za vijak razmak [mm]	Rupa za vijak promjer [mm]	Pomak okretnog kotača [mm]
LO-ALEV 127K	BO-ALEV 127K	LO-ALEV 127K-ST	125	50	300	kuglični ležaj	170	140 x 110	105 x 75–80	11	50
LO-ALEV 150K	BO-ALEV 150K	LO-ALEV 150K-ST	150	50	400	kuglični ležaj	200	140 x 110	105 x 75–80	11	55
LO-ALEV 160K	BO-ALEV 160K	LO-ALEV 160K-ST	160	50	400	kuglični ležaj	205	140 x 110	105 x 75–80	11	55
LO-ALEV 200K	BO-ALEV 200K	LO-ALEV 200K-ST	200	50	500	kuglični ležaj	245	140 x 110	105 x 75–80	11	60
LO-ALEV 250K	BO-ALEV 250K	LO-ALEV 250K-ST	250	50	650	kuglični ležaj	295	140 x 110	105 x 75–80	11	70

Izvedbe / opcije



	sa sivom gumom koja ne ostavlja trag	antistatička izvedba, ne ostavlja trag, boja siva	elektroprovodna izvedba, crna guma	s kočnicom smjera 4 x 90°	s čeličnom zaštitom za nogu	stopa za oslonac
Tehnički opis na stranici	52	53	50	115	116	114
Dodatna oznaka kotača	-SG	-SG-AS	-EL	-RI4	-FS	FF 125 / 150 / 160 / 200
Dostupno za izvedbe	sve	promjer kotača 160–250 mm	promjer kotača 160–250 mm	promjer kotača 125–200 mm	na zahtjev	promjer kotača 125–200 mm

Serija LHD-SE, BOD-SE, LHD-ALEV, BOD-ALEV

Sklopovi dvostrukih kotača od prešanog čelika, vilice velike nosivosti, s pribudnicom, kotač od elastične pune gume „Blickle EasyRoll“

360–500 kg

Vilica kotača: serija LHD/BOD

- jaki prešani čelik, pocinčan, plavo pasiviziran, bez Cr6 (fiksna vilica: čvrsta konstrukcija od zavarenog čelika)
- vilica i pribudnica velike nosivosti
- okretna vilica kotača:
 - dvostruki kuglični ležaj u okretnoj glavi
 - središnji vijak stegnut i osiguran, izuzetno jak
 - posebno otporan na udarce zbog četiri posebno oblikovana, ocvrščena ležišta ležaja

Kotač: serija ALEV/SE

- guma: visokokvalitetna elastična puna guma „Blickle EasyRoll“ s malim otporom kotrljanja, tvrdoća 65 Shore A, boja crna
- središte kotača: serija ALEV: lijevani aluminij serija SE: visokokvalitetni poliamid 6, otporan na udarce, crn

Dodatni detalji:

- serija vilica: stranica 93
- serija kotača: stranica 221, 228
- vrste ležajeva: stranica 84–85



Blickle EasyRoll

3

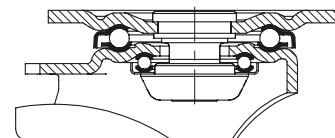

Okretni kotač	Fiksni kotač	Promjer kotača [mm]	Kotač širina [mm]	Nosivost [kg]	Vrsta ležaja	Ukupna visina [mm]	Veličina ploče [mm]	Rupa za vijak razmak [mm]	Rupa za vijak promjer [mm]	Pomak okretnog kotača [mm]
LHD-SE 80K	BOD-SE 80K	80	2 x 45	360	kuglični ležaj	115	140 x 110	105 x 75–80	11	45
LHD-ALEV 100K	BOD-ALEV 100K	100	2 x 40	400	kuglični ležaj	145	140 x 110	105 x 75–80	11	45
LHD-ALEV 125K	BOD-ALEV 125K	125	2 x 40	500	kuglični ležaj	170	140 x 110	105 x 75–80	11	50

Fiksni sklopovi kotača: duga strana ploče paralelna s osovinom kotača

Izvedbe / opcije



	sa sivom gumom koja ne ostavlja trag	antistatička izvedba, ne ostavlja trag, boja siva	elektroprovodna izvedba, crna guma
Tehnički opis na stranici	52	53	50
Dodatna oznaka kotača	-SG	-SG-AS	-EL
Dostupno za izvedbe	promjer kotača 100–125 mm	promjer kotača 100–125 mm	promjer kotača 100–125 mm

Seriya SE

Kotači velike nosivosti od elastične pune gume „Blickle EasyRoll”, sa središtem kotača od zavarenog čelika ili poliamida



200–1 150 kg

Tvrdoća gazišta i gume

65 Shore A

Očuvanje poda / glatki rad

vrlo dobar

Otpor kotrljanja

vrlo dobar

Otpornost na trošenje

dobar



3

Guma:

- visokokvalitetna elastična puna guma „Blickle EasyRoll” s malim otporom kotrljanja, tvrdoća 65 Shore A
- vrlo dobra udobnost u radu
- vrlo dobra zaštita poda, rad s niskom razinom buke
- nizak otpor kotrljanja
- boja crna
- vulkaniziran na središnju točku kotača ili šifru proizvođača ...- Z: ojačano čeličnim prstenima i uprešano

Središte kotača:

- prešani čelik debelih stijenki, s cijevnom glavčinom, trostruko zavareni
- otporan na prijavštinu i udare
- lakirano, boja antracit
- promjer kotača 80–125 mm izrađen je od najkvalitetnijeg poliamida 6, otporan na udarce, boja crna

Ostale karakteristike:

- kemijska otpornost na mnoge agresivne tvari, osim ulja
- radna temperatura: -20 °C do +80 °C, privremeno do +100 °C, smanjena nosivost iznad +60 °C

Dodatni detalji:

- serija kotača: stranica 63
- gazna površina: stranica 53
- vrste ležajeva: stranica 84–85
- kemijska otpornost: stranica 51

Kotači	Promjer kotača (D) [mm]	Kotač širina (T2) [mm]	Nosivost pri 4 km/h [kg]	Nosivost pri 10 km/h [kg]	Vrsta ležaja	Promjer provrta osovine (d) [mm]	Širina glavčine (T1) [mm]
SE 80/20K	80	45	200	–	kuglični ležaj	20	45
SE 100/20K	100	45	270	–	kuglični ležaj	20	45
SE 125/20K	125	53	320	180	kuglični ležaj	20	60
SE 160/20K	160	50	450	250	kuglični ležaj	20	60
SE 200/20K	200	50	600	350	kuglični ležaj	20	60
SE 200/25K	200	50	600	350	kuglični ležaj	25	60
SE 202/25K	200	80	850	500	kuglični ležaj	25	90
SE 250/25K	250	60	850	500	kuglični ležaj	25	70
SE 252/25K	250	80	1 000	600	kuglični ležaj	25	90
SE 252/30K	250	80	1 000	600	kuglični ležaj	30	90
SE 300/30K	300	75	1 000	650	kuglični ležaj	30	85
SE 360/30K-Z	360	75	950	760	kuglični ležaj	30	90
SE 400/35K-Z	400	65	900	720	kuglični ležaj	35	75
SE 415/35K-Z	415	90	1 150	920	kuglični ležaj	35	100

Za ostale dimenzije, pogledajte serije kotača GEV na stranici 234

Izvedbe / opcije



	sa sivom gumom koja ne ostavlja trag	s mazalicom
Tehnički opis na stranici	52	
Dodatna oznaka kotača	-SG	-NI
Dostupno za izvedbe	promjer kotača 125–200 mm, ostali na zahtjev	promjer kotača 200–415 mm na zahtjev

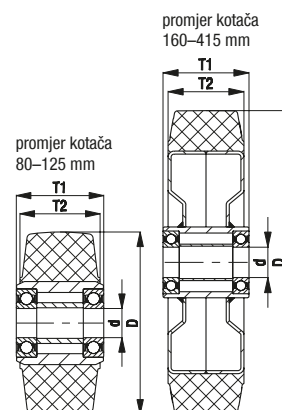

Seriya LK-SE, BK-SE, BH-SE

Sklopovi kotača od prešanog čelika, izvedba velike nosivosti, s prirubnicom, kotač od elastične pune gume „Blickle EasyRoll“



200–600 kg

Vilica kotača: serija LK/BK/BH

- jaki prešani čelik, pocinčan, plavo pasiviziran, bez Cr6

okretna vilica kotača:

- dvostruki kuglični ležaj u okretnoj glavi
- jak središnji vijak (od promjera kotača 125x50 mm)
- brtva okretne glave
- minimalna zračnost okretne glave, glatko kotrljanje i produljeni vijek trajanja zahvaljujući posebnom dinamičnom Blickle postupku zakivanja

Kotač: serija SE

- guma: visokokvalitetna elastična puna guma „Blickle EasyRoll“ s malim otporom kotrljanja, tvrdoća 65 Shore A, boja crna
- središte kotača: prešani čelik debelih stijenki, s čeličnom cijevnom glavčinom, lakirano, boja antracit. promjer kotača 80–125 mm izrađen je od najkvalitetnijeg poliamida 6, otporan na udarce, boja crna

Dodatni detalji:

- serija vilica: stranica 92
- kočnice: stranica 112–113
- serija kotača: stranica 228
- vrste ležajeva: stranica 84–85

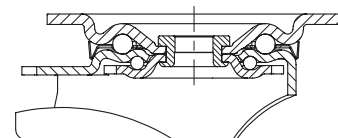

Okretni kotač	Fiksni kotač	Okretni kotač sa kočnicom „stop-fix“	Promjer kotača [mm]	Kotač širina [mm]	Nosivost [kg]	Vrsta ležaja	Ukupna visina [mm]	Veličina ploče [mm]	Rupa za vijak razmak [mm]	Rupa za vijak promjer [mm]	Pomak okretnog kotača [mm]
LK-SE 80K	BK-SE 80K	LK-SE 80K-FI	80	45	200	kuglični ležaj	110	100 x 85	80 x 60	9	40
LK-SE 100K-1	BK-SE 100K-1	LK-SE 100K-1-FI	100	45	270	kuglični ležaj	130	100 x 85	80 x 60	9	45
LK-SE 100K-3	BK-SE 100K-3	LK-SE 100K-3-FI	100	45	270	kuglični ležaj	130	140 x 110	105 x 75–80	11	45
LK-SE 125K	BH-SE 125K	LK-SE 125K-FI	125	53	320	kuglični ležaj	170	140 x 110	105 x 75–80	11	55
LK-SE 160K	BH-SE 160K	LK-SE 160K-FI	160	50	450	kuglični ležaj	202	140 x 110	105 x 75–80	11	60
LK-SE 200K	BH-SE 200K	LK-SE 200K-FI	200	50	600	kuglični ležaj	245	140 x 110	105 x 75–80	11	62

Izvedbe / opcije



	sa sivom gumom koja ne ostavlja trag	kočnica „stop-top“	kočnica smjera (zasebno) 1 x 360°	kočnica smjera (zasebno) 1 x 360°	kočnica smjera (zasebno) 1 x 360°	s čeličnom zaštitom za nogu
Tehnički opis na stranici	52	112	115	115	115	116
Dodatna oznaka kotača	-SG	-ST	RI-05.01	RI-03.03	RI-05.03	-FS
Dostupno za izvedbe	promjer kotača 125–200 mm, ostali na zahtjev	sve	promjer kotača 80–100 mm s pločom 100x85 mm*	promjer kotača 100 mm s pločom 140x110 mm*	promjer kotača 125–200 mm*	na zahtjev

* Samo za okretno sklopove kotača bez kočnice ili okretni sklop kotača sa „stop-top“ kočnicom na zahtjev

Seriya LH-SE, BH-SE

Sklopovi kotača od prešanog čelika, izvedba velike nosivosti, s pribudnicom, kotač od elastične pune gume „Blickle EasyRoll“



200–850 kg

Vilica kotača: serija LH/BH

- jaki prešani čelik, pocinčan, plavo pasiviziran, bez Cr6
- vilica i pribudnica velike nosivosti
- okretna vilica kotača:
 - dvostruki kuglični ležaj u okretnoj glavi
 - središnji vijak stegnut i osiguran, izuzetno jak
 - posebno otporan na udarce zbog četiri posebno oblikovana, očvršćena ležišta ležaja

Kotač: serija SE

- guma: visokokvalitetna elastična puna guma „Blickle EasyRoll“ s malim otporom kotrljanja, tvrdoća 65 Shore A, boja crna
- središte kotača: prešani čelik debelih stijenki, s čeličnom cijevnom glavčinom, lakirano, boja antracit. promjer kotača 80–125 mm izrađen je od najkvalitetnijeg poliamida 6, otporan na udarce, boja crna

Dodatni detalji:

- serija vilica: stranica 92
- kočnice: stranica 112–113
- serija kotača: stranica 228
- vrste ležajeva: stranica 84–85



3

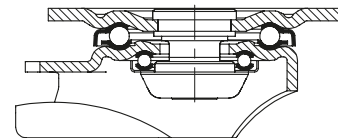

Okretni kotač	Fiksni kotač	Okretni kotač sa kočnicom „stop-fix“	Promjer kotača [mm]	Kotač širina [mm]	Nosivost [kg]	Vrsta ležaja	Ukupna visina [mm]	Veličina ploče [mm]	Rupa za vijak razmak [mm]	Rupa za vijak promjer [mm]	Pomak okretnog kotača [mm]
LH-SE 80K	BH-SE 80K	LH-SE 80K-FI	80	45	200	kuglični ležaj	120	100 x 85	80 x 60	9	45
LH-SE 100K-1	BH-SE 100K-1	LH-SE 100K-1-FI	100	45	270	kuglični ležaj	140	100 x 85	80 x 60	9	45
LH-SE 100K-3	BH-SE 100K-3	LH-SE 100K-3-FI	100	45	270	kuglični ležaj	140	140 x 110	105 x 75–80	11	45
LH-SE 125K	BH-SE 125K	LH-SE 125K-FI	125	53	320	kuglični ležaj	170	140 x 110	105 x 75–80	11	55
LH-SE 160K	BH-SE 160K	LH-SE 160K-FI	160	50	450	kuglični ležaj	202	140 x 110	105 x 75–80	11	65
LH-SE 200K	BH-SE 200K	LH-SE 200K-FI	200	50	600	kuglični ležaj	245	140 x 110	105 x 75–80	11	70
LH-SE 202K	BO-SE 202K *	**	200	80	800	kuglični ležaj	245	140 x 110	105 x 75–80	11	70
LH-SE 250K	BH-SE 250K	**	250	60	850	kuglični ležaj	295	140 x 110	105 x 75–80	11	82

* Konstrukcija od zavarenog čelika

** „stop-top“ izvedba kočnice, pogledajte izvedbe / opcije

Izvedbe / opcije



	sa sivom gumom koja ne ostavlja trag	kočnica „stop-top“	s sustavom središnjeg zaključavanja „central-stop“	s kočnicom „ideal-stop“ ukupne visine +17 mm	s kočnicom smjera (zasebno) 1 x 360°	s čeličnom zaštitom za nogu	stopa za oslonac
Tehnički opis na stranici	52	112	113	112	115	116	114
Dodatna oznaka kotača	-SG	-ST	-CS13	-IS	pogledajte ****	-FS	FF 125 / 160 / 200
Dostupno za izvedbe	promjer kotača 125–200 mm, ostali na zahtjev	sve	promjer kotača 160–200x50 mm	promjer kotača 160–200 mm***	za promjer kotača i dimenzije ploča, pogledajte****	promjer kotača 100–250 mm	promjer kotača 125–200 mm

*** Sintetička prilagodna ploča za reguliranje ukupne visine okretnih i fiksnih kotača bez kočnice „ideal stop“: šifra proizvođača AP3-17

**** RI-04.01 za promjer kotača 80–100 mm sa pločom 100x85 mm, RI-04.03 za promjer kotača 100 mm sa pločom 140x110 mm, RI-05.03 za promjer kotača 125–200x50 mm (Samo za okretno sklopove kotača bez kočnice ili okretni sklop kotača s kočnicom „stop-top“ i „central-stop“ na zahtjev)

Seriya LO-SE, BO-SE

Sklopovi kotača velike nosivosti od zavarenog čelika, kotač od „Blickle EasyRoll“ elastične pune gume



320–850 kg

Vilica kotača: serija LO/BO

- čvrsta konstrukcija od zavarenog čelika, pocinčan, plavo pasiviziran, bez Cr6
- okretna vilica kotača:
 - dvostruki kuglični ležaj u okretnoj glavi
 - četiri posebno oblikovana očvrsnuta ležišta ležaja** za dodatnu čvrstoću
 - stegnut i osiguran zavareni središnji vijak, izuzetno jak
 - brtva okretno glave s labirintnim dizajnom
 - mazalica

Kotač: serija SE

- guma: visokokvalitetna elastična puna guma „Blickle EasyRoll“ s malim otporom kotrljanja, tvrdoća 65 Shore A, boja crna
- središte kotača: prešani čelik debelih stijenki, s cijevnom glavčinom, lakirano, boja crna. promjer kotača 125 mm izrađen je od najkvalitetnijeg poliamida 6, otporan na udarce, boja crna

Dodatni detalji:

- serija vilica: stranica 93
- kočnice: stranica 112–113
- serija kotača: stranica 228
- vrste ležajeva: stranica 84–85

3

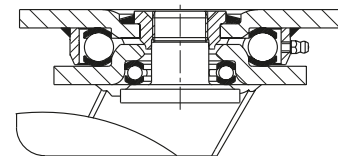

Okretni kotač	Fiksni kotač	Okretni kotač sa kočnicom „stop-top“	Promjer kotača [mm]	Kotač širina [mm]	Nosivost [kg]	Vrsta ležaja	Ukupna visina [mm]	Veličina ploče [mm]	Rupa za vijak razmak [mm]	Rupa za vijak promjer [mm]	Pomak okretnog kotača [mm]
LO-SE 125K	BO-SE 125K	LO-SE 125K-ST	125	53	320	kuglični ležaj	170	140 x 110	105 x 75–80	11	50
LO-SE 160K	BO-SE 160K	LO-SE 160K-ST	160	50	450	kuglični ležaj	205	140 x 110	105 x 75–80	11	55
LO-SE 200K	BO-SE 200K	LO-SE 200K-ST	200	50	600	kuglični ležaj	245	140 x 110	105 x 75–80	11	60
LO-SE 202K	BO-SE 202K	LO-SE 202K-ST	200	80	850	kuglični ležaj	245	140 x 110	105 x 75–80	11	65
LO-SE 250K	BO-SE 250K	LO-SE 250K-ST	250	60	850	kuglični ležaj	295	140 x 110	105 x 75–80	11	70

Izvedbe / opcije



	sa sivom gumom koja ne ostavlja trag	s kočnicom smjera 4 x 90°	s čeličnom zaštitom za nogu	stopa za oslonac
Tehnički opis na stranici	52	115	116	114
Dodatna oznaka kotača	-SG	-RI4	-FS	FF 125 / 160 / 200
Dostupno za izvedbe	promjer kotača 125–200 mm, ostali na zahtjev	promjer kotača 125–200x50 mm	na zahtjev	promjer kotača 125–200 mm

Serijska LS-SE, BS-SE

Sklopovi kotača velike nosivosti od zavarenog čelika, okretna glava velike nosivosti, elastična puna guma "Blickle EasyRoll"



320–1 150 kg

Vilica kotača: serija LS/BS

- posebno robusna zavarena čelična konstrukcija, pocinčan, žuto pasiviziran, bez Cr6
- okretna vilica kotača:
 - aksijalni kuglični ležaj ISO 104 i konični valjkasti ležaj ISO 355 u okretnoj glavi
 - stegnut i osiguran zavareni središnji vijak, izuzetno jak
 - otporno na prašinu i prskanje
 - mazalica

Kotač: serija SE

- guma: visokokvalitetna elastična puna guma „Blickle EasyRoll“ s malim otporom kotrljanja, tvrdoća 65 Shore A, boja crna
- središte kotača: prešani čelik debelih stijenki, lakirano, boja antracit. promjer kotača 125 mm izrađen je od najkvalitetnijeg poliamida 6, otporan na udarce, boja crna

Dodatni detalji:

- serija vilica: stranica 94
- kočnice: stranica 112–113
- serija kotača: stranica 228
- vrste ležajeva: stranica 84–85



3

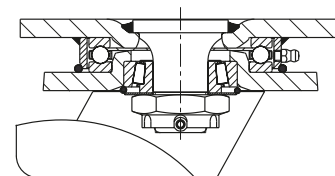

Okretni kotač	Fiksni kotač	Okretni kotač sa kočnicom „stop-top“	Promjer kotača [mm]	Kotač širina [mm]	Nosivost [kg]	Vrsta ležaja	Ukupna visina [mm]	Veličina ploče [mm]	Rupa za vijak razmak [mm]	Rupa za vijak promjer [mm]	Pomak okretnog kotača [mm]
LS-SE 125K	BS-SE 125K	LS-SE 125K-ST	125	53	320	kuglični ležaj	170	140 x 110	105 x 75–80	11	50
LS-SE 160K	BS-SE 160K	LS-SE 160K-ST	160	50	450	kuglični ležaj	205	140 x 110	105 x 75–80	11	55
LS-SE 200K	BS-SE 200K	LS-SE 200K-ST	200	50	600	kuglični ležaj	245	140 x 110	105 x 75–80	11	60
LS-SE 202K	BS-SE 202K	LS-SE 202K-ST	200	80	850	kuglični ležaj	255	175 x 140	140 x 105	14	65
LS-SE 250K	BS-SE 250K	LS-SE 250K-ST	250	60	850	kuglični ležaj	305	175 x 140	140 x 105	14	75
LS-SE 252K	BS-SE 252K	LS-SE 252K-ST	250	80	1 000	kuglični ležaj	305	175 x 140	140 x 105	14	75
LS-SE 300K	BS-SE 300K	LS-SE 300K-ST	300	75	1 000	kuglični ležaj	355	175 x 140	140 x 105	14	85
LS-SE 360K-Z	BS-SE 360K-Z		360	75	950	kuglični ležaj	420	175 x 140	140 x 105	14	85
LS-SE 415K-Z	BS-SE 415K-Z		415	90	1 150	kuglični ležaj	478	200 x 160	160 x 120	14	100

Izvedbe / opcije



	sa sivom gumom koja ne ostavlja trag	s „Radstop“ kočnicom kotača	s kočnicom smjera 4 x 90°	s čeličnom zaštitom za nogu	stopa za oslonac
Tehnički opis na stranici	52	113	115	116	114
Dodatna oznaka kotača	-SG	-RA	-RI4	-FS	FF 125 / 160 / 200
Dostupno za izvedbe	promjer kotača 125–200 mm, ostali na zahtjev	promjer kotača 360–415 mm na zahtjev	sve	do promjera kotača 250 mm	promjer kotača 125–200x50 mm

Seriya LSD-SE, BSD-SE

Sklopovi dvostrukih kotača velike nosivosti od zavarenog čelika, okretna glava velike nosivosti, kotači od elastične pune gume „Blickle EasyRoll“

900–2 000 kg



Vilica kotača: serija LSD/BSL

- posebno robusna zavarena čelična konstrukcija, pocinčan, žuto pasiviziran, bez Cr6
- okretna vilica kotača:
 - aksijalni kuglični ležaj ISO 104 i konični valjkasti ležaj ISO 355 u okretnoj glavi
 - stegnut i osiguran zavareni središnji vijak, izuzetno jak
 - otporno na prašinu i prskanje
 - mazalica

Kotač: serija SE

- guma: visokokvalitetna elastična puna guma „Blickle EasyRoll“ s malim otporom kotrljanja, tvrdoća 65 Shore A, boja crna
- središte kotača: prešani čelik debelih stijenki, s čeličnom cijevnom glavčinom, lakirano, boja antracit

Dodatni detalji:

- serija vilica: stranica 94
- kočnice: stranica 112–113
- serija kotača: stranica 228
- vrste ležajeva: stranica 84–85



3

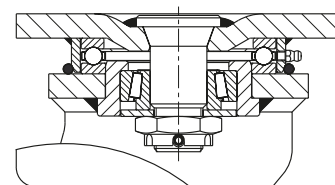

Okretni kotač	Fiksni kotač	Promjer kotača [mm]	Kotač širina [mm]	Nosivost [kg]	Vrsta ležaja	Ukupna visina [mm]	Veličina ploče [mm]	Rupa za vijak razmak [mm]	Rupa za vijak promjer [mm]	Pomak okretnog kotača [mm]
LSD-SE 160K-35	BSD-SE 160K-35	160	2 x 50	900	kuglični ležaj	220	175 x 140	140 x 105	14	55
LSD-SE 200K-35	BSD-SE 200K-35	200	2 x 50	1 200	kuglični ležaj	260	175 x 140	140 x 105	14	60
LSD-SE 250K	BSD-SE 250K	250	2 x 60	1 700	kuglični ležaj	330	255 x 200	210 x 160	18	70
LSD-SE 300K	BSD-SE 300K	300	2 x 75	2 000	kuglični ležaj	380	255 x 200	210 x 160	18	80

Fiksni sklopovi kotača: duga strana ploče paralelna s osovinom kotača

Izvedbe / opcije



	sa sivom gumom koja ne ostavlja trag	s „Radstop“ kočnicom kotača	s „Radstop“ kočnicom kotača	s kočnicom smjera 4 x 90°	s kočnicom smjera 4 x 90° (umeće se ručno)	s čeličnom zaštitom za nogu
Tehnički opis na stranici	52	113	113	115	115	116
Dodatna oznaka kotača	-SG	-RA	-RAH	-RI4	-RI4H	-FS
Dostupno za izvedbe	promjer kotača 160–200 mm, ostali na zahtjev	promjer kotača 160–200 mm na zahtjev	promjer kotača 250–300 mm na zahtjev	promjer kotača 160–200 mm na zahtjev	promjer kotača 250–300 mm na zahtjev	na zahtjev

Seriya GEV

Kotači velike nosivosti od elastične pune gume, sa središtem kotača od lijevanog željeza



870–4 540 kg

Tvrdoća gazišta i gume

65 Shore A

Očuvanje poda / glatki rad

vrlo dobar

Otpor kotrljanja

vrlo dobar

Otpornost na trošenje

dobar

3

Guma:

- visokokvalitetna elastična puna guma s malim otporom kotrljanja, ojačano čeličnim prstenima, tvrdoća 65 Shore A
- vrlo dobra udobnost u radu
- vrlo dobra zaštita poda, rad s niskom razinom buke
- nizak otpor kotrljanja
- boja crna

Središte kotača:

- robusno sivo lijevano željezo
- sa mazalicom
- lakirano, boja antracit

Ostale karakteristike:

- kemijska otpornost na mnoge agresivne tvari, osim ulja
- radna temperatura: -20 °C do +80 °C, privremeno do +100 °C, smanjena nosivost iznad +60 °C

Dodatni detalji:

- serija kotača: stranica 63
- gazna površina: stranica 53
- vrste ležajeva: stranica 84–85
- kemijska otpornost: stranica 51

Kotači	Promjer kotača (D) [mm]	Kotač širina (T2) [mm]	Nosivost pri 4 km/h [kg]	Nosivost pri 10 km/h [kg]	Nosivost pri 16 km/h [kg]	Vrsta ležaja	Promjer provrta osovine (d) [mm]	Širina glavčine (T1) [mm]
GEV 254/30K	250	130	1 270	875	800	kuglični ležaj	30	130
GEV 280/25K	280	75	870	580	440	kuglični ležaj	25	90
GEV 302/35K	300	90	1 080	720	540	kuglični ležaj	35	90
GEV 360/30K	360	60	900	600	450	kuglični ležaj	30	75
GEV 362/35K	360	75	1 140	760	570	kuglični ležaj	35	90
GEV 400/30K	400	75	1 200	800	600	kuglični ležaj	30	90
GEV 405/45K	405	130	1 800	1 200	900	kuglični ležaj	45	130
GEV 425/45K	425	150	2 160	1 450	1 100	kuglični ležaj	45	150
GEV 500/35K	500	85	1 560	1 050	780	kuglični ležaj	35	90
GEV 520/40K	520	100	1 830	1 225	920	kuglični ležaj	40	100
GEV 550/60K	550	160	2 700	1 800	1 350	kuglični ležaj	60	160
GEV 610/60K	610	150	2 700	1 800	1 350	kuglični ležaj	60	150
GEV 620/65K	620	200	4 540	3 105	2 835	kuglični ležaj	65	200

Ostale dimenzije dostupne na zahtjev

Izvedbe / opcije



	guma koja ne ostavlja trag, boja prirodna	kotač sa zaštitom glavčine (zaštitna kapa)	pogonski kotači s utorom za klin	kotači s glavčinom s prirubnicom
Tehnički opis na stranici	53	117	542	552
Dodatna oznaka kotača	-SN	-E	serija GEVN	serija GEVA
Dostupno za izvedbe	na zahtjev	na zahtjev	pogledajte 540	pogledajte 550

kuglični ležaj

sa zaštitom glavčine

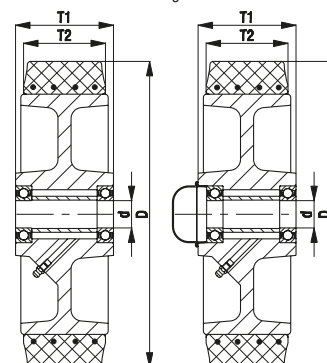

Serijska LS-GEV, BS-GEV

Sklopovi kotača velike nosivosti od zavarenog čelika, okretna glava velike nosivosti, kotač od elastične pune gume



1 080–4 540 kg

Vilica kotača: serija LS/BS

- posebno robusna zavarena čelična konstrukcija, pocinčan, žuto pasiviziran, bez Cr6

Okretna vilica kotača:

- aksijalni kuglični ležaj ISO 104 i konični valjkasti ležaj ISO 355 u okretnoj glavi
- stegnut i osiguran zavareni središnji vijak, izuzetno jak
- otporno na prašinu i prskanje
- mazalica

Kotač: serija GEV

- guma: visokokvalitetna elastična puna guma s malim otporom kotrljanja, tvrdoća 65 Shore A, boja crna
- središte kotača: robusno sivo lijevano željezo, s mazalicom, lakirano, boja antracit

Dodatni detalji:

- serija vilica: stranica 94
- kočnice: stranica 112–113
- serija kotača: stranica 234
- vrste ležajeva: stranica 84–85

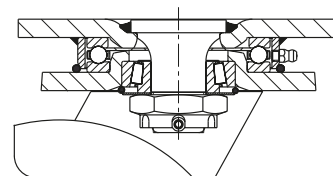

Okretni kotač	Fiksni kotač	Promjer kotača [mm]	Kotač širina [mm]	Nosivost [kg]	Vrsta ležaja	Ukupna visina [mm]	Veličina ploče [mm]	Rupa za vijak razmak [mm]	Rupa za vijak promjer [mm]	Pomak okretnog kotača [mm]
LS-GEV 302K	BS-GEV 302K	300	90	1 080	kuglični ležaj	355	200 x 160	160 x 120	14	85
LS-GEV 400K	BS-GEV 400K	400	75	1 200	kuglični ležaj	470	200 x 160	160 x 120	14	100
LS-GEV 520K	BS-GEV 520K	520	100	1 830	kuglični ležaj	580	200 x 160	160 x 120	14	125
LS-GEV 620K		620	200	4 540	kuglični ležaj	710	255 x 200	210 x 160	18	130
	BS-GEV 620K	620	200	4 540	kuglični ležaj	710	250 x 270	210 x 160	18	–

Izvedbe / opcije



	kočnica „stop-top”	s kočnicom smjera 4 x 90°	s „Radstop” kočnicom kotača	s „Radstop” kočnicom kotača	s kočnicom smjera 4 x 90° (umeće se ručno)
Tehnički opis na stranici	112	115	113	113	115
Dodatna oznaka kotača	-ST	-RI4	-RA	-RAH	-RI4H
Dostupno za izvedbe	promjer kotača 300 mm	promjer kotača 300–520 mm	na zahtjev	na zahtjev	na zahtjev

Serijski DS

Dvostruki kotači velike nosivosti od elastične pune gume, sa središtem kotača od zavarenog čelika, izvedba velike nosivosti



1 800–4 580 kg

Tvrdoća gazišta i gume



65 Shore A

Očuvanje poda / glatki rad



vrlo dobar

Otpor kotrljanja



vrlo dobar

Otpornost na trošenje



doobar

3

Guma:

- visokokvalitetna elastična puna guma s malim otporom kotrljanja, ojačano čeličnim prstenima, tvrdoća 65 Shore A
- vrlo dobra udobnost u radu
- vrlo dobra zaštita poda, rad s niskom razinom buke
- nizak otpor kotrljanja
- boja crna

Središte kotača:

- vrlo jaka zavarena čelična konstrukcija
- s dvostruko zavarenom cijevnom čeličnom glavčinom
- sa mazalicom
- lakirano, boja antracit

Ostale karakteristike:

- kemijska otpornost na mnoge agresivne tvari, osim ulja
- radna temperatura: -20 °C do +80 °C, privremeno do +100 °C, smanjena nosivost iznad +60 °C

Dodatni detalji:

- serija kotača: stranica 64
- gaza površina: stranica 53
- vrste ležajeva: stranica 84–85
- kemijska otpornost: stranica 51

Kotači	Promjer kotača	Kotač	Nosivost	Nosivost	Nosivost	Vrsta ležaja	Promjer provrta osovine (d) [mm]	Širina glavčine (T1) [mm]
	(D) [mm]	širina (T2) [mm]	pri 4 km/h [kg]	pri 10 km/h [kg]	pri 16 km/h [kg]			
DS 300/50K	300	2 x 75	1 800	1 200	900	kuglični ležaj	50	150
DS 361/50K	360	2 x 75	2 280	1 520	1 140	kuglični ležaj	50	150
DS 400/55K	400	2 x 75	2 400	1 600	1 200	kuglični ležaj	55	150
DS 405/75K	405	2 x 130	3 600	2 400	1 800	kuglični ležaj	75	250
DS 425/80K	425	2 x 150	4 580	3 040	2 860	kuglični ležaj	80	250
DS 500/60K	500	2 x 85	3 120	2 100	1 560	kuglični ležaj	60	170

Ostale dimenzije dostupne na zahtjev

Izvedbe / opcije



kotač sa zaštitom glavčine (zaštitna kapa)

pogonski kotač s utorom za klin

Tehnički opis na stranici

117

Dodatna oznaka kotača

-E

serija DSN

Dostupno za izvedbe

na zahtjev

na zahtjev

kuglični ležaj

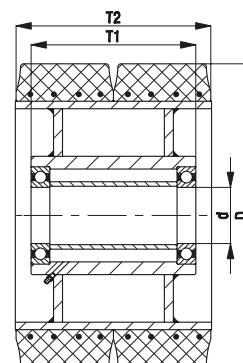

sa zaštitom glavčine

